



# Husqvarna®



## TC 242TX

CS	Návod k použití	2-44
HR	Priručnik za korištenje	45-87
SL	Navodila za uporabo	88-130
PL	Instrukcja obsługi	131-176
SK	Návod na obsluhu	177-221
HU	Használati utasítás	222-266

---

# Obsah

---

Úvod.....	2	Skladování.....	41
Bezpečnost.....	6	Likvidace.....	42
Montáž.....	10	Technické údaje.....	42
Provoz.....	16	Servis.....	44
Údržba.....	22	Prohlášení o shodě.....	44
Odstraňování problémů.....	36	Příloha .....	267
Přeprava, skladování a likvidace.....	41		

---

## Úvod

---

### Kontrola před dodáním a čísla výrobku

obdrželi podepsanou kopii dokumentu o kontrole před dodáním.

---

**Povšimněte si:** U tohoto výrobku byla provedena kontrola před dodáním. Ujistěte se, že jste od prodejce

Kontaktní informace servisního pracovníka:	
Tento návod k používání náleží k výrobku s následujícím číslem výrobku / výrobním číslem:	
/	
Motor:	
Převodovka:	

### Popis výrobku

Tento výrobek je zahradní traktor s žacíím ústrojím mezi přední a zadní osou. Je vybaven čtyřdobým motorem, který využívá benzín.

Volitelné příslušenství:

- Koš na trávu
- Mulčovací vložka

### Doporučené použití

Tento výrobek je určen k sečení trávy na soukromých zahradách se sklonem maximálně 15°. Nesmí se používat ve veřejných parcích, na sportovištích, farmách ani v lese. Výrobek používejte výhradně s příslušenstvím, které doporučuje výrobce.

Jiné použití výrobku je považováno za nesprávné použití. Bude mít za následek zneplatnění záruky a odmítnutí odpovědnosti na straně výrobce za škody způsobené uživateli nebo třetím stranám.

Seznamte se s místními předpisy pro provoz sekaček na trávu.

### Podpora / nápověda

Pokud potřebujete pomoc nebo máte dotazy týkající se používání, provozu, údržby nebo dílů pro váš výrobek:

- Navštivte naše webové stránky: [www.husqvarna.com](http://www.husqvarna.com).
- Zavolejte nám na bezplatnou linku: 1-800-487-5951

## Popis výrobku

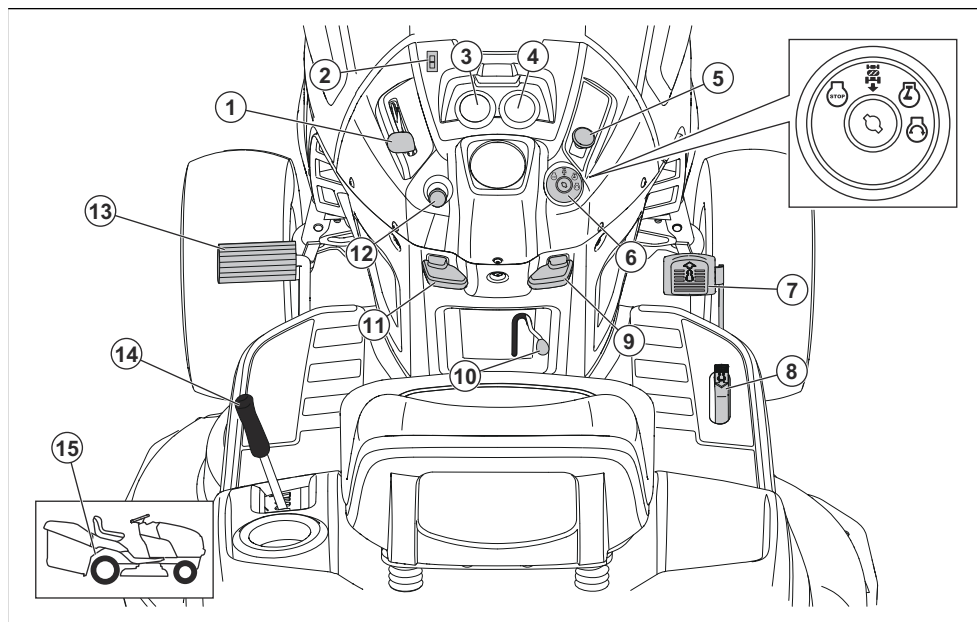

1. Ovládání plynu
2. Spínač světla
3. Počítadlo hodin
4. Ampérmetr
5. Ovládání spojky přídatného zařízení
6. Spínač zapalování
7. Pedál pro jízdu vpřed
8. Pedál pro jízdu vzad
9. Páka regulace rychlosti
10. Páka mulčování EZ
11. Páka parkovací brzdy
12. Ovládání sytiče
13. Brzdový pedál
14. Zvedací páka přídatného zařízení
15. Páka volnoběhu



Pečlivě si prostudujte návod k použití a před tím, než tento výrobek budete používat, se ujistěte o tom, že pokynům rozumíte.

**R**

Dozadu.

**N**

Neutrál.

**H**

Vysoká.

**L**

Nížká.



Sytič.

## Symbyly na výrobku



Varování! Buďte opatrní a výrobek použijte správně. Tento výrobek může způsobit obsluze a dalším osobám vážné zranění.



UPOZORNĚNÍ: Nesprávné použití může vést k poškození výrobku nebo osobního majetku.



Rychle.



Pomalů.



Spínač zapalování.



Vypnutý motor.



Motor je spuštěn.



Zapnutý motor.



Uzávěrka diferenciálu



Pedál brzdy a spojky.



Parkovací brzda.



Výška sečení.



Zvedání žacího ústrojí.



System pro zpětný chod (ROS).



Dozadu.



Dopředu.



Zapnutá světla.



Baterie.



Nože jsou odpojené.



Nože jsou zapojené.



Nebezpečí, ruce a nohy udržujte mimo tuto oblast.



Palivo.



Provoz ventilu paliva rezervy.



Doporučuje se používat ochranu sluchu.



Při jízdě vpřed musí být plocha bez překážek.



Výrobek nepoužívejte, pokud jsou v blízkosti další osoby, zejména děti nebo zvířata.



Nebezpečí ve svahu. Výrobek nepoužívejte k jízdě do svahu se sklonem větším než 15°.



Nebezpečí ve svahu. Výrobek nepoužívejte podélně ve svahu.



Nebezpečí ve svahu. Výrobek nepoužívejte k svahu se sklonem větším než 15°.



Symbol horkých povrchů upozorňuje na nebezpečí, které v případě, že mu není zabráněno, může mít za následek usmrcení, vážné zranění anebo poškození majetku.



Symbol ohně upozorňuje na nebezpečí, které v případě, že mu není zabráněno, může mít za následek usmrcení, vážné zranění anebo poškození majetku.



Hladina akustického výkonu



Výrobek odpovídá příslušným směrnicím ES.



Tento výrobek vyhovuje platným předpisům Spojeného království.

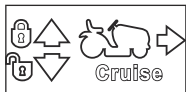

Regulace rychlosti.

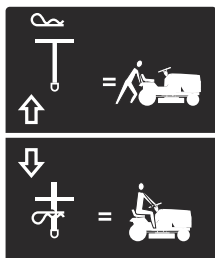
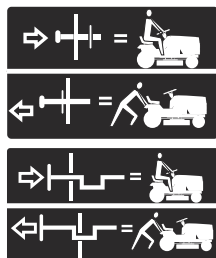

Volné otáčení kol (pouze u automatických modelů).

## Počítadlo hodin

Počítadlo hodin ukazuje, kolik hodin byl motor v provozu. Informace o počítadle hodin naleznete v části *Popis výrobku na strani 3*.

Po každých 50 hodinách se na 2 hodiny zobrazí symbol hladiny oleje. Další informace jsou uvedeny v části *Plán mazání na strani 24*.

Chcete-li počítadlo hodin vynulovat ručně, otočte 5krát klíčkem zapalování do polohy zapnuto a poté do polohy „STOP“.

**Povšimněte si:** Počítadlo provozních hodin se zastaví, pouze pokud je klíček zapalování v poloze „STOP“. Ujistěte se, že klíček zapalování zůstává při zastavení motoru v poloze „STOP“.

## Odpovědnost za výrobek

Jak uvádí zákon o odpovědnosti za výrobek, neneseme odpovědnost za žádnou škodu způsobenou našim výrobkem, pokud:

- byl výrobek nesprávně opraven.
- byl výrobek opraven pomocí součástí od jiného výrobce nebo součástí, které nejsou výrobcem schváleny.
- má výrobek příslušenství od jiného výrobce nebo příslušenství, které není výrobcem schváleno.
- výrobek nebyl opraven ve schváleném servisním středisku nebo schváleným odborníkem.

## Emise Euro V



**VÝSTRAHA:** Manipulace s motorem vede k zneplatnění typového schválení EU tohoto výrobku.

# Bezpečnost

## Definice týkající se bezpečnosti

Varování, upozornění a poznámky slouží jako upozornění na specifické důležité části návodu.



**VÝSTRAHA:** Používá se v případě nebezpečí úrazu nebo usmrcení obsluhy nebo okolních osob, pokud nejsou dodrženy pokyny uvedené v této příručce.



**VAROVÁNÍ:** Používá se v případě nebezpečí poškození výrobku, dalších materiálů či škod na majetku v blízkém okolí, pokud nejsou dodrženy pokyny uvedené v této příručce.

**Povšimněte si:** Používá se k poskytnutí dalších informací, které jsou nezbytné v dané situaci.

## Zásady bezpečného používání sekaček se sedící obsluhou



**VÝSTRAHA:** Tento výrobek vám může uříznout ruce nebo nohy a nebezpečně odmrštit předměty. Nedodržení bezpečnostních pokynů může vést k závažnému poranění i smrti.



**VÝSTRAHA:** Při nastavování, přepravě, seřizování nebo opravách sekačky nesmí dojít k jejímu náhodnému nastartování. Vždy proto odpojte kabel zapalovací svíčky a položte ho tak, aby nemohl být v kontaktu se zapalovací svíčkou.



**VÝSTRAHA:** Nejezděte z kopce na neutrálu, mohli byste ztratit kontrolu nad řízením traktoru.



**VÝSTRAHA:** Tahejte pouze přidavná zařízení doporučená výrobcem traktoru a odpovídající jeho specifikacím. Při tažení používejte zdravý rozum. Při jízdě ve svahu používejte pouze nejnižší možnou rychlost. Příliš těžké břemeno je nebezpečné, zejména při použití výrobku na svahu. Pneumatiky mohou začít prokluzovat, což může vést ke ztrátě kontroly nad traktemem.



**VÝSTRAHA:** Výfukové plyny motoru, některé jejich složky a určité součásti stroje obsahují nebo uvolňují chemické sloučeniny známé v Kalifornii jako původci rakoviny, vrozených vad a dalších reprodukčních poškození.

## I. OCHRANA DĚTÍ



**VÝSTRAHA:** TENTO STROJ MŮŽE ZRANIT DĚTI. Organizace American Academy of Pediatrics doporučuje, aby děti ve věku pod 12 let neobsluhovaly ručně ovládané sekačky na trávu a ve věku pod 16 let neobsluhovaly pojezdne sekačky na trávu.



**VÝSTRAHA:** ZAŘÍZENÍ MŮŽE VÁŽNĚ ZRANIT NEBO USMRTIT DĚTI. Pozorně si přečtěte a dodržujte všechny níže uvedené bezpečnostní pokyny.

Jestliže obsluha nevěnuje pozornost přítomnosti dětí, může dojít k tragickým nehodám. Stroje a sekaná tráva děti často přitahují. Nikdy nepředpokládejte, že děti zůstanou na místě, na kterém jste je naposledy viděli.

- Děti musí být mimo oblast sečení pod bdělým dozorem jiného dospělého, než je obsluha.
- Buďte opatrní a pokud na plochu vstoupí dítě, vypněte stroj.
- Před couváním a během něho se dívejte za sebe a dolů, zda tam nejsou malé děti.
- Nikdy nevozte děti, ani když máte vypnuté nože. Děti mohou vypadnout a vážně se zranit nebo narušit bezpečný provoz stroje. Děti, které se již někdy svezly, se mohou náhle objevit na ploše s prosbou o nové svezení a mohou být při pojezdu nebo couvání přejety.
- Nikdy dětem nedovolte stroj obsluhovat.
- Zvláště opatrně postupujte při jízdě kolem rohů, keřů, stromů nebo jiných objektů, které vám blokuji výhled na děti.

## II. OBECNÉ POKYNY

- Před nastartováním sekačky si přečtěte všechny pokyny uvedené v návodu tak, abyste jim dobře porozuměli, a dodržujte je.
- Nedávejte ruce nebo nohy do blízkosti rotujících částí nebo pod stroj. Udržujte odstup od otvoru pro výhoz.
- Stroj směji používat pouze zodpovědné dospělé osoby, které se seznámily s pokyny k používání stroje.

- Z pracovní plochy odstraňte předměty, jako jsou kameny, hračky, dráty atd., které mohou nože zachytit a vymrštit.
- Před zahájením práce zkontrolujte, zda se na ploše nenacházejí další osoby. Jestliže na plochu někdo vstoupí, zastavte stroj.
- Nikdy na sekačce nikoho nevozte.
- Pokud to není absolutně nezbytné, při sečení necouvajte. Před couváním a během něho se stále dívejte dolů a dozadu.
- Nikdy nesměřujte výhoz materiálu k jiné osobě. Výhoz materiálu nesmí být nasměrován proti zdi nebo překážce. Materiál by se mohl odrazit zpět směrem k obsluze. Při přejíždění plochy kryté šterkem zastavte nože.
- Nikdy nepoužívejte sekačku bez nasazeného a plně funkčního koše na trávu, vyhazovacího kanálu a dalších ochranných zařízení.
- Před zatočením zpomalte.
- Stroj se spuštěným motorem nikdy nenechávejte bez dozoru. Před vystoupením vždy vypněte nože, aktivujte parkovací brzdu a vypněte motor.
- Když nesekáte, odpojte nože. Před čištěním stroje, odstraněním koše na trávu nebo uvolňováním výhozu vypněte motor a počkejte, až se všechny díly úplně zastaví.
- Pracujte pouze za denního světla nebo při dobrém umělém osvětlení.
- Nepracujte se strojem, pokud jste pod vlivem drog nebo alkoholu.
- Při práci podél komunikací nebo jejich přejíždění dávejte pozor na provoz.
- Při nakládání a vykládání stroje na přívěs nebo nákladní vozidlo postupujte zvláště opatrně.
- Při práci se strojem vždy používejte ochranu zraku.
- Použitím chráničů sluchu chraňte svůj sluch před poškozením.
- Podle dostupných údajů dochází k velkému procentu poranění při práci se sekačkovými stroji, jestliže jsou obsluhovány osobami staršími 60 let. Tyto osoby by měly zhodnotit svou schopnost používat sekačkový stroj natolik bezpečně, aby chránily sebe i ostatní osoby před vážným úrazem.
- Dodržujte doporučení výrobce ohledně zatížení kol či vyvažovacích závaží.
- Udržujte stroj čistý bez trávy nebo jiných nečistot, které by se mohly dotýkat horkého výfuku / části motoru a vznítit se. Nedovolte, aby se žací ústrojí sekačky zaneslo listím nebo jiným odpadem. Před prací se strojem nebo jeho uskladněním utřete vytekly olej či palivo. Před skladováním stroj nechte vychladnout.

## Bezpečnostní pokyny pro provoz

### Osobní ochranné prostředky



**VÝSTRAHA:** Před použitím výrobku si přečtěte následující varování.

- Při použití výrobku je nutné používat schválené osobní ochranné prostředky. Osobní ochranné prostředky nemohou zcela eliminovat nebezpečí úrazu, ale v případě nehody pomáhají snížit míru poranění. Požádejte prodejce, aby vám pomohl vybrat správné vybavení.
- Použijte vždy schválenou ochranu sluchu. Dlouhodobé vystavování působení hluku může vést k trvalému poškození sluchu.
- Vždy používejte ochrannou obuv. Doporučujeme používat obuv s ocelovými špičkami. Nepoužívejte výrobek naboso.

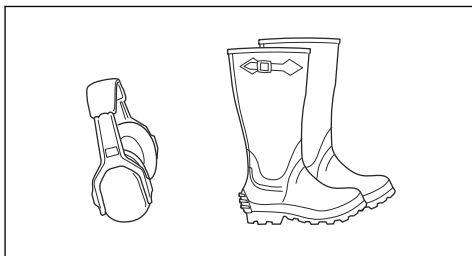

- Pokud je třeba, noste rukavice, například při nasazování, prohlídce nebo čištění žacího ústrojí.
- Nenoste volné oblečení, šperky a další předměty, které by se mohly zachytit v pohyblivých se dílech.
- Mějte při ruce lékárničku a hasicí přístroj.

### Bezpečnostní zařízení na produktu



**VÝSTRAHA:** Před použitím výrobku si přečtěte následující varování.

- Nepoužívejte výrobek, jehož bezpečnostní zařízení jsou vadná! Pravidelně kontrolujte bezpečnostní zařízení. Pokud je zařízení vadné, obraťte se na servis Husqvarna.
- Neprovádějte úpravy na bezpečnostním zařízení. Nepoužívejte výrobek, pokud nejsou ochranné plechy, ochranné kryty, bezpečnostní spínače nebo dalších ochranné prostředky připevněné nebo pokud jsou vadné.

### Kontrola funkce kontroly přítomnosti obsluhy (OPC)



**VÝSTRAHA:** Nepoužívejte výrobek, pokud je kontrola přítomnosti obsluhy (OPC) vadná. Pokud je systém OPC vadný, ihned

jej opravte. Obrat'te se na schváleného servisního pracovníka.

- Ujistěte se, že motor nelze nastartovat, pokud není zcela sešlápnutý brzdový pedál a není odpojený žací ústrojí.
- Ujistěte se, že se motor zastaví, když obsluha opustí sedadlo s deaktivovanou parkovací brzdou.
- Ujistěte se, že se motor zastaví, když obsluha opustí sedadlo při zapojeném žacím ústrojí.
- Ujistěte se, že ovládání spojky žacího ústrojí nemůže pracovat, pokud je obsluha mimo sedadlo.

### Kontrola systému pro zpětný chod (ROS)

Pokud systém pro zpětný chod nefunguje správně, okamžitě opravte výrobek. Obrat'te se na schváleného servisního pracovníka.

1. Nastartujte výrobek. Další informace jsou uvedeny v části *Spuštění výrobku na strani 16*.
2. Zapojte žací ústrojí. Další informace jsou uvedeny v části *Zapojení a odpojení žacího ústrojí na strani 20*.
3. Ujistěte, že se motor zastaví při pokusu o jízdu vzad s klíčkem zapalování v poloze zapnuto (A).

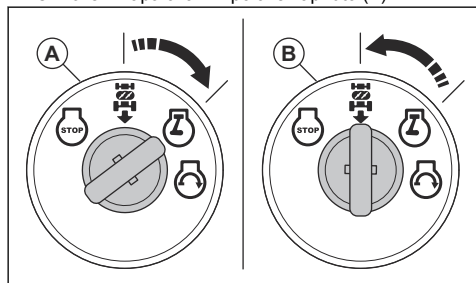

4. Nastartujte výrobek a znovu zapojte žací ústrojí.
5. Otočte klíčkem zapalování do polohy zapnutého systému ROS (B).
6. Ujistěte se, že se motor nezastaví při couvání s klíčkem zapalování v poloze ROS.

### Kontrola brzdy



**VÝSTRAHA:** Údržba brzdy je nezbytná, pokud výrobek zastavuje na dráze delší než 1,5 m (5 stop) z nejvyšší rychlosti při nejvyšším převodovém stupni na rovném a suchém povrchu.

1. Zaparkujte výrobek na rovném a suchém betonovém nebo dlážděném povrchu. Zcela sešlápněte brzdový pedál a aktivujte parkovací brzdou.
2. Nastavte ovladač volnoběhu do polohy „odpojené převodovky“, aby se odpojila převodovka.

3. Rukama zatlačte výrobek dopředu. Nyní se musí zadní kola zablokovat a klouzat. Pokud se zadní kola otáčí, je nezbytné provést údržbu brzdy.
4. Obrat'te se na schválené servisní středisko.

### Parkovací brzda



**VÝSTRAHA:** Pokud parkovací brzda nefunguje, výrobek se může uvést do pohybu a způsobit zranění nebo jiné škody. Zajistěte pravidelnou kontrolu a seřízení parkovací brzdy.

Další informace jsou uvedeny v části *Kontrola brzdy na strani 8*.

### Tlumič výfuku

Tlumič výfuku je určen k omezení úrovně hluku na minimum a k usměrnění výfukových plynů směrem od obsluhy.

Nepoužívejte výrobek bez tlumiče výfuku nebo pokud je vadný. Vadný tlumič výfuku zvyšuje hladinu hluku a nebezpečí požáru.



**VÝSTRAHA:** Tlumič výfuku je během provozu a po použití velmi horký, i když motor pracuje na volnoběžné otáčky. Aby se zabránilo požáru, dbejte zvýšené opatrnosti v blízkosti hořlavých materiálů a plynů.

### Kontrola tlumiče výfuku

- Pravidelně kontrolujte tlumič výfuku, aby bylo zajištěno, že je řádně upevněný a že není poškozený.

### Sečení trávy na svazích



**VÝSTRAHA:** Před použitím výrobku si přečtěte následující varování.

- Při sečení trávy na svazích se zvyšuje riziko, že nebudete mít výrobek pod kontrolou a že se převrátí. Může dojít k zranění nebo smrti. Na svazích je nezbytné sekat trávu opatrně. Pokud nelze do svahu couvat nebo pokud se na něm necítíte jistě, nesekejte na něm.
- Odstraňte kameny, větve a jiné překážky.
- Sekejte po spádnici, nikoli po vrstevnici.
- Nesekejte směrem ze svahu se zdviženým žacím ústrojím.
- Nepoužívejte výrobek na svahu se sklonem větším než 15°.



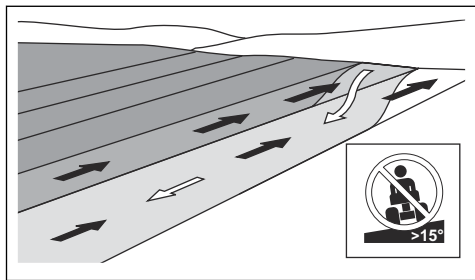

- Na svahu nestartujte ani nezastavujte.
- Na svazích se pohybujte pomalu.
- Neprovádějte náhlé změny v rychlosti a směru.
- Nezatáčejte více, než je nezbytné. Při sjíždění svahu zatáčejte pomalu a plynule. Pohybujte se malou rychlostí. Otáčejte kola opatrně.
- Sledujte terén a nepřejíždějte vyjeté koleje, díry a vyvýšeniny. Na nerovném terénu hrozí větší nebezpečí převrácení výrobku. Vysoká tráva může překážky skrýt.
- Nesekejte trávu v blízkosti okrajů, děr a příkrých břehů. Výrobek se může náhle převrátit, pokud se kola pohybují na okraji prudkého svahu nebo jámy nebo pokud kola ztratí kontakt se zemí.
- Nesečte mokrou trávu. Je kluzká a pneumatiky mohou ztratit přilnavost a výrobek může dostat smyk.
- Nepokládejte nohu na zem při pokusu udržet výrobek více stabilní.
- Pokud je připojeno příslušenství nebo jiné předměty, které mohou zhoršit stabilitu výrobku, jezděte opatrně.

## Bezpečnost při manipulaci s palivem



**VÝSTRAHA:** Před použitím výrobku si přečtěte následující varování.

- Palivo je velmi hořlavé a jeho výpary mohou explodovat. Buďte při zacházení s palivem opatrní, aby nedošlo k úrazu, požáru nebo výbuchu.
- Palivové výpary nevdechujte. Palivové výpary jsou jedovaté a mohou způsobit zranění. Zkontrolujte, zda je proudění vzduchu dostatečné.
- Při spuštění motoru neotvírejte víčko palivové nádrže a nedoplňujte palivovou nádrž.
- Před doplňováním paliva nechte motor vychladnout.
- Palivo nedoplňujte ve vnitřních prostorech. Nedostatečné proudění vzduchu může způsobit zranění nebo smrt udušením nebo otravou kyslíčnickem uhelnatým.
- V blízkosti paliva ani motoru nekuřte.
- Do blízkosti paliva ani motoru neumísťte horké předměty.
- Nedoplňujte palivo v blízkosti jisker a ohně.

- Než doplníte palivo, pomalu otevřete uzávěr palivové nádrže a opatrně uvolníte tlak.
- Palivo na pokožce může způsobit zranění. Pokud se vám palivo dostane na kůži, omyjte zasažené místo vodou a mýdlem.
- Pokud si palivem polijete oblečení, okamžitě se převlékněte.
- Nenaplňujte palivovou nádrž na maximum. Teplem dochází k rozpínání paliva. V horní části palivové nádrže udržujte volný prostor.
- Pevně dotáhněte víčko palivové nádrže. Není-li víčko palivové nádrže dotažené, hrozí nebezpečí požáru.
- Než začnete výrobek používat, přesuňte ho do vzdálenosti minimálně 3 m od místa, kde jste čerpali palivo.
- Pokud je na výrobku palivo nebo olej, nespouštějte ho. Odstraňte nežádoucí palivo a motorový olej a nechte výrobek před spuštěním motoru uschnout.
- Pravidelně kontrolujte, jestli z motoru nic neuniká. Pokud je palivový systém netěsný, nestartujte motor, dokud nebudou netěsnosti opraveny.
- Ke kontrole těsnosti motoru nepoužívejte prsty.
- Palivo skladujte pouze ve schválených nádobách.
- Při skladování výrobku a paliva zkontrolujte, jestli palivo a palivové výpary nemohou způsobit škodu.
- Palivo vypouštějte venku do schváleného kanystru v dostatečné vzdálenosti od jisker a ohně.

## Bezpečnostní pokyny týkající se baterií



**VÝSTRAHA:** Poškozená baterie může způsobit výbuch a zranění. Pokud je baterie deformovaná nebo poškozená, obraťte se na schválený servis Husqvarna.



**VÝSTRAHA:** Před použitím výrobku si přečtěte následující varování.

- V blízkosti baterií používejte ochranné brýle.
- V blízkosti baterie nenoste hodinky, šperky ani jiné kovové předměty.
- Uchovávejte baterii mimo dosah dětí.
- Baterii nabíjejte v prostoru s dobrým prouděním vzduchu.
- Při nabíjení baterie zajistěte, aby nebyly hořlavé materiály blíže než 1 m.
- Použité baterie zlikvidujte řádným způsobem. Viz *Likvidace na strani 42*.
- Z baterie mohou vycházet výbušné plyny. V blízkosti baterie nekuřte. Udržujte baterii v bezpečné vzdálenosti od otevřeného ohně a jisker.

## Bezpečnost při přepravě

- Při přepravě výrobku používejte schválené přepravní vozidlo.

- Přeprava výrobku může být omezena národními nebo místními předpisy trhu.
- Za bezpečné upevnění výrobku během přepravy zodpovídá obsluha přepravního vozidla. Další informace jsou uvedeny v části *Přeprava na strani 41*.

## Bezpečnostní pokyny pro údržbu



**VÝSTRAHA:** Výrobek je těžký a může způsobit úraz nebo poškodit majetek nebo blízké okolí. Neprovádějte údržbu na motoru nebo žacím ústrojí, pokud nejsou splněny následující podmínky:

- Motor je vypnutý.
- Výrobek je zaparkován na rovné ploše.
- Je aktivovaná parkovací brzda.
- Je vytažený klíček zapalování.
- Je odpojené žací ústrojí.
- Ze svíček je odmontován kabel zapalování.



**VÝSTRAHA:** Výfukové plyny obsahují oxid uhelnatý, jedovatý a velmi nebezpečný plyn bez zápachu. Nenechávejte výrobek spuštěný v uzavřených prostorech nebo prostorech s nedostatečným prouděním vzduchu.



**VÝSTRAHA:** Před prováděním údržby výrobku si přečtěte následující varování.

- Pro zajištění nejlepšího výkonu a bezpečnosti pravidelně provádějte údržbu výrobku podle plánu údržby. Další informace naleznete v části *Plán údržby na strani 23*.
- Elektrické součásti mohou způsobit úraz elektrickým proudem. Při spuštěném motoru se nedotýkejte kabelů. Neprovádějte zkoušku systému zapalování pomocí prstů.
- Nestartujte motor s demontovanými ochrannými kryty. Pohybující se nebo horké díly mohou způsobit velmi nebezpečné poranění.
- Před prováděním údržby poblíž motoru nechte výrobek vychladnout.
- Nože jsou ostré a mohou způsobit řezná zranění. Před manipulací s noži je omotejte ochranným materiálem nebo použijte ochranné rukavice.
- Při čištění vždy uveďte žací ústrojí do servisní polohy. Neparkujte výrobek poblíž okraje příkopu nebo svahu, abyste získali přístup k žacímu ústrojí.



**VAROVÁNÍ:** Před použitím výrobku si přečtěte následující upozornění.

- Neprotáčejte motor, pokud je vyjmutá zapalovací svíčka nebo odpojený kabel zapalování.
- Zkontrolujte, zda jsou všechny matice a šrouby řádně utažené a zda je vybavení v dobrém stavu.
- Neměňte nastavení omezovačů. V případě příliš vysokých otáček motoru může dojít k poškození součástí výrobku.
- Výrobek byl schválen pouze se zařízeními, která dodal nebo doporučil výrobce.

## Montáž

### Úvod



**VÝSTRAHA:** Než začnete montovat výrobek, přečtěte si pozorně kapitolu o bezpečnosti.

### Vyjmutí výrobku z kartonu

1. Vyjměte volné součástky dodané s výrobkem.
2. Demontujte koncové panely.
3. Demontujte boční panely a položte je na rovný povrch.
4. Odstraňte veškeré obalové materiály.
5. Vyjměte výrobek z kartonu a ujistěte se, že v kartonu nezůstaly žádné volné součástky.

### Montážní nástroje

- Klíč 1/2" (13 mm)
- Klíče 7/16" (11 mm) (2 ks)

- Tlakoměr na měření tlaku v pneumatikách
- Nůž
- Kleště
- Sada nástrčných klíčů (volitelně)

### Volné díly, které vyžadují montáž

Výrobek není zcela sestaven. Následující díly jsou při zakoupení výrobku přiloženy volně.



Klíč, 2 ks



Kryt pro práci na svahu, 1 ks



Šroub se šestihlannou hlavou, 2 ks



Matice, 2 ks

## Volné díly koše na trávu

Výrobek není zcela sestaven. Následující díly jsou při zakoupení výrobku přiloženy volně.



Západka



Páka/nástavec plného koše



Nosné držáky



Podpěra odsazení



Tažná pružina západky



Páka přítomnosti koše na trávu



Vratové šrouby 5/16 x 18 x 1,5"



Pojistné matice 5/16 x 18



Kryt páky plného koše



10-24 x 1/2 Šroub s vnitřním šestihranem



Příčná vzpěra



Držadlo koše na trávu



Čep vidlice



Sponka



Šroub 3/8 x 16 x 3/4



10-24 matic



Přední rám



Otočné uložení



Matice 3/8 x 16 x 1"



Vratové šrouby 3/8 x 16 x 1"

## Montáž koše na trávu

1. Rozložte vak a položte jej pravou stranou nahoru.

- Z přední strany horního rámu vyšroubujte 2 šrouby a 2 matice (A).

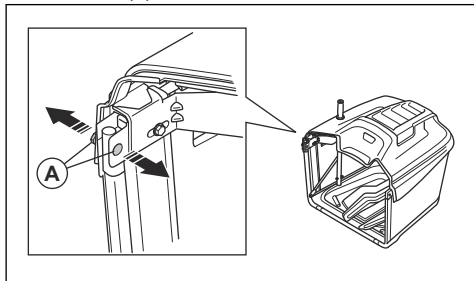

- Koš na trávu položte na stranu.
- Prostrčte konce (B) předního rámu (C) oky ve tkanině.

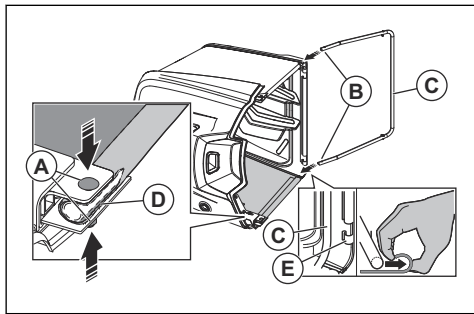

- Prostrčte 2 šrouby (A) skrz tkaninu (D) a rámy.
- Namontujte 2 matice.



**VAROVÁNÍ:** Použijte maximální točivý moment 11 Nm.

- Zatlačte přední rám do svorek (E) v přední části dna koše na trávu.
- Zatlačte 4 čepy (F) do rámu a 2 příčných vzpěr (G).

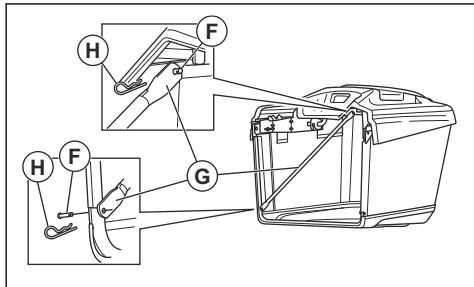

- Namontujte 2 závlačky (H).

- Zatlačte držadlo koše na trávu (I) do otvoru na horní straně koše na trávu.

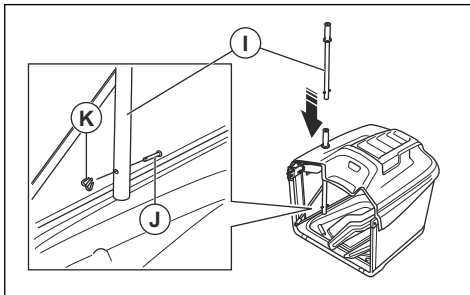

- Namontujte čep (J) a sponu (K).

## Montáž držáků koše na trávu

- Namontujte držák koše na trávu (A) a utáhněte 2 šrouby a 2 matky (B). Zkontrolujte, zda jsou horní hrany držáků (C) v rovině.

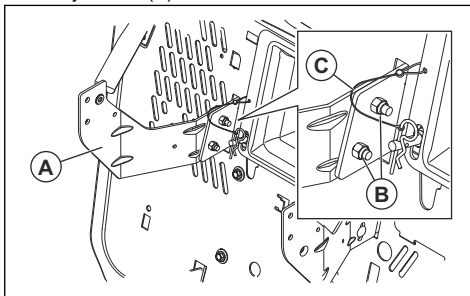

- Namontujte podpěru odsazení (D) a 4 vratové šrouby (E).

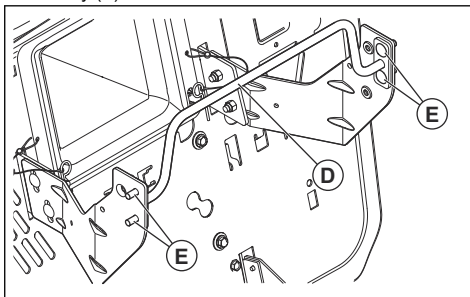

3. Namontujte 2 otočná uložení (F).

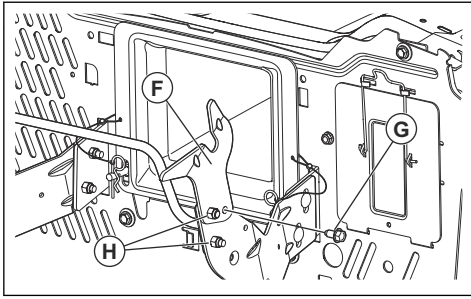

4. Namontujte 2 šrouby s nákrůžkem (G).

5. Namontujte 4 matice (H).

## Nastavení držáků koše na trávu

Polohu držáků koše na trávu lze nastavit.

1. Podle následujících kroků nastavte svislou polohu držáků koše na trávu.

a) Povolte 4 matice.

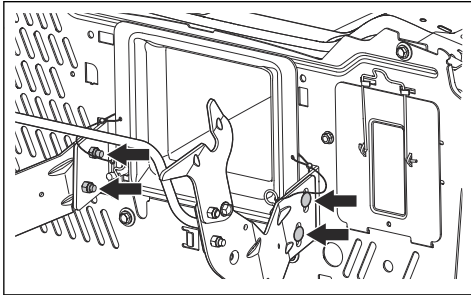

b) Nastavte držáky do správné polohy.

c) 4 matice řádně utáhněte.

d) Zkontrolujte, zda není mezi košem na trávu a blatníkem mezera.

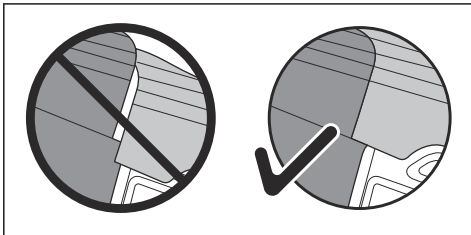

2. Při nastavování vodorovné polohy koše na trávu postupujte podle následujících kroků.

a) Změřte vzdálenost (A) mezi blatníkem a horní stranou koše na trávu.

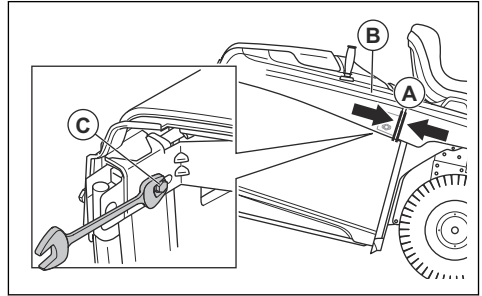

b) Sundejte koš na trávu (B).

c) Povolte 2 matice (C).

d) Umístěte rám koše na trávu do správné polohy. Správná vzdálenost (A) je přibližně 6 mm (0,25").

e) Řádně utáhněte 2 matice.

## Montáž pružinových závlaček koše na trávu

Pružinové závlačky koše na trávu se nacházejí na zadní desce, 1 na každém z dolních rohů.

**Povšimněte si:** Pokud upravíte svislou polohu koše na trávu, může být nutné nastavit pružinové závlačky koše na trávu.

1. Vypněte motor a aktivujte parkovací brzdu.

2. Vyšroubujte 4 šrouby z pružinových závlaček.

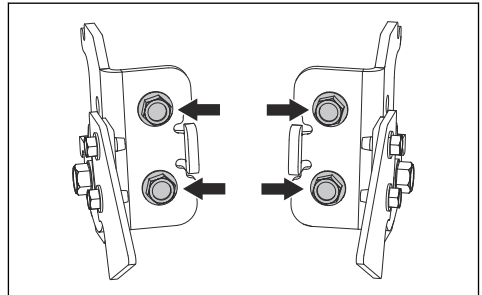

3. Vložte pružinové závlačky (A) do otvorů v zadní desce (B).

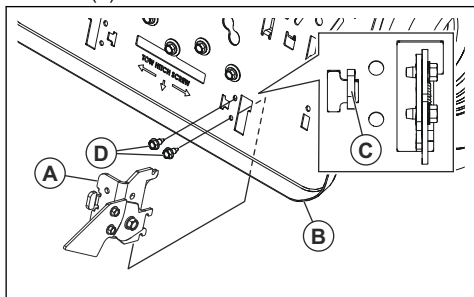

4. Zkontrolujte, zda pružinové závlačky zapadají do drážek (C) v zadní desce.

5. Zašroubujte 4 šrouby (D).

6. Nasadte 2 pružiny (E).

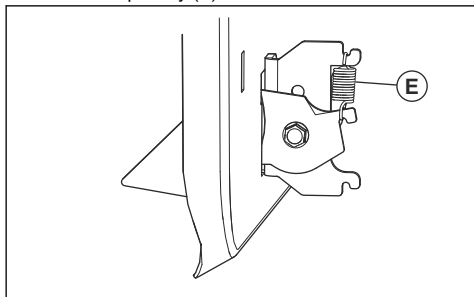

### Montáž a nastavení páky/nástavce plného koše

1. Vypněte motor a aktivujte parkovací brzdu.
2. Demontujte střední vyhozovací kanál. Viz část *Demontáž a montáž středního kanálu na strani 30*.
3. Odmontujte šroub (A).

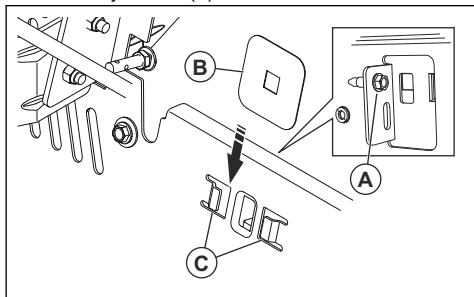

4. Zasuňte kryt páky plného koše (B) do drážek (C).

5. Protlačte páku (D) skrz kryt páky plného koše a namontujte šroub (A).

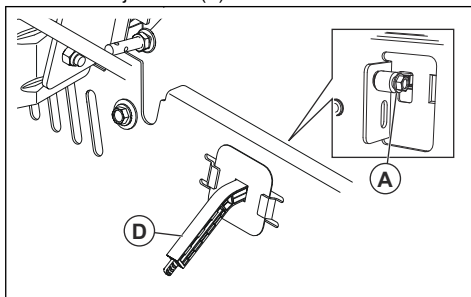

6. Pokud je nutné nastavit páku plného koše, proveďte následující kroky.

- a) Pokud je tráva těžká nebo mokrá, vyšroubujte šroub a zasuňte páku plného koše do zcela zasunuté polohy. Znovu zašroubujte šroub.
- b) Pokud je tráva lehká nebo suchá, vyšroubujte šroub a zasuňte páku plného koše do zcela vytážené polohy. Znovu zašroubujte šroub.

### Montáž páky přítomnosti koše na trávu

1. Vypněte motor a aktivujte parkovací brzdu.
2. Zasuňte páku přítomnosti (A) do drážek v zadní desce.

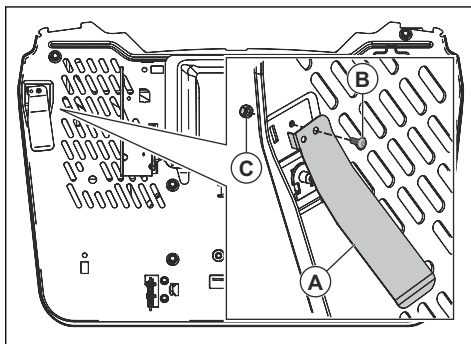

3. Namontujte šroub (B) a matku (C).

### Instalace vlečného závěsu

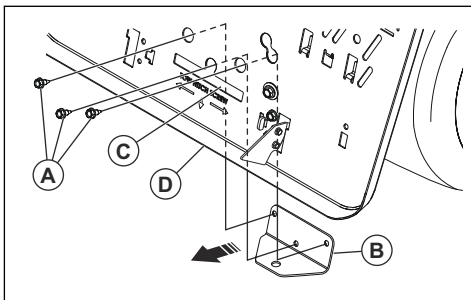

1. Vyšroubujte 3 šrouby (A) z vlečného závěsu (B).
2. Zasuňte vlečný závěs do drážky (C) v zadní desce (D).
3. Prostrčte 3 šrouby (C) skrz zadní desku a dotáhněte je.

## Seřízení sedadla

1. Zvedněte sedadlo a demontujte seřizovací knoflík sedadla (A).
2. Povolte seřizovací knoflík sedadla (B).

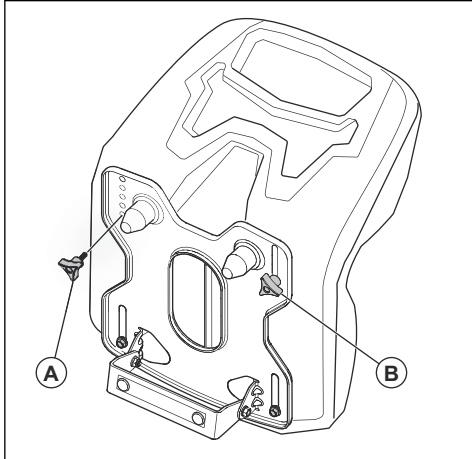

3. Posuňte sedadlo, dokud nebude v poloze, ve které můžete sešlápnout brzdový a spojkový pedál.
4. Zarovnejte otvor v desce sedadla pro seřizovací knoflík sedadla (A) s otvorem v sedadle.
5. Namontujte a dotáhněte seřizovací knoflík sedadla (A).
6. Utáhněte seřizovací knoflík sedadla (B).

## Připojení baterie



**VÝSTRAHA:** Nebezpečí úrazu elektrickým proudem. Ujistěte se, že je spínač zapalování traktoru v poloze vypnuto a klíček zapalování je vytažen.

Kabelové přípojky jsou umístěny na pravé straně výrobku nad zadním kolem.

1. Zkontrolujte, zda je červený kabel (A) pevně připojen k elektromagnetu startéru.

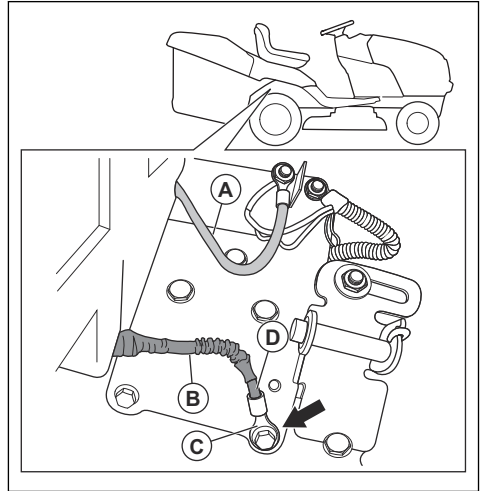

2. Zkontrolujte, zda se ochranný návlek (B) nedotýká konce svorky (C) na černém kabelu (D).
3. Pomocí klíče nebo nástrčného klíče 13 mm (½ palce) demontujte zemnicí šroub (E) a černý kabel (F).

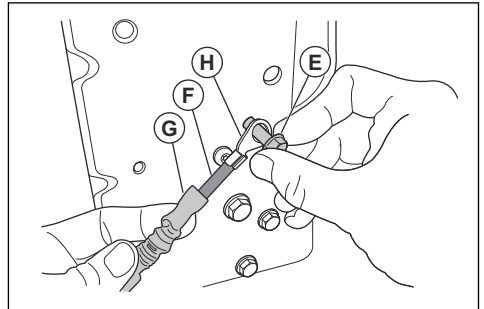

4. Stáhněte ochranný návlek (G) z konce svorky (H).
5. Namontujte konec svorky na desku pomocí zemnicího šroubu.
6. Dotáhněte zemnicí šroub.
7. Vizuálně zkontrolujte černý kabel a ujistěte se, že se žádná část ochranného návleku nedotýká hlavy zemnicího šroubu.
8. V případě potřeby povolte zemnicí šroub, zasuňte ochranný návlek a znovu dotáhněte zemnicí šroub.

## Přemístění výrobku z ližin

1. Zvedněte žací ústrojí do nejvyšší polohy. Použijte zvedací páku.
2. Sešlápnutím a uvolněním spojkového/brzdového pedálu uvolněte parkovací brzdou.

- Uvedte ovladač volnoběhu do polohy „Transmission disengaged“ (Převodovka odpojena), viz část *Přeprava, skladování a likvidace na strani 41*.
- Vytlačte výrobek dopředu z ližin.
- Sejměte popruh, který drží ochranu deflektoru proti výrobku.

## Kontrola po montáži

- Ujistěte se, že jsou dokončeny všechny montážní pokyny.
- Zkontrolujte, zda nezůstaly v obalu nějaké díly.
- Zkontrolujte, zda je baterie správně připravená a nabitá.
- Zkontrolujte, zda jsou šrouby sedadla utaženy a zda je sedadlo správně nastaveno.
- Přesvědčte se, že jsou pneumatiky správně nahuštěny.
- Aby bylo možné dosáhnout nejlepších výsledků sečení zkontrolujte, zda je žací ústrojí stranově a podélně vyrovnáno. Zkontrolujte, zda jsou pneumatiky správně nahuštěny tak, aby bylo žací ústrojí vyvážené.
- Zkontrolujte žací ústrojí a hnací řemeny. Zkontrolujte, zda jsou hnací řemeny správně nasazeny kolem řemenic a uvnitř vnitřních součástí všech přídržovacích prvků řemenu.

- Zkontrolujte elektrické vodiče. Zkontrolujte, zda jsou všechny vodiče a připojení bezpečné.
- Zkontrolujte, zda je ovladač volnoběhu v poloze „Transmission engaged“ (Převodovka zapojena). Další informace jsou uvedeny v části *Přeprava na strani 41*.
- Zkontrolujte, zda je správné množství motorového oleje.
- Zkontrolujte, zda je nádrž naplněna správným typem paliva.
- Ujistěte se, že znáte umístění a funkci všech ovládacích prvků.
- Zkontrolujte, zda je brzdový systém v bezpečném provozním stavu.
- Zkontrolujte, zda správně funguje kontrola přítomnosti obsluhy (OPC) a systém pro zpětný chod (ROS). Další informace jsou uvedeny v části *Kontrola funkce kontroly přítomnosti obsluhy (OPC) na strani 7 a Kontrola systému pro zpětný chod (ROS) na strani 8*.
- Před prvním použitím odstraňte vzduch z převodovky. Další informace jsou uvedeny v části *Odstranění vzduchu z převodovky na strani 35*.

---

## Provoz

---

### Úvod



**VÝSTRAHA:** Než začnete s výrobkem pracovat, přečtete si důkladně kapitolu o bezpečnosti.

### Doplňování paliva



**VÝSTRAHA:** Benzín je velmi vznětlivý. Palivo doplňujte opatrně ve venkovním prostoru. Další informace jsou uvedeny v části *Bezpečnost při manipulaci s palivem na strani 9*.



**VAROVÁNÍ:** Vždy používejte správný typ paliva. Nesprávný typ paliva způsobí poškození výrobku.

- Používejte benzín správného typu. Další informace jsou uvedeny v části . Další informace o palivu naleznete v návodu k motoru dodaném výrobcem motoru.
- Před každým použitím zkontrolujte hladinu paliva a v případě potřeby ji doplňte.
- Nenaplňujte palivovou nádrž na maximum. Udržujte minimálně 2,5 cm (1 palec) místa od plného naplnění.

### Spuštění výrobku

#### Před spuštěním výrobku



**VÝSTRAHA:** Před použitím výrobku si pozorně přečtete bezpečnostní a provozní pokyny.

- Zkontrolujte hladinu motorového oleje. Další informace jsou uvedeny v části *Kontrola hladiny motorového oleje na strani 33*.
- Doplňte do palivové nádrže palivo. Další informace jsou uvedeny v části *Doplňování paliva na strani 16*.
- Deaktivujte režim volného otáčení kol. Další informace jsou uvedeny v části *Nastavení výrobku do režimu volného otáčení kol na strani 22*.
- Posadte se na sedadle v provozní poloze.
- Zatáhněte parkovací brzdu. Další informace jsou uvedeny v části *Zatáhnutí a povolení parkovací brzdy na strani 19*.
- Zajistěte, aby bylo žací ústrojí odpojené. Další informace jsou uvedeny v části *Zapojení a odpojení žacího ústrojí na strani 20*.



## Spouštění teplého motoru

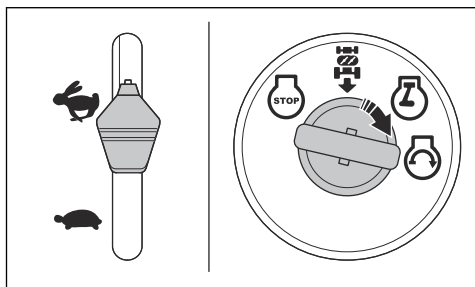

1. Sedněte si na sedadlo.
2. Zajistěte, aby bylo žací ústrojí odpojené. Další informace jsou uvedeny v části *Zapojení a odpojení žacího ústrojí na strani 20*.
3. Uveďte žací ústrojí do přepravní polohy. Další informace jsou uvedeny v části *Nastavení žacího ústrojí do přepravní polohy nebo sekací polohy na strani 18*.
4. Přesuňte ovládání plynu do rychlé polohy.
5. Zcela sešlápněte brzdový pedál a podržte jej.
6. Vložte klíček zapalování do zapalování.
7. Otočte klíčkem zapalování do polohy „START“ a uvolněte jej po spuštění motoru.



**VAROVÁNÍ:** Nezapínejte startér souvisle déle než 15 sekund na každou minutu.

8. Pokud je teplota nízká, nechte motor zahřát, než začnete sekat trávu.

## Spouštění studeného motoru

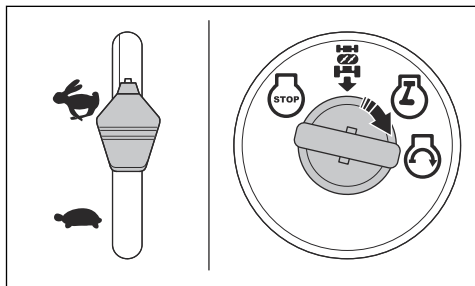

1. Sedněte si na sedadlo.
2. Zajistěte, aby bylo žací ústrojí odpojené. Viz část *Zapojení a odpojení žacího ústrojí na strani 20*.
3. Uveďte žací ústrojí do přepravní polohy. Viz část *Nastavení žacího ústrojí do přepravní polohy nebo sekací polohy na strani 18*.
4. Posuňte ovládání plynu do střední polohy.

5. Vytáhněte páčku ovládání sytiče.

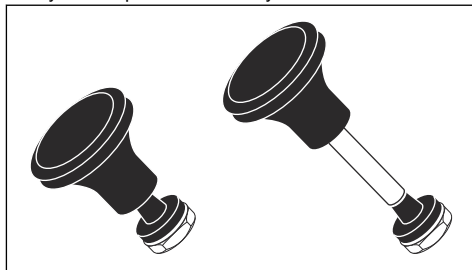

6. Zcela sešlápněte brzdový pedál a podržte jej.
7. Vložte klíček zapalování do zapalování.
8. Otočte klíčkem zapalování do polohy „START“ a uvolněte jej po spuštění motoru.



**VAROVÁNÍ:** Nezapínejte startér souvisle déle než 15 sekund na každou minutu.

9. Po spuštění motoru přesuňte ovládání plynu do rychlé polohy, aby se motor zahřál. Pokud je teplota nízká, je nutné nechat motor několik minut zahřát.



**VAROVÁNÍ:** Pokud je okolní teplota nižší než 4 °C (40 °F), musíte před uvedením výrobku do provozu nechat motor běžet 1 minutu ve volnoběžných otáčkách. Tím se zahřeje převodovka. Zkontrolujte, zda je brzdový pedál zcela uvolněn.

10. Zatlačte ovládání sytiče.

## Spouštění motoru se slabou baterií



**VÝSTRAHA:** Z olověných baterií se mohou uvolňovat výbušné plyny. Udržujte jiskry, plameny a kouřící materiály v bezpečné vzdálenosti od baterií. Při práci u akumulátoru vždy používejte ochranu zraku.

Pokud je baterie příliš slabá pro nastartování motoru, je nutné ji dobít.

Při nouzovém startování pomocí startovacích kabelů postupujte následovně:

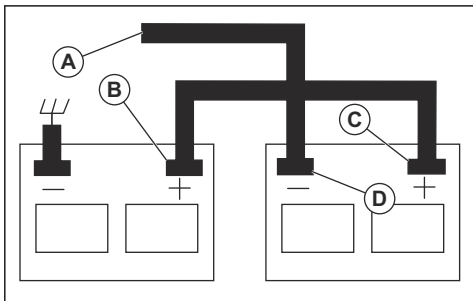

1. Připojte jeden konec ČERVENÉHO kabelu ke Kladné svorce (+) každé baterie (B-C).



**VAROVÁNÍ:** Dávejte pozor, aby nedošlo ke zkratu na kostru výrobku.

2. Připojte jeden konec ČERNÉHO kabelu k Záporné svorce (-) (D) plně nabitě baterie.
3. Připojte druhý konec ČERNÉHO kabelu (A) k vhodné kostře, z dosahu palivové nádrže a baterie.
4. Po úplném nabití baterie odpojte ČERNÝ kabel od kostry.
5. Odpojte ČERNÝ kabel od plně nabitě baterie.
6. Odpojte ČERVENÝ kabel od dvou baterií.

### Odpojení startovacích kabelů

**Povšimněte si:** Odpojte startovací kabely v opačném pořadí jejich připojení.

1. Odpojte ČERNÝ kabel od podvozku.
2. Odpojte ČERNÝ kabel od plně nabitě baterie.
3. Odpojte ČERVENÝ kabel od 2 baterií.

### Nastavení žacího ústrojí do přepravní polohy nebo sekací polohy

Během přepravy musí být žací ústrojí v přepravní poloze.

- Chcete-li výrobek nastavit do přepravní polohy, zatáhněte za páku pro nastavení výšky sečení ve směru sedadla a umístěte ji do nejvyšší polohy výšky sečení.
- Chcete-li nastavit výrobek do sekací polohy, nastavte správnou výšku sečení. Další informace jsou uvedeny v části *Nastavení výšky sečení na straně 18*.

### Nastavení výšky sečení

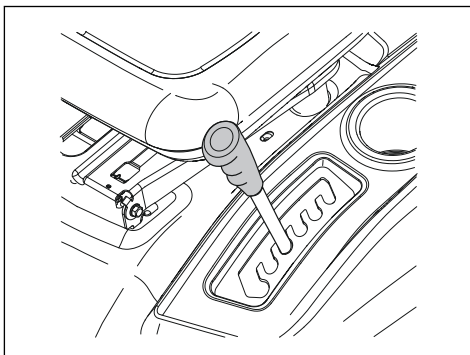

- Zatáhněte zvedací páku ve směru sedadla a umístěte ji do 1 drážky pro správnou výšku sečení.

### Pohyb dopředu a dozadu

Směr a rychlost pohybu se ovládá pomocí pedálů pro jízdu vpřed a vzad.

1. Nastartujte motor.
2. Povolte parkovací brzdou. Další informace jsou uvedeny v části *Zatáhnutí a povolení parkovací brzdy na straně 19*.
3. Při rozjezdu pomalu sešlápněte pedál pro jízdu vpřed (A) nebo pro jízdu vzad (B).

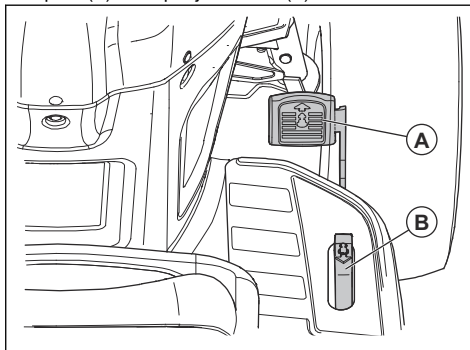

**Povšimněte si:** Pedály pro jízdu vpřed a vzad se vrací po uvolnění do neutrální polohy.

4. Pokud pedál pro jízdu vpřed nebo pro jízdu vzad sešlápnete více, zvýší se rychlost.

## Zatáhnutí a povolení parkovací brzdy

1. Parkovací brzdou aktivujete tak, že zcela sešlápnete brzdový pedál (A) do nejnižší polohy.

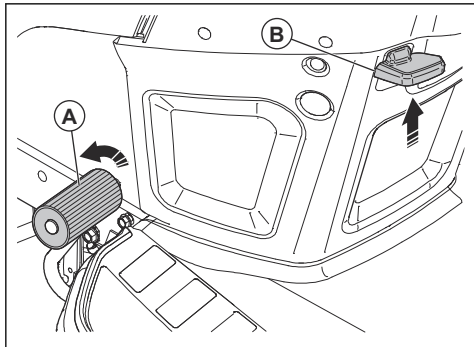

2. Sešlápněte brzdový pedál a vytáhněte páku parkovací brzdy (B) nahoru.
3. Uvolněte brzdový pedál.
4. Uvolněte páku parkovací brzdy.

**Povšimněte si:** Zkontrolujte, zda parkovací brzda bezpečně zajišťuje výrobek na místě.

5. Parkovací brzdou uvolníte sešlápnutím brzdového pedálu.

## Zastavení výrobku



**VÝSTRAHA:** Před opuštěním výrobku jej vždy zastavte, aktivujte parkovací brzdou a vyjměte klíček ze zapalování.



**VAROVÁNÍ:** Výfukové plyny z teplého motoru mohou způsobit poškození trávy popálením. Aby se zabránilo spálení trávy nadměrným horkem, při každém zastavení výrobku na travnaté ploše vypněte motor.

1. Zcela sešlápněte brzdový pedál (A), dokud se výrobek zcela nezastaví.

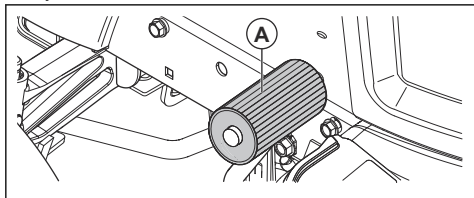

2. Odpojte žací ústrojí. Další informace jsou uvedeny v části *Zapojení a odpojení žacího ústrojí na strani 20*.
3. Nastavte ovládání plynu do pomalé polohy a nechte motor několik minut běžet na volnoběžné otáčky.

4. Uveďte žací ústrojí do přepravní polohy. Další informace jsou uvedeny v části *Nastavení žacího ústrojí do přepravní polohy nebo sekací polohy na strani 18*.
5. Otočte klíčkem zapalování do polohy „STOP“ a vyjměte jej ze zapalování.

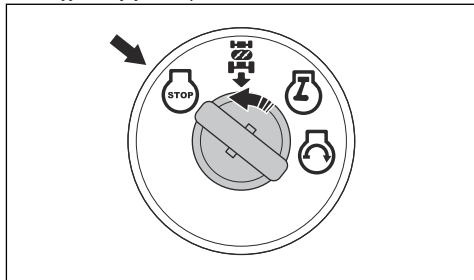

## Použití ovládání plynu

Ovládání plynu upravuje otáčky motoru a otáčky nožů v žacím ústrojí.

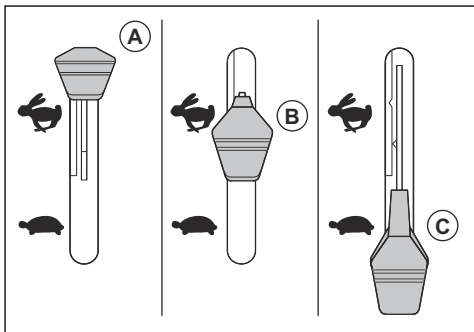

- Při startování studeného motoru nastavte ovládání plynu do polohy sycení (A). Další informace jsou uvedeny v části *Spouštění studeného motoru na strani 17*.
- Pokud nastavíte ovládání plynu do rychlé polohy (B), motor poběží na plné otáčky. Při sečení trávy vždy mějte ovládání plynu v rychlé poloze.
- Pokud nastavíte ovládání plynu do pomalé polohy (C), motor poběží na volnoběžné otáčky.

## Použití regulace rychlosti

Regulaci rychlosti používejte pouze při jízdě vpřed na hladkém a rovném povrchu. Regulace rychlosti se automaticky odpojí, pokud jsou podmínky pro její použití nedostatečné.

1. Sešlápněte pedál pro jízdu vpřed (B). Udržujte jej v poloze zajišťující správnou rychlost v daném terénu.

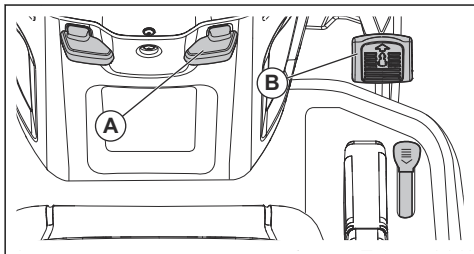

2. Vytáhněte páku regulace rychlosti (A) nahoru, držte ji v této poloze a uvolněte pedál pro jízdu vpřed.
3. Po uvolnění páky pro regulaci rychlosti se zapne regulace rychlosti.
4. Regulace rychlosti se vypne při sešlápnutí brzdového pedálu nebo pedálu pro jízdu vpřed.

## Použití světlometu

- Nastavením vypínače do polohy (A) rozsvítíte světlomet.

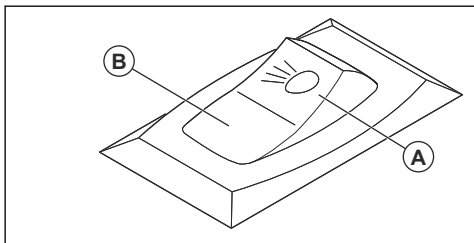

- Nastavením vypínače do polohy (B) zhasnete světlomet.

## Zapojení a odpojení žacího ústrojí

Výrobek je vybaven kontrolou přítomnosti obsluhy (OPC). Při opuštění sedadla se spuštěným motorem a zapojeným žacím ústrojím se vypne motor.

Sedte řádně na střed sedadla, aby bylo zajištěno, že bude motor fungovat správně a nevypne se na náročném terénu nebo na stahu.

1. Nastavte správnou výšku sečení. Viz část *Nastavení výšky sečení na strani 18*.

2. Posuňte ovládání spojky přidavného zařízení.

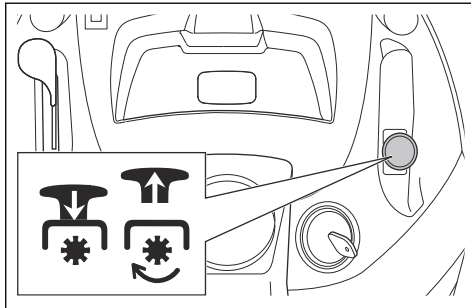

- a) Zatlacením ovládání spojky přidavného zařízení nahoru zapojte žací ústrojí.
- b) Zatlacením ovládání spojky přidavného zařízení dolů odpojte žací ústrojí.

## Použití páky mulčování EZ

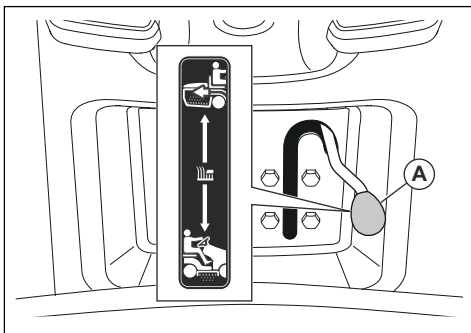

1. Chcete-li funkci mulčování zapnout, posuňte páku na mulčování (A) do spodní polohy.
2. Chcete-li funkci mulčování vypnout, posuňte páku na mulčování (A) do horní polohy.

## Použití systému pro zpětný chod (ROS)

**Povšimněte si:** Pokud se pokusíte jet s výrobkem dozadu se zapojeným žacím ústrojím, motor se okamžitě zastaví. Zapněte systém ROS pro pohyb výrobku dozadu, když je zapojené žací ústrojí.



**VÝSTRAHA:** Před a během provozu výrobku dozadu se dívejte dolů a za výrobek, aby byla zajištěna bezpečnost ostatních osob.

1. Systém ROS zapojíte tak, že otočíte klíčkem proti směru hodinových ručiček do polohy „zapnutého“ systému ROS (A).

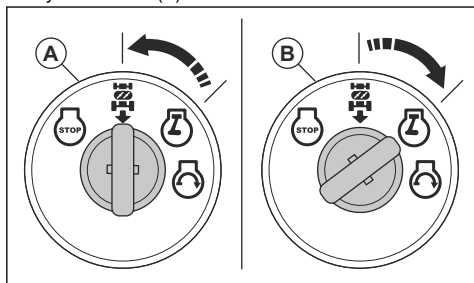

2. Rozjed'te se pomalým sešlápnutím pedálu pro jízdu vzad.
3. Systém ROS odpojíte tak, že otočíte klíčkem ve směru hodinových ručiček do polohy „zapnutého“ motoru (B).

## Jak docílit dobrých výsledků sečení

- Pro zajištění nejlepšího výkonu pravidelně provádějte údržbu výrobku podle plánu údržby. Další informace jsou uvedeny v části *Plán údržby na strani 23*.
- Nesekejte na mokrém trávníku. Při sečení mokré trávy mohou být výsledky sečení špatné.
- Nepoužívejte řetězy na pneumatiky, když je žací ústrojí připevněno k výrobku.
- Zkontrolujte, zda je žací ústrojí ve vodorovné poloze. Další informace jsou uvedeny v části *Seřízení rovnoběžnosti žacího ústrojí na strani 30*.
- Pokud je tráva vysoká, začněte s vysokým nastavením výšky sečení a postupně ji snižujte.
- Pokud je tráva vysoká a hustá, jeďte s výrobkem dopředu nízkou rychlostí.
- Při sečení trávy používejte plný plyn.
- Sečte trávu po nepravidelné dráze.
- Při sečení v blízkosti stromů, keřů nebo cest použijte levou stranu žacího ústrojí. Nůž seče přibližně 15 mm od strany žacího ústrojí.
- Při sečení velkých ploch posuňte výrobek doprava během 1 nebo 2 otáček kolem pracovní oblasti. Tento postup zajistí, aby byl výhoz trávy z dosahu keřů, plotů a příjezdových cest. Po přibližně 2 otáčkách kolem pracovní oblasti začněte sekat v opačném směru.

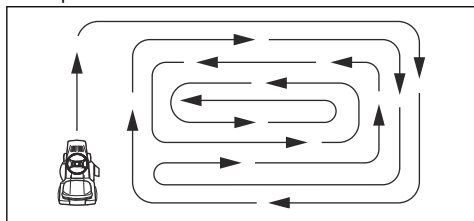

- Chcete-li dosáhnout nejlepších výsledků, sečte trávu často.

## Vyprázdnění koše na trávu

Výrobek je vybaven alarmem, který se spustí, když je koš na trávu plný. Chcete-li alarm zastavit, odpojte žací ústrojí. Další informace jsou uvedeny v části *Zapojení a odpojení žacího ústrojí na strani 20*.

1. Přemístěte výrobek na místo, kde můžete koš na trávu vyprázdnit.
2. Zkontrolujte, zda je konstrukce Transaxle v neutrální poloze a aktivujte parkovací brzdou.
3. Vytáhněte rukojeť na koši na trávu do nejvyšší polohy.

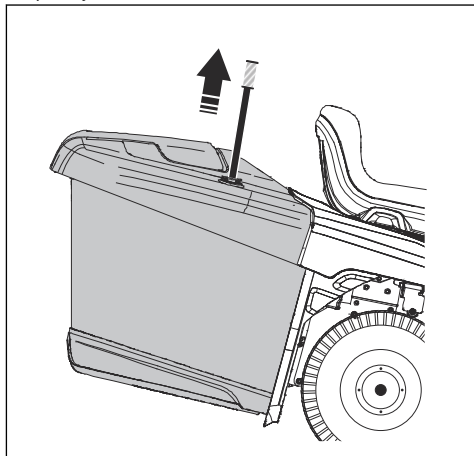

4. Zatažením za rukojeť dopředu nakloňte koš na trávu a vysypte trávu.

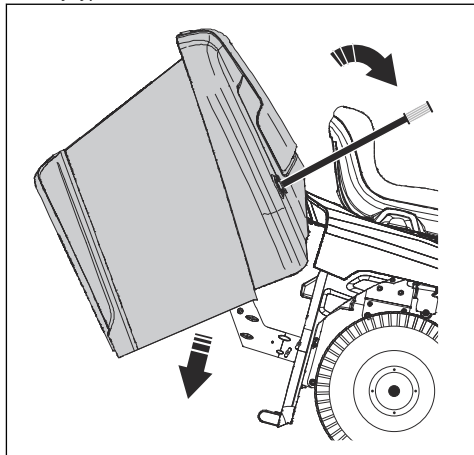

5. Zatlačením rukoveti dozadu spusťte koš na trávu. Zkontrolujte, zda je koš na trávu zcela spuštěný a ve správné poloze.

## Nastavení výrobku do režimu volného otáčení kol

Pokud je nutné výrobek přemístit nebo táhnout bez pomoci motoru, musíte jej uvést do režimu volného otáčení kol.



**VÝSTRAHA:** Neuvádějte výrobek do režimu volného otáčení kol na svahu.

- Zatlačením na ovládací páku volnoběhu (A) uvedte výrobek do režimu volného otáčení kol.

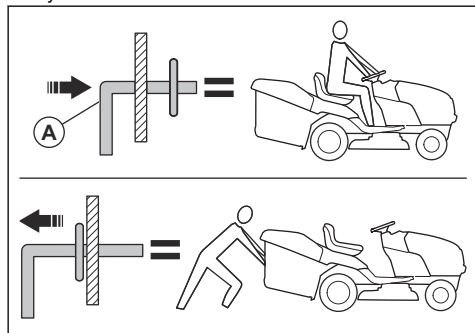

- Vytáhněte ovládací páku volnoběhu, aby bylo možné provozovat výrobek s motorem.

## Montáž mulčovací vložky (příslušenství)

Výrobek lze používat s mulčovací vložkou.

1. Uvedte žací ústrojí do přepravní polohy. Další informace jsou uvedeny v části *Nastavení žacího ústrojí do přepravní polohy nebo sekací polohy na strani 18*.
2. Demontujte koš na trávu nebo deflektor zadního vyhazování (příslušenství), pokud je nainstalován.
3. Vložte mulčovací vložku skrz zadní desku a do adaptéru vyhazovacího kanálu žacího ústrojí.
4. Připojte 2 popruhy k otvorům na podpěrných ramenech koše na trávu.

5. Namontujte koš na trávu nebo deflektor zadního vyhazování.
6. Mulčovací vložku demontujete v opačném pořadí.

## Montáž deflektoru zadního vyhazování (příslušenství)

Výrobek lze používat s deflektorem zadního vyhazování.

1. Uvedte žací ústrojí do přepravní polohy. Další informace jsou uvedeny v části *Nastavení žacího ústrojí do přepravní polohy nebo sekací polohy na strani 18*.
2. Sundejte koš na trávu.
3. Demontujte mulčovací vložku (příslušenství), pokud je nainstalována.
4. Namontujte vyhazovací kanál skrz otvor v zadní desce a umístěte na něj adaptér žacího ústrojí.
5. Namontujte 2 křídlové matice.
6. Upevněte deflektor zadního vyhazování na zadní desku pomocí 4 šroubů.
7. Dotáhněte šrouby.
8. Deflektor zadního vyhazování můžete demontovat v opačném pořadí.

## Instalace koše na trávu (příslušenství)

Výrobek lze používat s košem na trávu.

1. Uvedte žací ústrojí do přepravní polohy. Další informace jsou uvedeny v části *Nastavení žacího ústrojí do přepravní polohy nebo sekací polohy na strani 18*.
2. Demontujte deflektor zadního vyhazování (příslušenství) nebo mulčovací vložku (příslušenství), pokud jsou nainstalovány.
3. Namontujte vyhazovací kanál skrz zadní desku a do adaptéru vyhazovacího kanálu žacího ústrojí.
4. Namontujte 2 křídlové matice.
5. Nasaďte koš na trávu.
6. Koš na trávu demontujete v opačném pořadí.

## Údržba

### Úvod



**VÝSTRAHA:** Než začnete na výrobku provádět údržbu, přečtěte si pozorně kapitolu o bezpečnosti.

## Plán údržby

Plán údržby		Před každým použitím	V intervalu 8 hodin	V intervalu 25 hodin	V intervalu 50 hodin	V intervalu 100 hodin	Každou sezónu	Před skládáním
Výrobek	Zkontrolujte funkci brzdy.	X	X					
	Zkontrolujte tlak v pneumatikách.	X	X					
	Zkontrolujte kontrolu přítomnosti obsluhy (OPC).	X						
	Zkontrolujte systém pro zpětný chod (ROS).	X						
	Zkontrolujte správné připevnění všech upevňovacích prvků.	X				X		X
	Zkontrolujte nože z hlediska opotřebení nebo poškození.			X <sup>2</sup>				
	Promažte výrobek. Další informace jsou uvedeny v části <i>Plán mazání na strani 24.</i>			X				X
	Zkontrolujte úroveň nabití baterie.			X				
	Vyčistěte baterii a svorky.			X				X
	Vyčistěte součásti desky řízení. Další informace jsou uvedeny v části <i>Čištění výrobku na strani 25.</i>			X				
	Zkontrolujte chladicí ventilátor konstrukce Transaxle.			X				
	Zkontrolujte, zda je žací ústrojí ve vodorovné poloze.					X		
Zkontrolujte klínové řemeny.						X		

Plán údržby		Před každým použitím	V intervalu 8 hodin	V intervalu 25 hodin	V intervalu 50 hodin	V intervalu 100 hodin	Každou sezónu	Před skladováním
Motor	Zkontrolujte hladinu motorového oleje.	X	X					
	Vyměňte motorový olej (modely s olejovým filtrem).				X <sup>1</sup>			X
	Vyměňte motorový olej (modely bez olejového filtru).			X <sup>1</sup>				X
	Vyčistěte vzduchový filtr.			X <sup>3</sup>				
	Vyčistěte vzduchový filtr.			X <sup>3</sup>				
	Zkontrolujte tlumič výfuku a lapač jisker.					X		
	Vyměňte olejový filtr (pokud je součástí výbavy).						X <sup>1</sup>	X
	Vyčistěte chladicí žebra motoru.						X <sup>3</sup>	
	Vyměňte zapalovací svíčku.						X	X
	Vyměňte papírovou vložku vzduchového filtru.						X <sup>3</sup>	
	Výměna palivového filtru							X
	Zkontrolujte tlumič výfuku. Další informace jsou uvedeny v části <i>Kontrola tlumiče výfuku na strani 8.</i>					X		

## Plán mazání



**VAROVÁNÍ:** Nemažte otočné body vybavené speciálními nylonovými ložisky. Příslušná maziva mohou způsobit znečištění. Nečistoty snižují životnost speciálních nylonových ložisek. Pokud je nutné namazat nylonová ložiska, použijte pouze malé množství suchého maziva.

<sup>1</sup> Provádějte postup častěji, pokud pracujete při velké zátěži nebo vysokých okolních teplotách nebo v znečištěném prostředí.

<sup>1</sup> Provádějte postup častěji, pokud pracujete při velké zátěži nebo vysokých okolních teplotách nebo v znečištěném prostředí.

<sup>3</sup> Pokud používáte zařízení ve znečištěném prostředí, provádějte postup častěji.

<sup>3</sup> Pokud používáte zařízení ve znečištěném prostředí, provádějte postup častěji.

<sup>1</sup> Provádějte postup častěji, pokud pracujete při velké zátěži nebo vysokých okolních teplotách nebo v znečištěném prostředí.

<sup>3</sup> Pokud používáte zařízení ve znečištěném prostředí, provádějte postup častěji.

<sup>3</sup> Pokud používáte zařízení ve znečištěném prostředí, provádějte postup častěji.



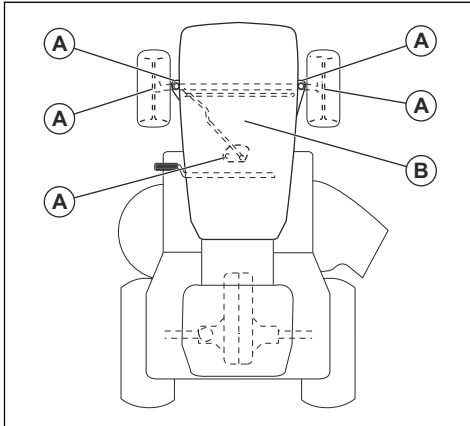

A. Běžné mazání Promažte maznici vřetena, ložisko předního kola, zuby ozubeného kola části řízení.

B. Mazání motoru. Viz část *Mazání motoru na strani 33*.

## Traktor

### Čištění výrobku

Nepoužívejte zahradní hadici ani tlakovou myčku k čištění povrchu, kromě přípojky pro mytí. Chraňte motor a převodovku, aby nepřišly do styku s vodou. Voda v motoru a převodovce může zkrátit životnost výrobku. Pomocí kompresoru nebo foukače odstraňte trávu, listy a odpad.

- Odstraňte veškerý nechtěný materiál z motoru, baterie, sedadla a dalších součástí výrobku.
- Odstraňte nečistoty z desky řízení. Nečistoty omezují pohyb hřídele pedálu spojky/brzdy, způsobují povolení řemenu a zpomalují pohyb dopředu.



**VAROVÁNÍ:** Vyhněte se všem bodům s nebezpečím přiskřípnutí a pohyblivým součástem.

- Udržujte povrchy a kola bez přítomnosti benzínu, oleje atd.
- Použijte vosk automobilového typu k prevenci poškození povrchů.

### Použití přípojky pro mytí

Žací ústrojí má přípojku pro mytí, která je součástí systému čištění žacího ústrojí.



**VÝSTRAHA:** Nepoužívejte výrobek s poškozenou nebo chybějící přípojkou pro mytí. Hrozí nebezpečí odmrštění předmětů. Okamžitě vyměňte poškozenou nebo chybějící přípojku pro mytí.

**Povšimněte si:** U modelů s kryty je přípojka pro mytí instalována na levé straně krytu před zadním kolem.

1. Zaparkujte výrobek na čisté ploše na trávníku, která se nachází v blízkosti zdroje vody se zahradní hadicí.



**VAROVÁNÍ:** Nemiřte vyhozovacím otvorem výrobku směrem k budovám nebo vozidlům.

2. Zajistěte, aby bylo žací ústrojí odpojené. Viz část *Zapojení a odpojení žacího ústrojí na strani 20*.
3. Zastavte motor otočením klíčku zapalování do polohy STOP.
4. Zatáhněte parkovací brzdu.
5. Demontujte vyhozovací kanál koše na trávu nebo mulčovací vložku, pokud je nainstalována.
6. Namontujte adaptér trysky na konec zahradní hadice (A). Ujistěte se, že je zahradní hadice zcela připojena k adaptéru trysky.

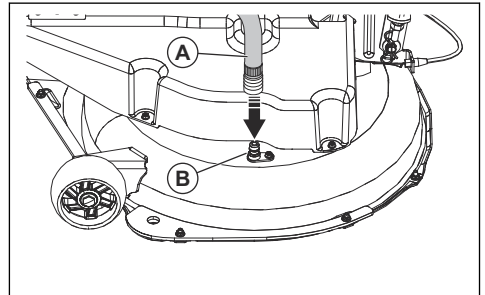

7. Stáhněte blokovací kroužek adaptéru trysky a zatlačte adaptér trysky na přípojku pro mytí (B).
8. Opatrně zatáhněte za zahradní hadici a ujistěte se, že je dobře připojena.
9. Uvolněte blokovací kroužek pro připevnění adaptéru k přípojce pro mytí.
10. Spusťte přívod vody.
11. Posadte se na sedadlo a nastartujte motor.



**VAROVÁNÍ:** Znovu zkontrolujte oblast a ujistěte se, že je oblast čistá.

12. Přesuňte ovládání plynu do rychlé polohy.
13. Zapněte žací ústrojí a nechte jej běžet, dokud nebude žací ústrojí čisté. Viz část *Zapojení a odpojení žacího ústrojí na strani 20*.
14. Odpojte žací ústrojí. Viz část *Zapojení a odpojení žacího ústrojí na strani 20*.
15. Zastavte motor otočením klíčku zapalování do polohy STOP.

- Zastavte přívod vody.
- Stáhněte blokovací kroužek adaptéru trysky a odpojte adaptér trysky od přípojky pro mytí.
- Přemístěte výrobek na suchou plochu.
- Zapněte žací ústrojí a nechte jej běžet, dokud nebude žací ústrojí suché.

### Nastavení lanka ovládání plynu

Ovládání plynu je nastaveno z výroby a seřízení by nemělo být zapotřebí. Pokud je seřízení nutné, vyhledejte informace v návodu k motoru.

### Kontrola bezpečnostního blokování a relé

**Povšimněte si:** Povolené nebo poškozené vodiče mohou způsobit neuspokojivý výkon výrobku, zastavení chodu nebo bránit jeho spuštění.

- Prohlédněte vodiče.

### Výměna žárovky světla

- Otevřete kryt motoru.
- Mírně otočte držákem žárovky proti směru hodinových ručiček a vytáhněte jej z držáku za mřížkou.
- Vyměňte žárovku v držáku žárovky.
- Zatlačte držák žárovky do držáku za mřížkou.
- Mírným otočením držáku žárovky ve směru hodinových ručiček jej upevněte.
- Zavřete kryt motoru.

### Kontrola pneumatik

**Povšimněte si:** K utěsnění děr v pneumatikách a zabránění vypouštění pneumatiky kvůli pomalému úniku vzduchu používejte těsnicí hmotu od místních prodejce dílů. Těsnicí hmotu také brání hnilobě pneumatiky a korozi.

- Zkontrolujte, zda je tlak ve všech pneumatikách správný (správný tlak naleznete na bočnicích pneumatik).
- Udržujte pneumatiky bez přítomnosti benzínu, oleje nebo insekticidů, které mohou způsobit poškození gumy.
- Nepřejíždějte pneumatikami přes pahýly, kameny, rýhy, ostré předměty a další nebezpečné objekty, které mohou poškodit pneumatiku.

### Oprava pneumatik

- Zvedněte přední osu a bezpečně ji podepřete.



**VAROVÁNÍ:** Zdvihněte a podepřete naráz vždy jen jednu hřídel.

- Demontujte protiprachový kryt (A), E-kroužek (B), podložku (C) a čtyřhranný klín (D).

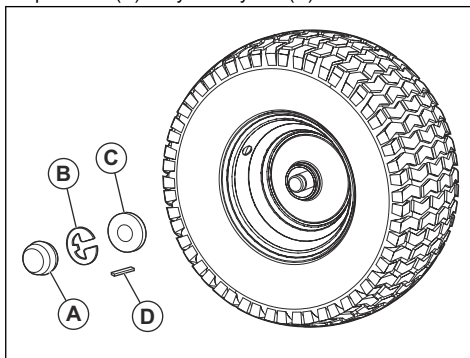

**Povšimněte si:** Na zadních kolech jsou pouze čtyřhranné klíny.

- Demontujte kolo z hřídele.
- Demontujte pneumatiku z kola.
- Opravte pneumatiku.

**Povšimněte si:** K utěsnění děr v pneumatice použijte těsnicí hmotu na pneumatiky. Těsnicí hmotu také brání hnilobě pneumatiky a korozi.

- Namontujte pneumatiku na kolo.
- Namontujte kolo, podložku, čtyřhranný klín a E-kroužek na hřídeli. Zkontrolujte, zda je E-kroužek správně nasazen v drážce na hřídeli.
- Namontujte protiprachový kryt.

### Kontrola klínových řemenů

Řemeny nelze seřítit.

- Zkontrolujte, zda nejsou klínové řemeny poškozené nebo opotřebené po každých 100 hodinách provozu.
- Vyměňte klínové řemeny, pokud se začínají pohybovat v důsledku přílišného opotřebení.

### Údržba chladicího ventilátoru konstrukce Transaxle



**VAROVÁNÍ:** Nečistěte ventilátor nebo převodovku, když je motor spuštěný nebo když je převodovka horká.



**VAROVÁNÍ:** Nepoužívejte vysokotlaký čistič ani parní čistič. Voda může vniknout do ložisek a elektrických spojení a způsobit korozi a následné poškození výrobku.

Udržujte ventilátor převodovky a chladicí žebra v čistotě, aby bylo zajištěno účinné chlazení převodovky.

- Použijte nejprve kartáč a až poté začněte čistit vodou. Odstraňte odřezky trávy a nečistoty na ventilátoru a chladících žebrech konstrukce Transaxle a kolem nich.
- Prohlédněte chladicí ventilátor a zkontrolujte, zda jsou lopatky ventilátoru čisté a zda nejsou poškozené.

### Kontrola kapaliny v čerpadle Transaxle

- Zkontrolujte, zda neuniká kapalina z čerpadla Transaxle.
- V případě úniku kapaliny z čerpadla Transaxle se obraťte na nejbližší autorizované servisní středisko.

### Nastavení sbíhavosti a odklonu předních kol

Sbíhavost a odklon předních kol jsou správně nastaveny z výroby. Sbíhavost a odklon předních kol nejsou nastavitelné.

- Pokud dojde k závadě z výroby nestavené sbíhavosti a odklonu předních kol, obraťte se na nejbližší autorizované servisní středisko.

### Výměna pojistky

Tento výrobek používá pojistku automobilového typu. Držák pojistky se nachází pod palubní deskou.

1. Přidržte držák pojistky a vytáhněte přepálenou pojistku.
2. Vložte novou pojistku do držáku pojistky.

### Demontáž a montáž krytu motoru a sestavy mřížky

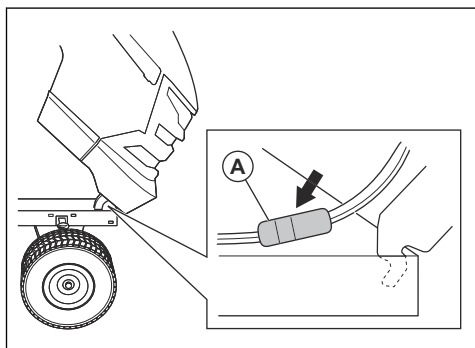

1. Zvedněte kryt motoru.
2. Odpojte konektor vodiče světlometu (A).
3. Postavte se před traktor. Držte kryt motoru po stranách. Nakloňte kryt motoru ve směru motoru a zvedněte jej, aby jej bylo možné vyjmout z výrobku.
4. Montáž proveďte v opačném pořadí.

### Výměna jezdového hnacího řemenu

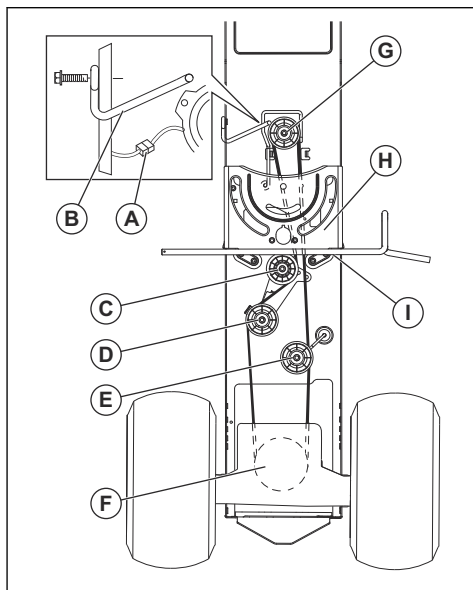

1. Zaparkujte výrobek na rovné ploše.
2. Zatáhněte parkovací brzdy. Viz část *Zatáhnutí a povolení parkovací brzdy na strani 19*.
3. Sejměte žací ústrojí. Viz část *Demontáž a montáž žacího ústrojí na strani 29*.

**Povšimněte si:** Dávejte pozor na jezdový hnací řemen a polohu všech vodicích prvků i přídržovacího prvku řemenu.

4. Odpojte kabelový svazek spojky (A).
5. Odmontujte přídržovací prvek řemenu (B) na pravé straně výrobku.
6. Sejměte jezdový hnací řemen ze stacionární kladky napínače řemenu (C) a napínací kladky spojky (D).
7. Demontujte jezdový hnací řemen ze střední kladky napínače řemenu (E).
8. Vytáhněte jezdový hnací řemen k zadní části výrobku. Opatrně sundejte jezdový hnací řemen ze vstupní řemenice převodovky nad lopatkami chladicího ventilátoru (F).
9. Sundejte jezdový hnací řemen z řemenice motoru a řemenice spojky (G).
10. Posuňte jezdový hnací řemen k zadní části výrobku a mimo desku řízení (H).
11. Demontujte hnací řemen pohybu z výrobku.

## Baterie

### Čištění baterie nebo svorek

Koroze a znečištění baterie a svorek mohou vést k poklesu výkonu baterie.

1. Sejměte kryt svorky.
2. Odpojte ČERNÝ kabel baterie.
3. Odpojte ČERVENÝ kabel baterie a vyjměte baterii z výrobku.
4. Postříkejte baterii vodou a nechte ji uschnout.
5. Očistěte svorky baterie a konce kabelů baterie drátěným kartáčkem.
6. Promažte svorky vazelinou nebo jiným vhodným mazivem.
7. Instalujte baterii. Další informace jsou uvedeny v části *Připojení baterie na strani 15*.

### Výměna baterie



**VÝSTRAHA:** Nebezpečí úrazu elektrickým proudem a popálení. Nepoužívejte kovové náramky ani jiné kovové doplňky. Kovové předměty mohou při kontaktu se svorkami baterie způsobit popáleniny, úraz elektrickým proudem a zkrat baterie.

1. Vyhledejte stříbrný zemnicí šroub (A) na pravé straně výrobku nad pravou zadní pneumatikou.

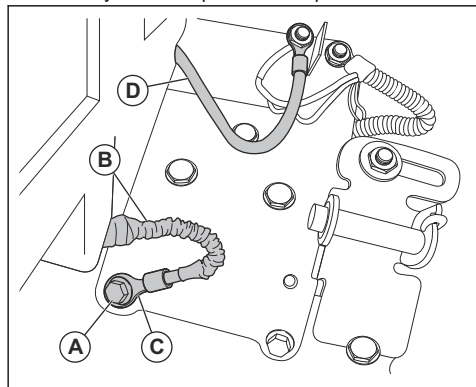

2. Pomocí klíče nebo nástrčného klíče 13 mm (1/2 palce) demontujte stříbrný zemnicí šroub. Stříbrný zemnicí šroub nevyhazujte.
3. Odtáhněte ochranný návlek (B) od konce svorky (C) na černém (záporném) kabelu baterie.
4. Pomocí klíče nebo nástrčného klíče 11 mm (7/16 palce) demontujte větší červený (kladný) kabel baterie (D) od elektromagnetu startéru.

**Povšimněte si:** Neodstraňujte menší červený kabel z kabelového svazku na elektromagnetickém ventilu.

5. Ze zadní části výrobku otevřete dvířka baterie (E) a vyjměte podpěru dvířek baterie (F) z držáků dvířek baterie (G).

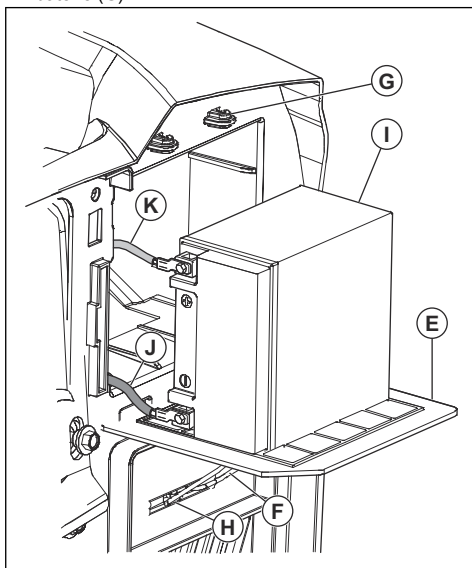

6. Umístěte držák dvířek baterie do otvoru (H) pod dvířky baterie.
7. Vytáhněte baterii (I) se 2 připojenými kabely z přihrádky na baterii.
8. Umístěte baterii na dvířka baterie.
9. Odpojte černý (záporný) kabel baterie (J) tak, že demontujete šroub a matici.
10. Odpojte červený (kladný) kabel baterie (K) tak, že demontujete šroub a matici.
11. Opatrně vyjměte baterii z výrobku.
12. Nainstalujte novou baterii.
13. Připojte červený (kladný) kabel baterie (L) pomocí šroubu (M) a čtyřhranné matice (N).

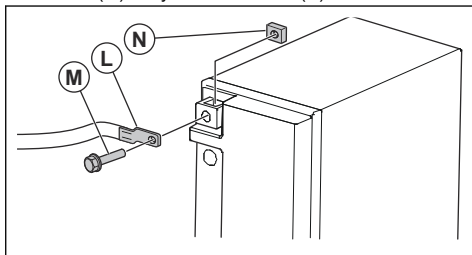

14. Připojte černý (záporný) kabel baterie pomocí šroubu a čtyřhranné matice.

15. Zavřete dvířka baterie a zajistěte je podpěrou dvířek baterie v držácích dvířek baterie.

## Připojení startovacích kabelů



**VÝSTRAHA:** Nebezpečí výbuchu kvůli výbušným plynům vycházejícím z baterie. Nepřipojujte zápornou svorku nabitě baterie k záporné svorce slabé baterie nebo do její blízkosti.



**VAROVÁNÍ:** Nepoužívejte baterii výrobku ke startování jiných vozidel.

1. Připojte jeden konec červeného kabelu baterie ke KLADNÉ (+) svorce (A) slabé baterie.

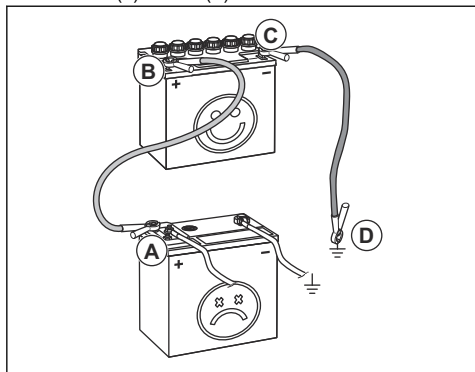

2. Připojte druhý konec červeného kabelu baterie ke KLADNÉ (+) svorce (B) nabitě baterie.



**VÝSTRAHA:** Zamezte kontaktu červeného kabelu s podvozkem. To by způsobilo zkrat.

3. Připojte jeden konec černého kabelu baterie k ZÁPORNÉ (-) svorce (C) nabitě baterie.  
4. Připojte druhý konec černého kabelu baterie ke KOSTŘE (D) z dosahu palivové nádrže a baterie.

## Odpojení startovacích kabelů

**Povšimněte si:** Odpojte startovací kabely v opačném pořadí jejich připojení.

1. Odpojte ČERNÝ kabel od podvozku.
2. Odpojte ČERNÝ kabel od plně nabitě baterie.
3. Odpojte ČERVENÝ kabel od 2 baterií.

## Žací ústrojí

### Demontáž a montáž žacího ústrojí

**Povšimněte si:** Pokud chcete použít jiné příslušenství než žací ústrojí, je nutné z výrobku odstranit přední táhlo a zadní zvedací táhla. Pružina lanka spojky musí být také umístěna do vodička lanka na předním okraji dolního krytu.

1. Odpojte žací ústrojí. Viz část *Zapojení a odpojení žacího ústrojí na strani 20*.
2. Zastavte výrobek. Viz část *Zastavení výrobku na strani 19*.
3. Žací ústrojí spusťte do nejnižší polohy.
4. Demontujte střední kanál. Viz část *Demontáž a montáž středního kanálu na strani 30*.
5. Sejměte kryt trnu (A).

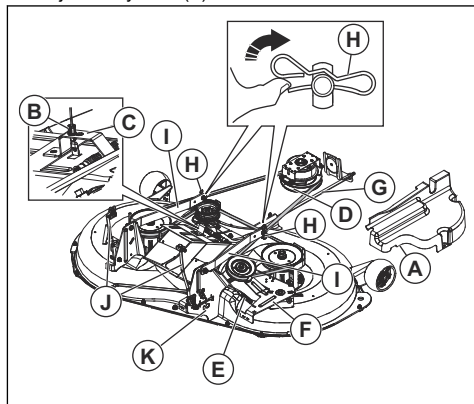

6. Demontujte lanko spojky (B), zatlačte západku (C) a vytáhněte lanko spojky z držáku.
7. Sejměte hnací řemen z řemenice spojky (D).
8. Opatrně demontujte pružinu lanka spojky (E) z vodičho ramena (F).
9. Odpojte přední táhlo (G) od žacího ústrojí a demontujte přídržovací pružinu a podložku.
10. Demontujte spony (H) a odpojte závěsná ramena (I) od čepů podvozku.
11. Odpojte zadní zvedací táhla (J) od zadních držáků žacího ústrojí (K) na obou stranách žacího ústrojí.
12. Demontujte žací ústrojí z výrobku.
13. Žací ústrojí instalujte v opačném pořadí. Zkontrolujte, zda se výhoz trávy nachází na pravé straně výrobku.

**Povšimněte si:** Než začnete přemísťovat žací ústrojí pod výrobkem, musí být závěsná ramena v přední poloze.

## Demontáž a montáž středního kanálu

1. Sundejte koš na trávu.
2. Odmontujte sponky (A).

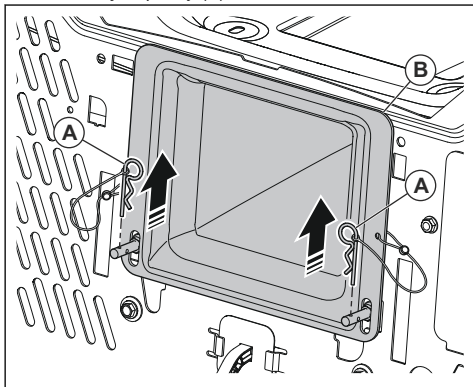

3. Vytáhněte střední kanál (B) ze zadní části výrobku.

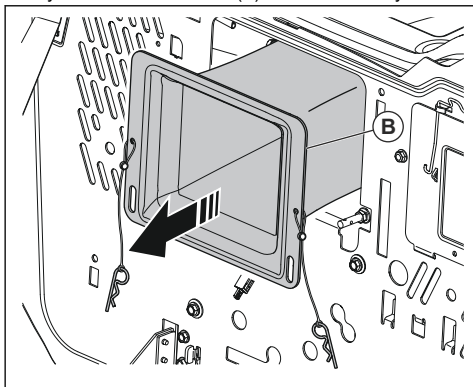

4. Montáž provedte v opačném pořadí.

## Seřízení rovnoběžnosti žacího ústrojí

### Vizuální stranové vyrovnání žacího ústrojí

Pokud není výška sečení stejná na pravé a levé straně výrobku, je možné upravit výšku sečení. Nastavte výšku sečení na straně žacího ústrojí, která má nižší výšku sečení.

1. Přesvědčte se, že jsou pneumatiky správně nahuštěny.
2. Zaparkujte výrobek na rovnou plochu.
3. Přejděte na stranu žacího ústrojí, která má nižší výšku sečení.

**Povšimněte si:** Některé modely mají pouze nastavení na levé straně.

4. Výšku sečení nastavte pomocí klíče 3/4".

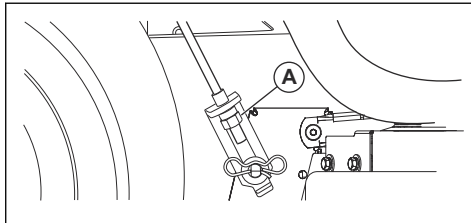

**Povšimněte si:** Každou celou otáčkou seřizovací matice zdvihu docílíte změny výšky žacího ústrojí o 4,7 mm (3/16").

- a) Otočením seřizovací matice zdvihu (A) doleva spusťte žací ústrojí.
  - b) Otáčením seřizovací matice zdvihu (A) doprava zvedněte žací ústrojí.
5. Posekejte kousek trávníku a zkontrolujte výsledky. V případě potřeby proveďte seřízení.

### Přesné stranové vyrovnání žacího ústrojí

1. Přesvědčte se, že jsou pneumatiky správně nahuštěny.
2. Zaparkujte výrobek na rovnou plochu.
3. Uvedte žací ústrojí do přepravní polohy. Další informace jsou uvedeny v části *Nastavení žacího ústrojí do přepravní polohy nebo sekací polohy na straně 18*.
4. Otočte vnější špičky nožů, aby byly zarovnané s žacím ústrojím ze strany na stranu.



**VÝSTRAHA:** Nože na žacím ústrojí jsou ostré a mohou způsobit zranění. Používejte ochranné rukavice.

5. Změřte vzdálenost (B) od dolního okraje nože k zemi na levé a pravé straně.

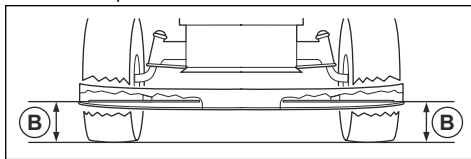

**Povšimněte si:** Vzdálenost musí být stejná na obou stranách.

6. Výšku sečení nastavte pomocí klíče 3/4".

**Povšimněte si:** Každou celou otáčkou seřizovací matice zdvihu docílíte změny výšky sečení o 4,7 mm (3/16 palce).

- a) Otočením seřizovací matice zdvihu (A) doleva pusťte žací ústrojí.

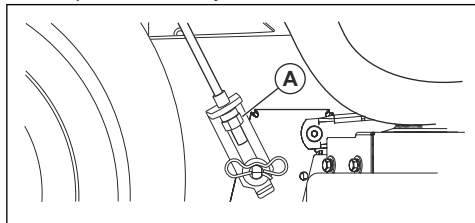

- b) Otáčením seřizovací matice zdvihu (A) doprava zvednete žací ústrojí.

7. Změřte znovu vzdálenost. Proveďte nastavení tak, aby byly obě strany stejné.  
8. Posekejte kousek trávníku a zkontrolujte výsledky. V případě potřeby proveďte seřízení.

### Podélné seřízení žacího ústrojí

Před podélným seřízením musí být žací ústrojí již vyrovnáno stranově. Další informace jsou uvedeny v části *Vizuální stranové vyrovnání žacího ústrojí na strani 30*.

1. Přesvědčte se, že jsou pneumatiky správně nahuštěny.
2. Zaparkujte výrobek na rovné ploše.
3. Uveďte žací ústrojí do přepravní polohy. Další informace jsou uvedeny v části *Nastavení žacího ústrojí do přepravní polohy nebo sekací polohy na strani 18*.
4. Otáčejte noži, dokud nebudou směřovat přímo dopředu.



**VÝSTRAHA:** Nože na žacím ústrojí jsou ostré a mohou způsobit zranění. Používejte ochranné rukavice.

5. Změřte vzdálenost k zemi na zadním (A) a předním (B) konci nože.

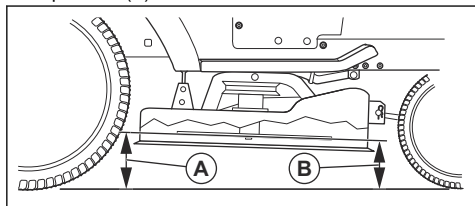

**Povšimněte si:** Nejlepších výsledků sečení výrobek dosáhnete, když jsou v nejvyšší poloze žacího ústrojí nože nastaveny tak, že je přední konec o 3,1 až 12,7 mm (1/8 až 1/2 palce) níže než zadní.

6. Chcete-li provést nastavení, přejděte k přední části výrobku.

7. Klíčem 11/16" povolte pojistnou matici (C), abyste získali přístup k seřizovací matici zdvihu (D).

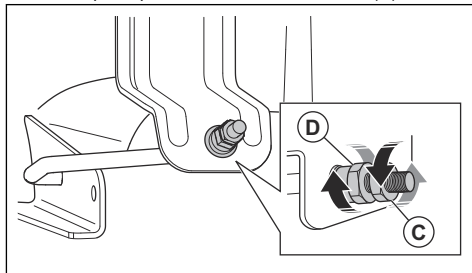

8. Nastavte výšku žacího ústrojí pomocí klíče 3/4".

**Povšimněte si:** Každou celou otáčkou seřizovací matice zdvihu docílíte změny výšky o přibližně 3,1 mm (1/8 palce).

- a) Otáčením seřizovací matice zdvihu proti směru hodinových ručiček spusťte žací ústrojí dolů.
  - b) Otáčením seřizovací matice zdvihu ve směru hodinových ručiček zvednete žací ústrojí.
9. Znovu změřte vzdálenost vpředu a vzadu.  
10. Proveďte znovu nastavení, dokud nebude přední konec nože o 3,1 až 12,7 mm (1/8 až 1/2 palce) níže než zadní.  
11. Klíčem přidržte seřizovací matici zdvihu na místě a dotáhněte pojistnou matici.

### Výměna lopatek

Udržujte žací nože sekačky ostré pro nejlepší výsledky sečení. Ohnuté nebo poškozené nože vyměňte.



**VAROVÁNÍ:** Používejte pouze náhradní nůž schválený výrobcem. Je nebezpečné používat nůž, který není schválený výrobcem výrobku. Může dojít k poškození výrobku a zneplatnění záruky.

1. Uveďte žací ústrojí do přepravní polohy. Další informace jsou uvedeny v části *Nastavení žacího ústrojí do přepravní polohy nebo sekací polohy na strani 18*.
2. Vyšroubujte šroub (A) otáčením proti směru hodinových ručiček a demontujte nůž (B).

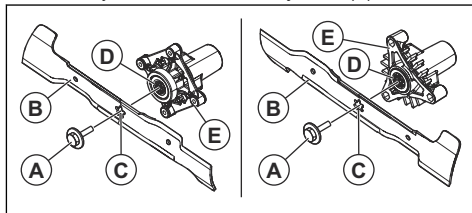



**VÝSTRAHA:** Nože na žacím ústrojí jsou ostré a mohou způsobit zranění. Používejte ochranné rukavice.

- Namontujte nový nebo naostřený nůž a šroub.



**VAROVÁNÍ:** Střední otvor (C) v noži musí být zarovnaný s hvězdicí (D) na sestavě trnu (E).

- Šroub dotáhněte momentem 62 až 75 Nm (45–55 ft-lb).

### Demontáž hnacího řemenu žacího ústrojí

- Zaparkujte výrobek na rovné ploše a aktivujte parkovací brzdu. Viz část *Zastavení výrobku na strani 19*.
- Uveďte žací ústrojí do nejnižší polohy. Viz část *Nastavení výšky sečení na strani 18*.
- Odstraňte nečistoty a trávu z prostoru okolo trnů a z horního povrchu žacího ústrojí.
- Sejměte hnací řemen (A) z řemenice spojky (B) na hřídeli motoru.

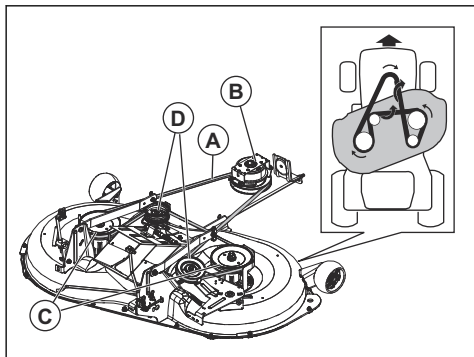

- Sejměte hnací řemen z řemenice trnů (C) a kladek napínače řemenu (D).

### Montáž hnacího řemenu žacího ústrojí

- Nasadte hnací řemen (A) kolem řemenice trnů (B).

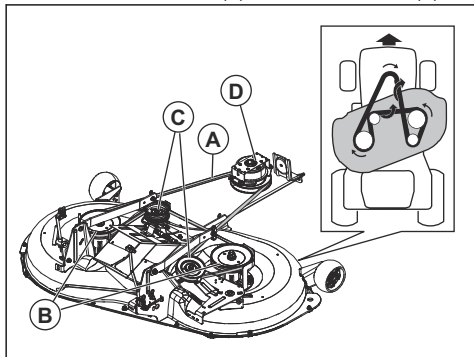

**VAROVÁNÍ:** Správně nasadte hnací řemen do všech drážek na řemenicích žacího ústrojí. Pokud není hnací řemen správně nasazen, může dojít k jeho poškození.

**Povšimněte si:** Aby bylo možné hnací řemen zarovnat s řemenicemi, je nutné jej otočit o 180° ve 2 polohách (X). Zkontrolujte, zda je tenčí část hnacího řemenu ve směru drážky v každé řemenici.

- Nasadte hnací řemen kolem kladek napínače řemenu (C).
- Nasadte hnací řemen kolem řemenice spojky (D) na hřídeli motoru.
- Uveďte žací ústrojí do přepravní polohy. Viz část *Nastavení žacího ústrojí do přepravní polohy nebo sekací polohy na strani 18*.

### Nastavení distančních koleček

Distanční kolečka udržují žací ústrojí ve správné poloze, aby nedocházelo za většiny terénních podmínek k zaříznutí do země. Distanční kolečka jsou správně nastavena tehdy, když jsou mírně nad terémem, je-li žací ústrojí v požadované výšce sečení.

- Zaparkujte výrobek na rovné ploše a vypněte motor.
- Nastavte výrobek na nezbytnou výšku sečení. Další informace jsou uvedeny v části *Nastavení výšky sečení na strani 18*.
- Demontujte matici, šroub, podložku a distanční kolečko.

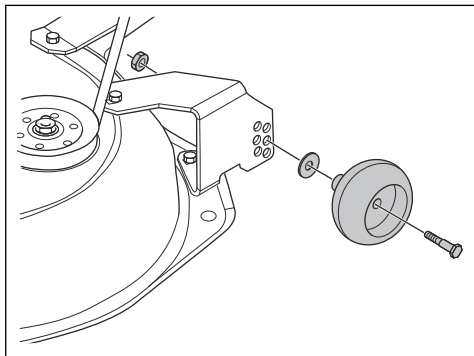

- Namontujte distanční kolečko, šroub, podložku a matici do správné polohy.
- Nastavte a namontujte všechna distanční kolečka stejným způsobem.



# Motor

## Mazání motoru

Používejte pouze vysoce kvalitní detergentní olej s klasifikací API SJ-SN. Zvolte stupeň viskozity oleje SAE podle příslušné provozní teploty.

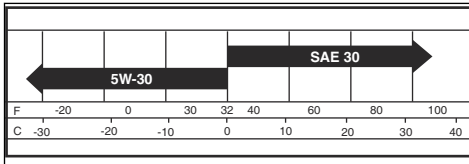

**Povšimněte si:** I když multiviskózní oleje (5W30, 10W30 atd.) zlepšují spouštění za studeného počasí, při použití nad 0 °C (32 °F) způsobují vyšší spotřebu oleje. Hladinu oleje často kontrolujte, aby nedošlo k poškození motoru kvůli nízké hladině oleje.

- Olej měňte v intervalech pod 50 hodin provozu. Pokud výrobek používáte méně než 50 hodin v roce, měňte olej minimálně jednou ročně.
- Zkontrolujte hladinu oleje v klikové skříni před nastartováním motoru a po každých osmi (8) hodinách nepřetržitého použití.
- Po každé kontrole oleje utáhněte plnicí uzávěr/ měрку oleje.

## Kontrola hladiny motorového oleje

Motor v produktu je naplněn motorovým olejem pro okolní teploty vyšší než 0 °C (32 °F). Během provozu při okolních teplotách nižších než 0 °C (32 °F) používejte správný motorový olej, aby se usnadnilo spuštění výrobku. Viz část .

1. Zaparkujte výrobek na rovné ploše.
2. Odmontujte plnicí uzávěr oleje a olejovou měрку a vyčistěte ji utěrkou.
3. Vložte olejovou měрку do plnicí trubky oleje. Nešroubujte plnicí uzávěr oleje na plnicí trubku oleje.
4. Vyjměte olejovou měрку. Pomocí rozsahu na olejové měrce zkontrolujte hladinu motorového oleje. V případě potřeby doplňte motorový olej po rysku „FULL“ (Plný) na olejové měrce. Nenalévejte nadměrné množství motorového oleje.

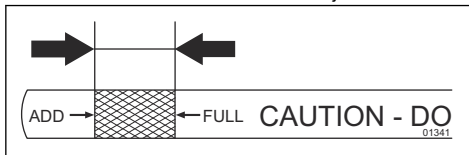

5. Vložte olejovou měрку do plnicí trubky oleje. Zkontrolujte, zda je plnicí uzávěr oleje pevně dotažený.

**Povšimněte si:** Výměna motorového oleje viz *Výměna motorového oleje na strani 33.*

## Výměna motorového oleje

**Povšimněte si:** Používaný olej musí splňovat požadavky klasifikace API SJ-SN.

**Povšimněte si:** Při teplém motoru se olej vypouští snáze.

Než začnete s výměnou oleje, zkontrolujte, zda je výrobek na rovné ploše. Před výměnou oleje určete pravděpodobný rozsah teplot.

Odeberte olej do vhodné nádoby.

1. Zvedněte kapotu.
2. Odmontujte upevňovací prvek (A) z dolního krytu (B).

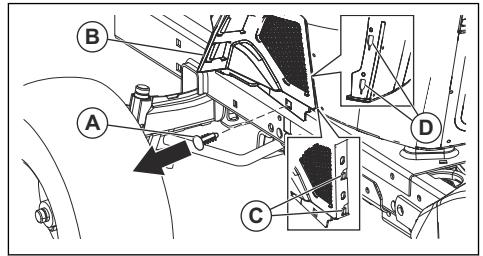

**VAROVÁNÍ:** Opatrně odmontujte dolní kryt (A), aby se nezlomily jazýčky krytu (C).

3. Posuňte dolní kryt (B), aby se uvolnily jazýčky krytu (C) ze zúžených otvorů (D) v dolním krytu (B) a vyjměte jej.
4. Odmontujte plnicí uzávěr oleje a olejovou měрку.



**VAROVÁNÍ:** Při výměně oleje zajistěte, aby se do motoru nedostaly nečistoty.

- Namontujte vypouštěcí trubičku (E) na vypouštěcí ventil.

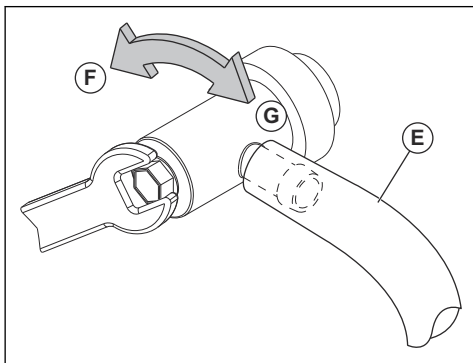

- Otáčením ventilu proti směru hodinových ručiček pomocí klíče 10 mm otevřete vypouštěcí ventil (F).
- Po vypuštění oleje otáčením vypouštěcího ventilu (G) ve směru hodinových ručiček ventil zavřete.

**Povšimněte si:** Vypouštěcí ventil stačí dotáhnout klíčem 10 mm pouze malým utahovacím momentem, a přesto zůstane zavřený. Neutahujte příliš.

- Vyjměte vypouštěcí trubičku (E) a uschovejte ji.
- Doplňte do motoru nový olej plnicí trubicou oleje.

**Povšimněte si:** Lijte olej do motoru pomalu. Neplňte motor nadměrným množstvím oleje. Přibližný objem naleznete v části *Technické údaje na strani 42*.

- Pomocí rozsahu na olejové měrce zkontrolujte hladinu oleje.
  - Vložte olejovou měрку do trubky tak, aby plnicí uzávěr oleje dosedl na horní strany trubky.
  - Při kontrole hladiny oleje nešroubujte uzávěr na trubku.
  - Zkontrolujte, zda je olej na rysce „FULL“ (Plný) na olejové měrce.
  - Po dokončení kontroly našroubujte uzávěr na trubku a dotáhněte.

## Výměna filtru motorového oleje



**VÝSTRAHA:** Používejte ochranné rukavice. Pokud se polijete motorovým olejem, omyjte zasažené místo mýdlem a vodou.

- Vypust'ete motorový olej z olejové nádrže. Další informace jsou uvedeny v části *Výměna motorového oleje na strani 33*.

- Filtr motorového oleje odšroubujte otáčením proti směru hodinových ručiček.
- Mírně promažte novým motorovým olejem pryžové těsnění na novém olejovém filtru.
- Nový olejový filtr namontujte otáčením ve směru hodinových ručiček, dokud nebude pryžové těsnění správně usazeno, a poté jej ještě dotáhněte o půl otáčky.
- Doplňte do olejové nádrže nový motorový olej. Další informace jsou uvedeny v části *Výměna motorového oleje na strani 33*.
- Spust'ete motor a nechte jej běžet na volnoběžné otáčky po dobu 3 minut.
- Zastavte motor a zkontrolujte, zda olej neuniká z olejového filtru.

**Povšimněte si:** Pokud dochází k úniku oleje, znovu utáhněte olejový filtr.

- Doplňte do olejové nádrže další motorový olej, aby se nahradil olej, který absorboval nový olejový filtr.

## Čištění vzduchového filtru

Při použití znečištěného vzduchového filtru nebude výkon motoru uspokojivý. V prašných podmínkách čistěte filtr častěji.

## Čištění vzduchového filtru

**Povšimněte si:** Na vzduchovém filtru nesmí být nečistoty pro prevenci poškození motoru v důsledku přehřátí.

- Vyčistěte vzduchový filtr drátěným kartáčem nebo stlačeným vzduchem a odstraňte z něj nečistoty.

## Údržba chladicího systému motoru

**Povšimněte si:** Zablkovaná síťka proti trávě, znečištěná chladicí žebra, odstraněný kryt ventilátoru a další nedostatky mohou způsobit přehřívání motoru a jeho poškození.

- Zajistěte, aby byly síťka proti trávě, chladicí žebra a další vnější povrchy motoru vždy čisté.
- V intervalu 100 hodin provozu (častěji v extrémně prašných podmínkách nebo znečištěném prostředí) odmontujte kryt ventilátoru a další součásti chladicího systému motoru. Podle potřeby vyčistěte chladicí žebra a vnější povrchy. Zkontrolujte, zda jsou součásti chladicího systému motoru správně namontovány.

## Výměna zapalovacích svíček

Informace o typu zapalovací svíčky a nastavení mezery jsou uvedeny v části .

- Měňte zapalovací svíčky na začátku každé sezóny sečení nebo v intervalu 100 hodin provozu.

## Výměna řadového palivového filtru

**Povšimněte si:** Měňte řadový palivový filtr minimálně každý rok.

Vyměňte řadový palivový filtr, pokud se ucpe a do karburátoru přestane proudit palivo.

1. Počkejte, než motor vychladne.
2. Odmontujte řadový palivový filtr (B) a utěsněte části vedení paliva pomocí zátek.
3. Namontujte nový řadový palivový filtr do vedení paliva s šipkou směrem ke karburátoru.
4. Zkontrolujte, zda neuniká palivo a zda jsou svorky (A) ve správné poloze.
5. Rozlitou kapalinu okamžitě odstraňte z výrobku.

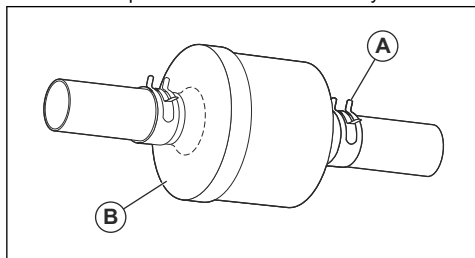

## Odstranění vzduchu z převodovky



**VAROVÁNÍ:** Nezapojte ani neodpojte páku volnoběhu, když je motor v chodu.

Aby se udržel vysoký výkon, odstraňte před prvním použitím výrobku vzduch z převodovky.

Pokud měníte převodovku, odstraňte před použitím výrobku z nové převodovky vzduch.

1. Zaparkujte výrobek na rovném, čistém a otevřeném místě.
2. Vypněte motor a aktivujte parkovací brzdu.
3. Uvedte ovladač volnoběhu do polohy vypnuto. Viz část *Přeprava na strani 41*.
4. Nastartujte motor. Když je motor nastartovaný, posuňte ovládání plynu do pomalé polohy a poté uvolněte parkovací brzdu.
5. Proveďte 3x po sobě následující kroky.

**Povšimněte si:** Během tohoto postupu se mohou hnací kola uvést do pohybu.

- a) Sešlápněte pedál pro jízdu vpřed zcela dopředu, podržte jej sešlápnutý na 5 sekund a poté jej uvolněte.
  - b) Sešlápněte pedál pro jízdu vzad zcela dozadu, podržte jej sešlápnutý na 5 sekund a poté jej uvolněte.
6. Vypněte motor a aktivujte parkovací brzdu.
  7. Uvedte ovladač volnoběhu do polohy zapnuto. Viz část *Přeprava na strani 41*.
  8. Posadte se na sedadlo a nastartujte motor. Po spuštění motoru přepněte ovládání plynu do polohy pro poloviční rychlost.
  9. Povolte parkovací brzdu.
  10. Jedte s výrobkem přibližně 1,5 m (5 stop) dopředu a poté 1,5 m (5 stop) dozadu. Tento postup proveďte 3krát.

## Odstraňování problémů

Problém	Příčina	Akce
Motor nespouští.	V palivové nádrži není palivo.	Naplňte palivovou nádrž.
	Ovládání plynu není ve správné poloze.	Viz pokyny pro spuštění.
	Zapalovací svíčka je vadná.	Vyměňte zapalovací svíčku.
	Vzduchový filtr je znečištěný.	Vyčistěte nebo vyměňte vzduchový filtr.
	Palivový filtr je ucpaný.	Vyměňte palivový filtr.
	V palivu je voda.	Odstraňte veškeré palivo z palivové nádrže a karburátoru. Doplněte do palivové nádrže nové palivo a vyměňte palivový filtr.
	Vodiče jsou volné nebo poškozené.	Zkontrolujte všechny vodiče a lanka.
	Ventily motoru nejsou správně seřizeny.	Obraťte se na schváleného servisního pracovníka.
	Motor je zahlcený.	Před dalším pokusem o spuštění motoru počkejte 2 až 3 minuty.
	Nesprávné nebo nekvalitní palivo v palivové nádrži.	Vyměňte palivo v palivové nádrži.
Startér neprotáčí motor.	Baterie je příliš slabá.	Nabijte baterii.
	Je aktivované ovládání spojky přidavného zařízení.	Deaktivujte ovládání spojky přidavného zařízení.
	Spojkový/brzdový pedál není zcela sešlápnutý.	Při startování motoru zcela sešlápněte spojkový/brzdový pedál.
	Je špatné připojení mezi konektory kabelů a vývody baterie.	Zkontrolujte spoje baterie.
	Hlavní pojistka je vadná.	Vyměňte hlavní pojistku.
	Zámek zapalování je vadný.	Obraťte se na schváleného servisního pracovníka.
	Bezpečnostní konektor spojkového/brzdového pedálu je vadný.	Obraťte se na schváleného servisního pracovníka.
	Závada startéru nebo elektromagnetu.	Obraťte se na schváleného servisního pracovníka.
	Kontrola přítomnosti obsluhy (OPC) je vadná.	Proveďte kontrolu všech vodičů, spínačů a konektorů. Pokud nebylo možné závadu odstranit, obraťte se na schváleného servisního pracovníka. Nepoužívejte výrobek s vadnou kontrolou přítomnosti obsluhy.

<b>Problém</b>	<b>Příčina</b>	<b>Akce</b>
Motor neběží plynule.	Zapalovací svíčka je vadná.	Vyměňte zapalovací svíčku.
	Karburátor není správně seřízen.	Obraťte se na schváleného servisního pracovníka.
	Vzduchový filtr je znečištěný.	Vyčistěte nebo vyměňte vzduchový filtr.
	Zpětný ventil na víčku palivové nádrže je vadný.	Vyměňte víčko palivové nádrže.
	Palivová nádrž je téměř prázdná.	Doplňte do palivové nádrže palivo.
	V palivu je voda.	Odstraňte veškeré palivo z palivové nádrže a karburátoru. Doplňte do palivové nádrže nové palivo a vyměňte palivový filtr.
	Je zapnutý sytič, když je motor teplý.	Vypněte sytič.
	Nesprávná palivová směs nebo typ paliva.	Odstraňte veškeré palivo z palivové nádrže a karburátoru. Doplňte do palivové nádrže správnou palivovou směs nebo palivo správného typu.
	Palivový filtr je ucpaný	Vyměňte palivový filtr.
	Zapalovací svíčka je vadná.	Vyměňte zapalovací svíčku.
	V karburátoru nebo vedení paliva jsou nečistoty.	Vyčistěte karburátor a vedení paliva.
Teplota motoru je příliš vysoká.	Motor je přetížený.	Snižte pracovní zátěž.
	Ucpaný přívod vzduchu nebo chladicí žebra na motoru.	Vyčistěte přívod vzduchu a chladicí žebra na motoru.
	Chladicí ventilátor je vadný.	Obraťte se na schváleného servisního pracovníka.
	Příliš nízká hladina motorového oleje.	Zkontrolujte hladinu motorového oleje. V případě potřeby doplňte motorový olej.
	Zámek zapalování je vadný.	Obraťte se na schváleného servisního pracovníka.
	Zapalovací svíčka je vadná.	Vyměňte zapalovací svíčku.

<b>Problém</b>	<b>Příčina</b>	<b>Akce</b>
Ztráta výkonu.	Výrobek se při sečení trávy používá při příliš vysoké rychlosti vpřed nebo vzad.	Použijte pomalejší rychlost.
	Ovládání plynu je v poloze sycení.	Nastavte ovládání plynu do rychlé polohy.
	Pod žacím ústrojím se hromadí tráva, listí nebo nežádoucí materiál.	Vyčistěte žací ústrojí.
	Vzduchový filtr je znečištěný.	Vyčistěte nebo vyměňte vzduchový filtr.
	Příliš nízká hladina motorového oleje.	Zkontrolujte hladinu motorového oleje. V případě potřeby doplňte motorový olej.
	Motorový olej je znečištěný.	Vyměňte motorový olej.
	Zapalovací svíčka je vadná.	Vyměňte zapalovací svíčku.
	Palivový filtr je znečištěný.	Vyměňte palivový filtr.
	Nesprávné nebo nekvalitní palivo v palivové nádrži.	Vyměňte palivo v palivové nádrži.
	V palivu je voda.	Odstraňte veškeré palivo z palivové nádrže a karburátoru. Doplňte do palivové nádrže nové palivo a vyměňte palivový filtr.
	Kabel zapalovací svíčky je povolný.	Zapojte nebo upevněte kabel zapalovací svíčky.
	Ucpaný přívod vzduchu nebo chladicí žebra na motoru.	Vyčistěte přívod vzduchu a chladicí žebra na motoru.
	Tlumič výfuku je ucpaný nebo poškozený.	Vyčistěte nebo vyměňte tlumič výfuku.
	Došlo k uvolnění nebo poškození kabeláže.	Zkontrolujte veškerou kabeláž.
Ventily motoru nejsou správně seřizeny.	Obraťte se na schváleného servisního pracovníka.	
Vnitřní součásti výrobku vibrují.	Nože jsou povolné.	Utáhněte šrouby nožů.
	Minimálně jeden nůž je poškozený nebo nevyvážený.	Vyvažte nože nebo je vyměňte.
	Motor je povolný.	Utáhněte šrouby motoru.
Baterie se nenabíjí.	Hlavní pojistka je vadná.	Vyměňte hlavní pojistku.
	Baterie je vadná.	Vyměňte baterii.
	Nabíjecí kabel je odpojený.	Připojte nabíjecí kabel.
	Je špatné připojení mezi konektory kabelů a vývody baterie.	Zkontrolujte spoje baterie.

Problém	Příčina	Akce
Motor pracuje, když obsluha vstane ze sedadla při zapojeném žacím ústrojí.	Kontrola přítomnosti obsluhy (OPC) je vadná.	Proveďte kontrolu všech vodičů, spínačů a konektorů. Pokud nebylo možná závadu odstranit, obraťte se na schváleného servisního pracovníka. Nepoužívejte výrobek s vadnou kontrolou přítomnosti obsluhy.
Nože se neotáčí.	Mechanismus spojky je zablokovaný.	Odstraňte překážky.
	Hnací řemen žacího ústrojí je opotřebený nebo poškozený.	Vyměňte hnací řemen žacího ústrojí.
	Kladka napínače řemenu je zaseknutá.	Vyměňte kladku napínače řemenu.
	Trn nože je zaseknutý.	Vyměňte trn nože.
Špatný výhoz trávy.	Otáčky motoru jsou příliš pomalé.	Nastavte ovládání plynu do rychlé polohy.
	Výrobek je provozován příliš vysokou rychlostí vpřed nebo vzad.	Používejte pomalejší rychlost.
	Tráva je vlhká.	Před sečením nechte trávu vyschnout.
	Žací ústrojí není rovnoběžné.	Seřídte rovnoběžnost žacího ústrojí. Další informace jsou uvedeny v části <i>Seřízení rovnoběžnosti žacího ústrojí na straně 30</i> .
	Tlak v pneumatikách je nesprávný.	Zkontrolujte tlak v pneumatikách. V případě potřeby upravte tlak v pneumatikách.
	Nože jsou opotřebené, poškozené nebo uvolněné.	Vyměňte nože nebo utáhněte šrouby na nožích.
	Nahromadění trávy nebo nečistot pod žacím ústrojím.	Vyčistěte žací ústrojí.
	Hnací řemen žacího ústrojí je opotřebený nebo poškozený.	Vyměňte hnací řemen žacího ústrojí.
	Nože jsou nesprávně nainstalovány.	Namontujte nože s ostrým okrajem dolů.
	Nesprávný typ nožů.	Vyměňte nože za správné nože uvedené v seznamu dílů.
Ucpané vzduchové otvory žacího ústrojí od nahromaděné trávy, nečistoty kolem trnů.	Vyčistěte prostor kolem trnů, aby se otevřely vzduchové otvory.	

Problém	Příčina	Akce
Světloomet nefunguje.	Spínač světlometů je nastaven do polohy vypnuto.	Přepněte spínač světlometů do polohy zapnuto.
	Žárovka je vadná.	Vyměňte žárovku.
	Vypínač světlometů je vadný.	Vyměňte vypínač světlometů.
	Kabel ke světlometu není připojen.	Proveďte kontrolu všech vodičů a konektorů.
	Došlo ke zkratu v kabelu světlometu.	Obraťte se na schváleného servisního pracovníka.
Výrobek se pohybuje pomalu, nepravdivou rychlostí nebo se nepohybuje vůbec.	Výrobek je v režimu volného otáčení kol.	Vytáhněte ovládací páku volnoběhu. Další informace jsou uvedeny v části <i>Nastavení výrobku do režimu volného otáčení kol na strani 22.</i>
	Je aktivovaná parkovací brzda.	Povolte parkovací brzdu.
	Hnací řemen je uvolněný nebo poškozený.	Vyměňte hnací řemen.
	V převodovce je vzduch.	Odstraňte vzduch z převodovky. Další informace jsou uvedeny v části <i>Odstranění vzduchu z převodovky na strani 35.</i>
	Na desce řízení jsou nežádoucí materiály (pokud je namontována deska řízení).	Vyčistěte výrobek.
	Chybí čtyřhranný klín na hřídeli.	Namontujte čtyřhranný klín. Další informace jsou uvedeny v části <i>Oprava pneumatik na strani 26.</i>
Výsledky sečení jsou neuspokojivé.	Nože jsou tupé nebo poškozené.	Naostřete nože nebo je vyměňte.
	Žací ústrojí není rovnoběžně.	Seřídte rovnoběžnost žacího ústrojí. Další informace jsou uvedeny v části <i>Seřízení rovnoběžnosti žacího ústrojí na strani 30.</i>
	Tráva je vlhká.	Před sečením nechte trávu vyschnout.
	Příliš vysoká tráva.	Začněte s vysokým nastavením výšky sečení a postupně ji snižujte.
	Tlak v pneumatikách je nesprávný.	Zkontrolujte tlak v pneumatikách. V případě potřeby upravte tlak v pneumatikách.
	Výrobek je provozován příliš vysokou rychlostí vpřed nebo vzad.	Používejte pomalejší rychlost.
	Hnací řemen žacího ústrojí je opotřebovaný nebo poškozený.	Vyměňte hnací řemen žacího ústrojí.
Při zastavení motoru dojde ke zpětnému zážehu.	Ovládání plynu není v pomalé poloze.	Další informace jsou uvedeny v části <i>Zastavení výrobku na strani 19.</i>



Problém	Příčina	Akce
Při pokusu o jízdu vzad se motor zastaví.	Systém pro zpětný chod (ROS) není zapnutý.	Zapněte systém pro zpětný chod (ROS). Další informace jsou uvedeny v části <i>Použití systému pro zpětný chod (ROS) na strani 20.</i>

## Přeprava, skladování a likvidace

### Přeprava

**Povšimněte si:** Před přepravou zavřete a připevněte kapotu výrobku jako prevenci poškození. Připevněte kapotu k výrobku pomocí správných nástrojů (lano, šňůra atd.).

Při přesunu výrobku nastavte ovladač volnoběhu od polohy volného otáčení kol, aby se odpojila převodovka. Ovladač volnoběhu je u zadní závěsné tyče výrobku.

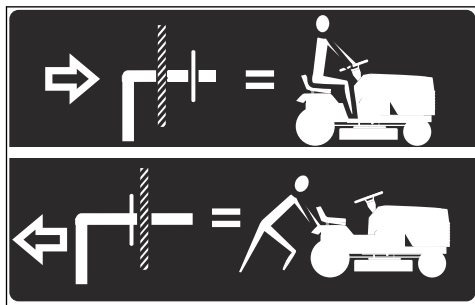

1. Zvedněte přídatné zařízení do nejvyšší polohy pomocí ovladače zvedání přídatného zařízení.
2. Vytáhněte ovladač volnoběhu a zase jej vraťte do jeho umístění a pusťte jej tak, aby držel v odpojené poloze.
3. Nepřesunujte výrobek při vyšší rychlosti než 3,2 km/h (2 mph).
4. Opětovné zapojení převodovky se provádí výše uvedeným postupem v opačném pořadí.

### Bezpečnost při vlečení

- Použijte pouze vlečené zařízení schválené společností Husqvarna.
- Zařízení připevněte pomocí tažné tyče.
- Nevlečte zařízení těžší, než je maximální povolená hmotnost.
- Při vlečení zařízení se ujistěte, že se v blízkosti výrobku nenacházejí žádné další osoby.
- Nevlečte zařízení na svazích nebo náročném terénu.
- Při vlečení zařízení jezděte s výrobkem nízkou rychlostí.

## Skladování

Na konci sezóny a před uskladněním na dobu delší než 30 dní připravte výrobek k uskladnění. Když necháte v palivové nádrži palivo déle než 30 dní, mohou lepkavé usazeniny ucpat karburátor. To může negativně ovlivňovat správnou činnost motoru.

Aby se zabránilo lepkavým usazeninám při skladování, přidejte stabilizátor. Při použití alkylátového benzínu není nutné používat stabilizátor. Používáte-li standardní benzín, nezačínějte používat alkylátový benzín. Citlivé pryžové součásti mohou ztvrdnout. Stabilizátor přidejte do paliva v nádrži nebo v kanystru používaném ke skladování paliva. Vždy používejte míscí poměry stanovené výrobcem. Po přidání stabilizátoru nechte motor běžet 10 minut, aby se dostal do karburátoru.



**VÝSTRAHA:** Je-li v nádrži palivo, neskladujte stroj v uzavřených nebo špatně větraných prostorech. Hrozí nebezpečí požáru, pokud se výpary paliva dostanou do kontaktu s otevřeným ohněm, jiskrami nebo

zapalovacím plamínkem, který se vyskytuje například u karmy, zásobníku horké vody, sušičky atd.



**VÝSTRAHA:** Odstraňte z výrobku trávu, listí a další hořlavé materiály, aby se snížilo nebezpečí požáru. Před uložením do skladovacího prostoru nechte výrobek vychladnout.

- Vyčistěte výrobek, viz *Čištění výrobku na strani 25.* Opravte poškozený lak, aby se zabránilo korozi.
- Prohlédněte výrobek ohledně opotřebených a poškozených součástí a dotáhněte povolené šrouby a matice.
- Vyměňte baterii. Vyčistěte baterii, nabijte ji a během skladování ji udržujte v chladu.
- Vyměňte motorový olej a zlikvidujte vyjetý olej.

- Vyprázdněte palivovou nádrž. Nastartujte motor a nechte jej běžet, dokud se nespoteřebuje zbývající palivo v karburátoru.

**Povšimněte si:** Pokud jste přidali stabilizátor, nevyprazdňujte palivovou nádrž ani karburátor.

- Vyjměte svíčky a do každého válce nalijte asi polévkovou lžici motorového oleje. Ručně otočte

hřídeli motoru, aby se olej rozprostřel ve válci a instalujte zpět svíčky.

- Promažte všechny maznice, spoje a osy.
- Výrobek skladujte na čistém a suchém místě a jako dodatečnou ochranu jej přikryjte.
- U prodejce je k dostání kryt na ochranu výrobku během skladování a přepravy.

## Likvidace

- Chemikálie mohou být nebezpečné a nesmí být vypouštěny do půdy. Vždy odevzdejte použité chemikálie v servisním středisku nebo příslušném sběrném místě.
- Když je výrobek opotřebovaný, odveďte jej prodejci nebo do příslušného sběrného místa.
- Olej, olejové filtry, palivo a baterie mohou mít negativní vliv na životní prostředí. Dodržujte místní požadavky ohledně recyklace a platné předpisy.
- Nelikvidujte baterii v rámci domovního odpadu.
- Odešlete baterii do servisu Husqvarna nebo ji odevzdejte ve sběrném místě použitou baterii.

## Technické údaje

	TC 242TX
<b>Motor</b>	
Značka motoru	KAWA
Model motoru	FR651V-
Jmenovitý výkon motoru, HP / kW <sup>1</sup>	18,9 / 14,1
Max. otáčky motoru, ot/min	2550 ± 100
Volnoběžné otáčky motoru, ot/min	1550 ± 150
Maximální rychlost vpřed, km/h	6,7
Maximální rychlost vzad, km/h	3,5
Palivo, minimální oktanové číslo, bezolovnaté, max. 10 % etanolu a max. 15 % MTBE, AKI / RON	87 / 91
Objem palivové nádrže, l	13,25
Typ oleje nad 0 °C (API: SJ-SN):	SAE 10W30
Typ oleje pod 0 °C (API: SJ-SN):	SAE 5W30
Objem oleje s olejovým filtrem, l	1,89
Objem oleje bez olejového filtru, l	1,71
Systém mazání	Tlakové s olejovým filtrem
Chladicí systém	Chlazení vzduchem
Vzduchový filtr	Dvojitý
Alternátor, napětí a proud při 3600 ot/min	12 V, 15 A při 3600 ot/min

<sup>1</sup> Uvedený jmenovitý výkon od výrobce motoru je průměrný hrubý výkon při specifikovaných otáčkách typického vyrobeného motoru pro příslušný model motoru měřený podle norem SAE ohledně hrubého výkonu motoru. Viz specifikace motoru od výrobce motoru.

	<b>TC 242TX</b>
Startér	Elektrický startér 12 V
<b>Hmotnost</b>	
Hmotnost s prázdnými nádržemi, kg	287
<b>Žací ústrojí</b>	
Počet nožů	2
Délka nože, cm	50,55
Šířka sečení, cm	108
Výška sečení, cm	3,8–10,2
<b>Pneumatiky</b>	
Tlak v pneumatikách, zadní – přední, kPa/bar	103/1
Přední pneumatiky, palce	15 x 6-6
Zadní kola, pneumatiky na trávník, palce	18 x 9,5-8
Brzdy	Mechanická parkovací brzda
<b>Elektrický systém</b>	
Typ	12 V
Baterie	14 A
Zapalovací svíčka	BPR4ES
Elektrodová vzdálenost, mm	0,76
Utahovací moment zapalovací svíčky, Nm	22
<b>Emise hluku <sup>2</sup></b>	
Hladina akustického výkonu, změřená dB(A)	99
Hladina akustického výkonu, zaručená L <sub>WA</sub> dB (A)	100
<b>Hladiny hluku <sup>3</sup></b>	
Hladina akustického tlaku na sluch obsluhy, L <sub>pA</sub> dB (A)	80
<b>Úrovně vibrací <sup>4</sup></b>	
Hladina vibrací na volant, m/s <sup>2</sup>	3,4
Hladina vibrací v sedadle, m/s <sup>2</sup>	0,41

<sup>2</sup> Emise hluku do okolního prostředí měřené jako akustický výkon (L<sub>WA</sub>) v souladu se směrnicí 2000/14/ES. Uváděná hladina akustického výkonu pro stroj byla měřena s originálním řezacím nástavcem, který generuje nejvyšší hladinu. Rozdíl mezi garantovaným a měřeným akustickým výkonem je v tom, že garantovaný akustický výkon rovněž zahrnuje rozptyl výsledků měření a rozdíly mezi různými stroji téhož modelu podle Směrnice 2000/14/ES.

<sup>3</sup> Uváděná data pro ekvivalentní hladinu akustického tlaku pro produkt mají typickou statistickou odchylku (standardní odchylku) 1 dB (A).

<sup>4</sup> Uváděná data pro ekvivalentní hladinu vibrací mají typickou statistickou odchylku (standardní odchylku) 1 m/s<sup>2</sup>.

## Servis

### Servis

Nechte provést roční kontrolu v autorizovaném servisu, aby bylo zajištěno, že bude výrobek fungovat bezpečně a bude v nejlepším stavu během sezóny, kdy se výrobek nejvíce používá. Nejlepší čas pro servis a generální opravu výrobku je období, kdy se výrobek málo používá.

Při zasílání objednávky na náhradní díly poskytněte informace o roku nákupu, modelu, typu a výrobním čísle.

Vždy používejte pouze originální náhradní díly.

## Prohlášení o shodě

### EU prohlášení o shodě

My, společnost Husqvarna AB, SE 561 82 Huskvarna, ŠVÉDSKO, zcela zodpovědně prohlašujeme, že příslušný výrobek:

<b>Popis</b>	<b>Sekačka na trávu se sedící obsluhou poháněná spalovacím motorem</b>
Značka	Husqvarna
Platforma / typ / model	TC 242TX
Šarže	Výrobní číslo od roku 2022 a dále

je zcela ve shodě s následujícími směrnicemi a předpisy EU:

<b>Směrnice/předpis</b>	<b>Popis</b>
2006/42/ES	„o strojních zařízeních“
2011/65/EU	„o omezení používání některých nebezpečných látek“
2014/30/EU	„o elektromagnetické kompatibilitě“
2000/14/ES, 2005/88/ES	„o venkovním hluku“

Platí následující harmonizované normy anebo technické specifikace: EN ISO 12100:2010, EN ISO 14982:2009, EN ISO 5395-1 & 3:2013, EN ISO 3744:2010, EN ISO 11094:1991, EN 1032:2009, EN IEC 63000:2018.

Deklarované úrovně hluku jsou uvedeny v části s technickými údaji této příručky a podepsaném prohlášení o shodě EU ve shodě se směrnicí 2000/14/ES, příloha VIII.

Dodaná sekačka na trávu se sedící obsluhou poháněná spalovacím motorem je shodná se vzorkem, který prošel zkouškou.

Jménem společnosti Husqvarna AB, SE 561 82 Huskvarna, ŠVÉDSKO, 2021-06-07

Claes Losdal

Osoba odpovědná za technickou dokumentaci



---

## Sadržaj

---

Uvod.....	45	Skladištenje.....	84
Sigurnost.....	49	Odlaganje.....	84
Sastavljanje.....	53	Tehnički podaci.....	85
Rad.....	59	Servisiranje.....	86
Održavanje.....	65	Izjava o sukladnosti.....	87
Rješavanje problema.....	79	Dodatak .....	267
Prijevoz, spremanje i zbrinjavanje.....	83		

---

## Uvod

---

### Pregled prije isporuke i brojevi proizvoda

---

potpisani primjerak dokumenta o pregledu prije isporuke.

---

**Napomena:** Ovaj proizvod pregledan je prije isporuke. Od ovlaštenog trgovca obavezno preuzmite

Kontaktne informacije ovlaštenog trgovca:	
Upute za rukovanje pripadaju proizvodu s brojem proizvoda / serijskim brojem:	
/	
Motor:	
Prijenos:	

### Opis proizvoda

Ovo je traktor za travnjak s reznim kućištem ugrađenim između prednje i stražnje osovine. Opremljen je četverotaktnim benzinskim motorom.

Dodatna oprema:

- Sakupljač trave
- Priključak za usitnjavanje

### Namjena

Proizvod je namijenjen košenju trave u privatnim vrtovima i privatnim vrtovima na strminama s nagibima manjim od 15°. Nije namijenjen za upotrebu u javnim parkovima, na sportskim igralištima, u poljoprivredi ili

u šumarstvu. Proizvod upotrebljavajte s dodacima s odobrenjem proizvođača.

Drugačija upotreba proizvoda smatra se neispravnom. Ona poništava jamstvo i otklanja odgovornost proizvođača za nastalu štetu korisnika ili trećih strana.

Pregledajte lokalne direktive za rad s kosilicama za travu.

### Podrška / pomoć

Ako trebate pomoć ili imate pitanja o primjeni, radu, održavanju ili dijelovima za vaš proizvod:

- Posjetite naše web-mjesto: [www.husqvarna.com](http://www.husqvarna.com)
- Nazovite nas bez naknade: 1-800-487-5951

## Pregled proizvoda

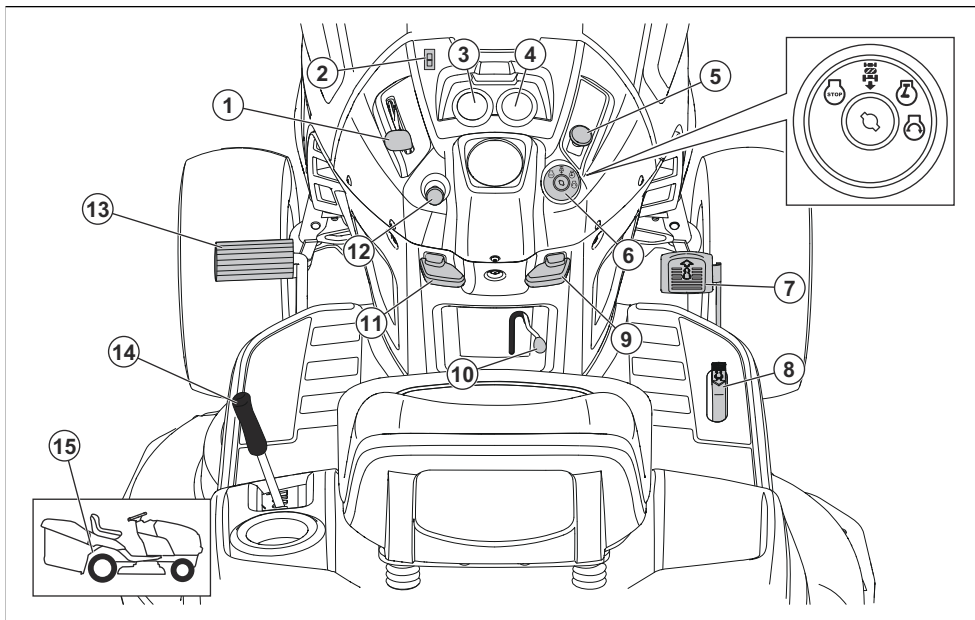

1. Regulator gasa
2. Prekidač za svjetlo
3. Brojač sati
4. Ampermetar
5. Komanda spojke priključnog stroja
6. Sklopka paljenja
7. Papučica za vožnju prema naprijed
8. Papučica za vožnju unatrag
9. Ručica tempomata
10. Ručica za usitnjavanje EZ
11. Ručica parkirne kočnice
12. Regulator čoka
13. Papučica kočnice
14. Ručica za podizanje opreme
15. Ručica slobodnog kotača



Pažljivo pročitajte korisnički priručnik i dobro usvojite sadržaj uputa prije korištenja proizvoda.

**R**

Unatrag.

**N**

Neutralni položaj.

**H**

Visoko.

**L**

Nisko.



Čok.

## Simboli na proizvodu



Upozorenje! Budite oprezni i pravilno upotrebljavajte ovaj proizvod. Ovaj proizvod može izazvati teške ozljede ili smrt rukovatelja ili drugih osoba.



OPREZ: Neispravna upotreba može uzrokovati oštećenje proizvoda ili osobnog vlasništva.



Brzo.



Polako.



Sklopka paljenja.



Motor isključen.



Pokretanje motora.



Motor uključen.



Blokada diferencijala.



Papučica kočnice i spojke.



Parkirna kočnica.



Visina rezanja.



Podizanje reznog kućišta.



Sustav reverzibilnog rada (Reverse Operation System, ROS)



Unatrag.



Naprijed.



Svjetla uključena.



Baterija.



Noževi su isključeni.



Noževi su uključeni.



Opasno, šake i stopala držite podalje od ovog područja.



Govivo.



Rad ventila za rezervno gorivo



Preporučuje se zaštita sluha.



Pri kretanju prema naprijed područje mora biti prazno.



Proizvod nemojte upotrebljavati u neposrednoj blizini osoba, posebice djece ili životinja.



Opasnost na kosini. Proizvod nemojte pogoniti uzbrdo na nagibima većima od 15°.



Opasnost na kosini. Proizvod nemojte pogoniti vodoravno duž kosine.



Opasnost na kosini. Proizvod nemojte pogoniti niz kosinu s nagibom većim od 15°.



Simbol za vruće površine ukazuje na opasnost koja, ako se ne spriječi, može uzrokovati smrt, ozbiljne ozljede i/ili oštećenja.



Simbol za požar ukazuje na opasnost koja, ako se ne spriječi, može uzrokovati smrt, ozbiljne ozljede i/ili oštećenja.



Razina jačine zvuka.



Proizvod ispunjava mjerodavne direktive EZ.



Ovaj je proizvod u skladu s važećim direktivama UK-a.

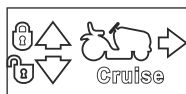

Tempomat

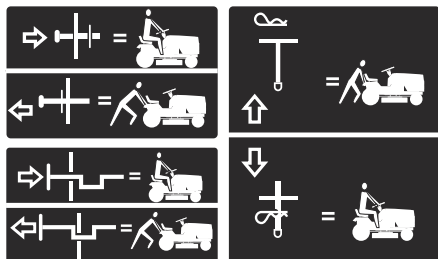

Prazni hod (samo automatski načini rada).

## Brojač sati

Brojač sati prikazuje broj sati pogona motora. Položaj brojača sati potražite pod *Pregled proizvoda na stranici 46*.

Svakih 50 sati na dva sata prikazuje se simbol za razinu ulja. Pogledajte *Raspored podmazivanja na stranici 67*.

Za ručno ponovno postavljanje brojača sati ključ paljenja pet puta vratite u položaj za uključivanje i potom postavite u položaj „STOP“.

**Napomena:** Brojač sati zaustavlja se samo kada je ključ paljenja u položaju „STOP“. Kada je motor zaustavljen, pazite na održavanje ključa paljenja u položaju „STOP“.

## Pouzdanost proizvoda

Sukladno zakonima o pouzdanosti proizvoda nismo odgovorni za oštećenja uzrokovana našim proizvodima ako je:

- proizvod nepravilno popravljen
- proizvod popravljen dijelovima koje nije proizveo proizvođač ili nemaju odobrenje proizvođača
- proizvod ima dodatnu opremu koje nije proizveo proizvođač ili nemaju odobrenje proizvođača
- proizvod nije popravljen u odobrenom servisnom centru ili kod ovlaštene osobe.

## Standard za emisije Euro V.



**UPOZORENJE:** Petljanjem po motoru gubite pravo na odobrenje EU-a ovog proizvoda.



# Sigurnost

## Sigurnosne definicije

Upozorenjima, oprezima i napomenama naglašavaju se posebno važni dijelovi priručnika.



**UPOZORENJE:** Koristi se kada nepoštivanje uputa iz priručnika može uzrokovati smrt ili ozljede rukovatelja ili promatrača.



**OPREZ:** Koristi se kada nepoštivanje uputa iz priručnika može uzrokovati oštećenje proizvoda ili drugih materijala u neposrednoj blizini.

**Napomena:** Koristi se prikaz neophodnih dodatnih informacija za zadanu situaciju.

## Prakse za siguran rad s kosilicama za vožnju



**UPOZORENJE:** Ovaj proizvod može odrezati šake i stopala i odbaciti predmete. Nepoštovanje navedenih sigurnosnih uputa može izazvati ozbiljne ozljede ili smrt.



**UPOZORENJE:** Kako bi se spriječio slučajno pokretanje pri postavljanju, transportu, prilagođavanju ili popravcima, uvijek odspojite žicu svječiće i postavite je tako da ne može dodirnuti svječiću.



**UPOZORENJE:** Nemojte se voziti nizrbrdo u neutralnom hodu jer tako možete izgubiti kontrolu nad traktorom.



**UPOZORENJE:** Vucite samo priključne strojeve koje preporučuje proizvođač traktora i koji ispunjavaju njegove specifikacije. Tijekom vuče budite razumni. Kada ste na nagibu, radite isključivo najmanjom mogućom, brzinom. Preveliko opterećenje na nagibu je opasno. Gume mogu proklizati i uzrokovati gubitak kontrole nad traktorom.



**UPOZORENJE:** Ispuh motora, neki od njegovih sastavnih dijelova i određene komponente vozila sadrže ili ispuštaju kemikalije za koje Savezna država

Kalifornija smatra da uzrokuju rak i urođene mane ili štete reprodukciji.

## I. DJECA



**UPOZORENJE:** OVA OPREMA MOŽE OZLIJEDITI DJECU. U preporuci američke pedijatrijske akademije navodi se da za upravljanje kosilicom na guranje djeca moraju imati najmanje 12 godina, a za upravljanje samohodnom kosilicom na kojoj rukovatelj sjedi najmanje 16 godina.



**UPOZORENJE:** OVA OPREMA MOŽE TEŠKO OZLIJEDITI ILI UBITI DJECU. Pažljivo pročitajte sve sigurnosne upute u nastavku i strogo ih se pridržavajte.

Ako rukovatelj ne pazi na prisutnost djece, može doći do tragičnih nesreća. Djecu često privlači stroj i košenje. Nikada nemojte pretpostaviti da će djeca ostati tamo gdje ste ih posljednji put vidjeli.

- Držite ih izvan područja košenja i pod nadzorom odgovorne odrasle osobe koja nije rukovatelj.
- Budite pažljivi i isključite stroj ako dijete uđe u radno područje.
- Prije i tijekom vožnje unatrag gledajte natrag i dolje pazeći na malu djecu.
- Nikada nemojte prevoziti djecu, čak ni kada su noževi isključeni. Oni bi mogli pasti i ozbiljno se ozlijediti ili ometati siguran rad stroja. Djeca koja su se nedavno vozila na stroju mogla bi se iznenada pojaviti u području košnje kako bi se ponovo vozila. U tom biste ih slučaju mogli pregaziti ili ozlijediti pri vožnji unatrag.
- Nikada ne dopustite djeci da rukuju strojem.
- Budite iznimno pažljivi tijekom prilaska mrtvim kutovima, grmlju, stablima ili drugim predmetima koji mogu zakloniti dijete.

## II. RAD OPĆENITO

- Prije početka rada pročitajte, proučite i slijedite sve upute navedene na stroju i u priručniku.
- Ne približavajte šake i stopala okretnim dijelovima i ne stavljajte ih pod stroj. Držite se podalje od otvora za izbacivanje.
- Strojem smiju rukovati samo odgovorne odrasle osobe upoznate s uputama za rad.
- Očistite područje od predmeta poput kamenja, igrački, žice, itd. koje bi noževi mogli zahvatiti i izbaciti.
- Prije rada uvjerite se kako se u području ne zadržavaju promatrači. Ako bilo tko uđe u područje, zaustavite stroj.

- Prijevoz putnika nije dopušten.
- Nemojte kositi unatrag osim ako to nije apsolutno potrebno. Pri kretanju unatrag uvijek pogledajte dolje i unatrag.
- Nikada ne usmjeravajte otpadni materijal prema bilo kojoj osobi. Izbjegavajte izbacivanje materijala uz sid ili prepreke. Materijal se može odbiti natrag prema rukovatelju. Pri prelasku preko šljunčanih površina zaustavite noževe.
- Nemojte rukovati strojem bez postavljenog i ispravnog cijelog sakupljača trave, žlijeba za pražnjenje ili drugih sigurnosnih uređaja.
- Usporite prije okretanja.
- Nikada ne ostavljajte stroj koji radi bez nadzora. Prije silaska obavezno isključite noževe, primijenite parkirnu kočnicu i zaustavite motor.
- Kada ne kosite, isključite noževe. Prije čišćenja stroja, uklanjanja sakupljača trave ili odčepijivanja žlijeba za pražnjenje ugasite motor i pričekajte na potpuno zaustavljanje svih dijelova.
- Stroj pogonite samo pri dnevnom svjetlu ili dobrom umjetnom svjetlu.
- Ne radite sa strojem ako ste pod utjecajem alkohola ili lijekova.
- Kada radite u blizini cesta ili pri prelasku preko ceste budite pozorni na promet.
- Budite posebno pažljivi pri utovaru ili istovaru stroja na prikolicu ili kamion.
- Pri radu sa strojem uvijek nosite zaštitu za oči.
- Nosite zaštitu sluha kako biste izbjegli oštećenje sluha.
- Podaci pokazuju da rukovatelji stariji od 60 godina vrlo često doživljavaju ozljede pri rukovanju sjedećim kosilicama. Ti rukovatelji moraju procijeniti mogu li dovoljno sigurno upravljati kosilicom za vožnju radi zaštite sebe i drugih od ozbiljnih ozljeda.
- Pratite preporuke proizvođača za utege na kotačima ili protutege.
- Na stroju ne smije biti trave, lišća ili nakupljenog drugog otpada koji mogu doći u kontakt s vrućim dijelovima ispuha/motora i zapaliti se. Ne radite tako da površina kosilice prodire kroz lišće ili drugi otpad koji se može nakupljati. Prije rukovanja ili odlaganja stroja očistite ulje ili gorivo koje je eventualno procurilo. Prije odlaganja pustite da se stroj ohladi.

## Sigurnosne upute za rad

### Oprema za osobnu zaštitu



**UPOZORENJE:** Prije korištenja proizvoda pročitajte upozoravajuće upute u nastavku.

- Prilikom korištenja proizvoda koristite prikladnu opremu za osobnu zaštitu. Oprema za osobnu zaštitu ne može u potpunosti spriječiti ozljede, no smanjuje stupanj ozljede u slučaju nezgode.

Pri odabiru odgovarajuće opreme zatražite pomoć ovlaštenog trgovca.

- Uvijek nosite odgovarajuće štitnike za uši. Dugotrajno izlaganje buci može uzrokovati trajno oštećenje sluha.
- Obavezno nosite zaštitne cipele ili zaštitne čizme. Preporučuju se čelične kapice za zaštitu prstiju. Proizvod nemojte koristiti bez obuće.

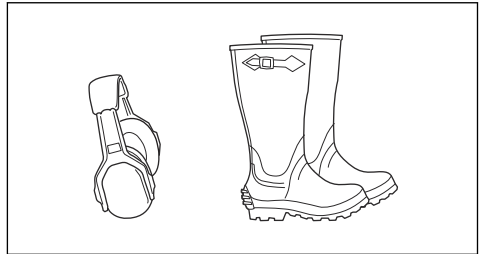

- Prema potrebi nosite rukavice, primjerice prilikom pričvršćivanja, pregleda ili čišćenja rezne opreme.
- Nošenje široke odjeće, nakita ili drugih predmeta koje mogu zahvatiti pokretni dijelovi nije dopušteno.
- Imajte u blizini pribor za prvu pomoć i aparat za gašenje požara.

### Sigurnosne upute za proizvod



**UPOZORENJE:** Prije korištenja proizvoda pročitajte upozoravajuće upute u nastavku.

- Nemojte koristiti proizvod s oštećenim zaštitnim uređajima. Redovito pregledavajte sigurnosne uređaje. Ako su sigurnosni uređaji neispravni, obratite se Husqvarna ovlaštenom trgovcu.
- Sigurnosne uređaje nije dopušteno izmjenjivati. Proizvod ne smijete koristiti ako zaštitne ploče, zaštitni poklopci, sigurnosne sklopke ili drugi sigurnosni uređaji nisu postavljeni ili ako su neispravni.

### Provjera sustava prisutnosti rukovatelja (Operator Presence Control, OPC)



**UPOZORENJE:** Ako je sustav prisutnosti rukovatelja neispravan, nemojte upotrebljavati proizvod. Ako je sustav OPC neispravan, odmah ga popravite. Obratite se ovlaštenom serviseru.

- Motor ne smije biti moguće pokrenuti ako papučica kočnice nije pritisnuta do kraja hoda, a režno kućište odspojeno.
- Provjerite zaustavlja li se motor kada rukovatelj napusti sjedalo uz otpuštenu parkirnu kočnicu.
- Provjerite zaustavlja li se motor kada rukovatelj napusti sjedalo uz uključeno režno kućište.

- Uvjerite se kako je komandu spojke za režno kućište nemoguće primijeniti kada rukovatelj nije u sjedalu.

### Provjera sustava reverzibilnog rada (Reverse Operation System, ROS)

Ako je sustav reverzibilnog rada neispravan, odmah popravite proizvod. Obratite se ovlaštenom serviseru.

1. Pokrenite proizvod. Pogledajte *Pokretanje proizvoda na stranici 59*.
2. Uključite režno kućište. Pogledajte *Uključivanje i isključivanje reznog kućišta na stranici 63*.
3. Provjerite zaustavlja li se motor kada pokušate krenuti unatrag s ključem paljenja u položaju (A).

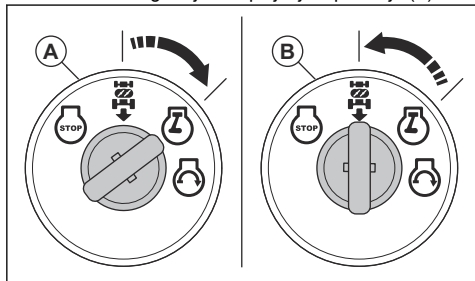

4. Pokrenite proizvod i ponovno uključite režno kućište.
5. Okrenite ključ paljenja u položaj za uključivanje sustava ROS (B).
6. Provjerite nastavlja li se pogon motora kada pokušate krenuti unatrag s ključem paljenja u položaju za uključenje sustava ROS.

### Provjera kočnice



**UPOZORENJE:** Ako je put zaustavljanja proizvoda koji se po ravnoj i suhoj površini kreće najvišom brzinom u najvišem stupnju prijenosa dulji od 5 ft (1,5 m), nužno je provesti održavanje proizvoda.

1. Proizvod parkirajte na ravnoj i suhoj betonskoj ili popločanoj površini. Pritisnite papučicu kočnice do kraja hoda i primijenite parkirnu kočnicu.
2. Komandu praznog hoda postavite u isključeni položaj "transmission disengaged" kako biste odspojili mjenjač.
3. Stražnji kotači moraju se blokirati i proklizati kada pokušate ručno gurnuti traktor prema naprijed. Ako se stražnji kotači okreću, potrebno je održavanje kočnice.
4. Obratite se ovlaštenom servisnom centru.

### Parkirna kočnica



**UPOZORENJE:** Ako parkirna kočnica ne radi, proizvod može početi kositi i uzrokovati ozljede ili oštećenje. Parkirnu kočnicu morate redovno pregledavati i prilagođavati.

Pogledajte *Provjera kočnice na stranici 51*.

### Prigušivač

Prigušivač razinu buke održava na minimumu i ispušne plinove usmjerava dalje od rukovatelja.

Nemojte upotrebljavati proizvod bez prigušivača ili s oštećenim prigušivačem. Neispravni prigušivač povećava razinu buke i opasnost od požara.



**UPOZORENJE:** Prigušivač se tijekom rada, nakon rada te kada motor pogonite u praznom hodu jako zagrije. Budite oprezni u blizini zapaljivih materijal i/ili para kako biste spriječili požar.

### Provjera prigušivača

- Redovito provjeravajte je li prigušivač pravilno pričvršćen i neoštećen.

### Rezanje trave na nagibima



**UPOZORENJE:** Prije upotrebe proizvoda pročitajte upozoravajuće upute u nastavku.

- Rezanje trave na nagibima povećava opasnost od gubitka kontrole nad proizvodom te prevrtanja. To može uzrokovati ozljede ili smrt. Rezanje trave na svim nagibima zahtijeva opreznost. Ako nagib ne možete savladati vozeći unatrag ili ako se ne osjećate sigurnima, nemojte ga kositi.
- Uklonite kamenje, grane i druge prepreke.
- Režite uz i niz nagib, ne s jedne strane na drugu.
- Nemojte se kretati niz nagibe s podignutim reznim kućištem.
- Proizvod nemojte koristiti na tlu s nagibima većim od 15°.

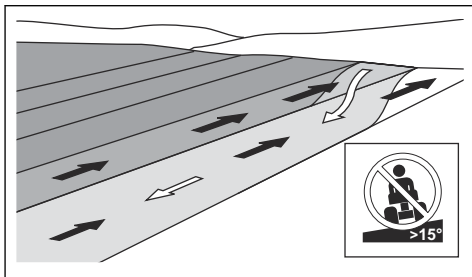

- Na nagibu nemojte uključivati i isključivati proizvod.
- Po nagibima obavezno vozite ugladeno i polako.
- Nemojte naglo mijenjati brzinu ili smjer.
- Nemojte skretati više no što je potrebno. Tijekom kretanja nagibom skrećite polako i postupno. Krećite se niskom brzinom. Pažljivo okrećite upravljač.
- Pazite na brazde, rupe te izbočine i nemojte prelaziti preko njih. Na neravnom tlu postoji velika opasnost od prevrtanja proizvoda. Visoka trava može sakrivati prepreke.
- Travu nemojte rezati blizu rubova, jaraka ili obala. Proizvod se iznenada može preokrenuti ako jedan kotač prijeđe preko ruba strmog nagiba ili jarka, ili ako dođe do popuštanja ruba.
- Nemojte kositi na mokroj travi. Klizava je pa kotači mogu izgubiti prljanjanje i proizvod se može sklizati.
- Nemojte spuštati nogu na tlo kako biste stroj pokušali učiniti stabilnijim.
- Krećite se vrlo oprezno ako je pričvršćena dodatna oprema ili drugi predmet koji može smanjiti stabilnost stroja.
- Prije pokretanja proizvoda premjestite proizvod najmanje 3 m / 10 stopa od mjesta na kojem ste dolijevali gorivo.
- Nemojte pokretati proizvod ako u njemu ima goriva ili motornog ulja. Uklonite neželjeno gorivo i motorno ulje i pričekaite da se proizvod osuši prije pokretanja motora.
- Redovito pregledavajte ima li na motoru curenja. Ako u sustavu goriva ima curenja, nemojte pokretati motor do popravka.
- Nemojte prstima provjeravati postoji li curenje na motoru.
- Gorivo skladištite isključivo u odobrenim spremnicima.
- Ako su proizvod i gorivo uskladišteni, provjerite da gorivo ni njegove pare ne mogu uzrokovati oštećenja.
- Izlijte gorivo u odobreni spremnik, na otvorenom i podalje od iskri i otvorenog plamena.

## Sigurnost – rukovanje gorivom



**UPOZORENJE:** Prije upotrebe proizvoda pročitajte upozoravajuće upute u nastavku.

- Gorivo je zapaljivo, a pare su eksplozivne. Gorivom rukujte oprezno da biste spriječili ozljede, požar i eksploziju.
- Nemojte udisati pare goriva. Pare goriva otrovne su i mogu izazvati ozljede. Morate imati dostatan protok zraka.
- Uz motor u pogonu nije dopušteno ukloniti čep spremnika goriva i puniti spremnik goriva.
- Prije ulijevanja goriva pričekajte na hlađenje motora.
- Gorivo nemojte ulijevati u zatvorenom prostorima. Nedovoljan protok zraka može uzrokovati ozljede ili smrt zbog gušenja ili trovanja ugljičnim monoksidom.
- U blizini goriva ili motora nemojte pušiti.
- U blizini goriva ili motora nemojte postavljati vruće predmete.
- Gorivo nemojte ulijevati u blizini iskri ni otvorenog plamena.
- Prije ulijevanja goriva polako otvorite čep spremnika goriva i pažljivo ispuštite tlak.
- Gorivo u dodiru s kožom može izazvati ozljedu. Ako gorivo dođe u dodir s kožom, isperite ga sapunom i vodom.
- Ako gorivo proliježe po odjeći, odmah se presvucite.
- Spremnik za gorivo nemojte puniti do kraja. Zagrijavanje uzrokuje širenje goriva. Ostavite mjesta pri vrhu spremnika za gorivo.
- Potpuno zategnite čep spremnika za gorivo. Ako čep spremnika za gorivo nije zategnut, postoji opasnost od požara.



**UPOZORENJE:** Oštećena baterija može uzrokovati eksploziju i ozljede. Ako je baterija izobličena ili oštećena, obratite se ovlaštenom serviseru tvrtke Husqvarna.



**UPOZORENJE:** Prije korištenja proizvoda pročitajte upozoravajuće upute u nastavku.

- U blizini baterija nosite zaštitne naočale.
- U blizini baterije nemojte nositi satove, nakit ili druge metalne predmete.
- Djeci onemogućite pristup bateriji.
- Bateriju mijenjajte u prostoru s dobrim protokom zraka.
- Prilikom punjenja baterije zapaljive materijale držite na najmanjoj udaljenosti od 1 m.
- Zbrinite zamijenjene baterije. Pogledajte *Odlaganje na stranici 84*.
- Baterija može ispuštati eksplozivne plinove. Nemojte pušiti u blizini baterije. Bateriju držite podalje od otvorenog plamena i iskri.

## Transportni osigurač

- Koristite se prijevoznim vozilom s odobrenjem za prijevoz ovog proizvoda.
- Nacionalni ili lokalni tržišni propisi mogu i ograničiti prijevoz ovog proizvoda.
- Rukovatelj prijevoznog vozila odgovoran je za sigurno pričvršćivanje ovog proizvoda tijekom prijevoza. Pogledajte *Prijevoz na stranici 83*.

## Sigurnosne upute za održavanje



**UPOZORENJE:** Ovaj je proizvod težak i može prouzročiti ozljede ili oštećenja imovine ili susjednog područja. Ne izvodite održavanje motora ili reznog kućišta ako nisu ispunjeni sljedeći uvjeti:

- Motor je isključen.
- Proizvod je parkiran na ravnoj površini.
- Parkirna kočnica je aktivirana.
- Ključ paljenja je uklonjen.
- Rezno kućište je odspojeno.
- Kabeli paljenja uklonjeni su sa svjećica.



**UPOZORENJE:** Ispušni plinovi iz motora sadrže ugljikov monoksid, vrlo opasan otrovni plin bez mirisa. Ne pokrećite ovaj proizvod u zatvorenim prostorima ili prostorima bez dovoljnog protoka zraka.



**UPOZORENJE:** Prije održavanja proizvoda pročitajte upozoravajuće upute u nastavku.

- Za najbolji učinak i sigurnost stroj održavajte redovno prateći raspored održavanja. Pogledajte *Raspored održavanja na stranici 66.*

- Električni udari mogu uzrokovati ozljede. Nemojte dodirivati kabele kada je motor uključen. Rad sustava paljenja nemojte ispitivati prstima.
- Ako su uklonjeni zaštitni poklopci, nemojte pokretati motor. Pokretni i vrući dijelovi predstavljaju veliku opasnost od ozljede.
- Prije održavanja u blizini motora pričekajte na hlađenje proizvoda.
- Noževi su oštri i mogu uzrokovati posjekotine. Tijekom rada na noževima omotajte ih ili upotrijebite zaštitne rukavice.
- U svrhe čišćenja uvijek postavite režno kućište u servisni položaj. Ne parkirajte ovaj proizvod u blizini ruba jarka ili nagiba da biste pristupili reznom kućištu.



**OPREZ:** Prije korištenja proizvoda pročitajte upute upozorenja u nastavku.

- Nemojte okretati motor ako je uklonjena svjećica ili kabel paljenja.
- Provjerite jesu li sve matice i vijci pravilno pritegnuti te je li oprema u dobrom stanju.
- Nemojte mijenjati prilagođenost regulatora. Ako je broj okretaja motora prevelik, može doći do oštećenja komponenata proizvoda.
- Proizvod ima odobrenje samo uz opremu koju je isporučio ili preporučio proizvođač.

## Sastavljanje

### Uvod



**UPOZORENJE:** Prije sklapanja proizvoda s razumijevanjem pročitajte poglavlje o sigurnosti.

### Vađenje proizvoda iz kartona

1. Izvadite odvojene dijelove isporučene s proizvodom.
2. Uklonite rubne ploče.
3. Uklonite rubne ploče i postavite ih na ravnu površinu.
4. Uklonite sav materijal za pakiranje.
5. Izvadite proizvod iz kartona i provjerite je li u kartonu ostalo nepričvršćenih dijelova.

### Alati za sastavljanje

- Ključ od 1/2" (13 mm)
- Ključevi od 7/16" (11 mm) (2 komada)
- Mjerač tlaka u gumi
- Nož
- Klješta
- Komplet nasadnih ključeva (opcionarno)

### Nepričvršćeni dijelovi koje treba sastaviti

Proizvod nije potpuno sastavljen. Dijelovi koji nisu pričvršćeni pri kupnji proizvoda.



Ključ, 2 kom.



Ploča za kosine, 1 kom.



Vijak sa šesterokutnom glavom, 2 kom.



Matice, 2 kom.

## Nepričvršćeni dijelovi za sakupljač trave

Proizvod nije potpuno sastavljen. Dijelovi koji nisu pričvršćeni pri kupnji proizvoda.



Zasun



Cijela poluga/produžetak



Potporni nosači



Otklonski podupirač



Opruga za izvlačenje zasuna



Poluga za prisutnost sakupljača trave



Noseći vijci 5/16 x 18 x 1.5"



Pričvršne matice 5/16 x 18



Pokrov poluge za napunjenost



Vijak s poluokruglom glavom 10-24 x 1/2



Poprečna spona



Ručka sakupljača trave



Svornjak



Spojnica



Vijak 3/8 x 16 x 3/4



Matica 10-24



Prednji okvir



Šarka



Matica 3/8 x 16 x 1"



Noseći vijci 3/8 x 16 x 1"

## Montaža sakupljača trave

1. Odmotajte vrećicu i okrenite je s pravom stranom prema gore.

- Uklonite sva vijka i dvije matice (A) s prednje strane gornjeg okvira.

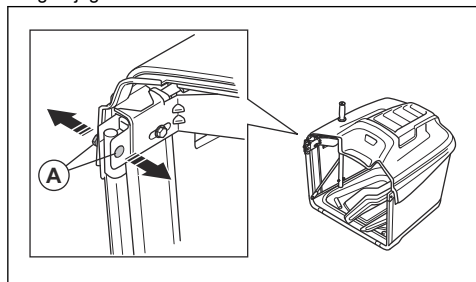

- Položite sakupljač trave na bok.
- Krajeve (B) prednjeg okvira (C) utisnite kroz omče na tkanini.

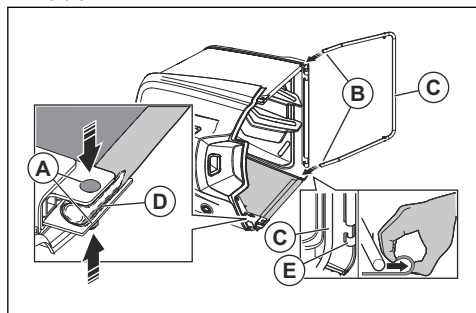

- Utisnite dva vijka (A) kroz tkaninu (D) i okvire.
- Postavite dvije matice.



**OPREZ:** Zategnite na najviše 11 Nm.

- Pritisnite prednji okvir u kopče (E) na prednjoj strani poda sakupljača trave.
- Utisnite četiri svornjaka (F) kroz okvire i dvije križne kopče (G).

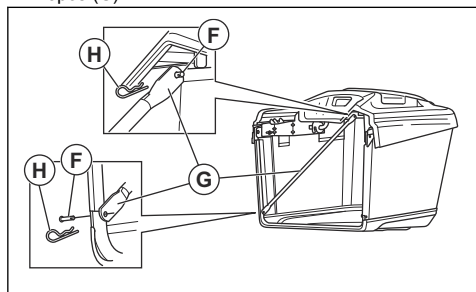

- Ugradite dvije opruge držača (H).

- Ručku sakupljača trave (I) pritisnite kroz otvor na gornjoj strani hvatača trave.

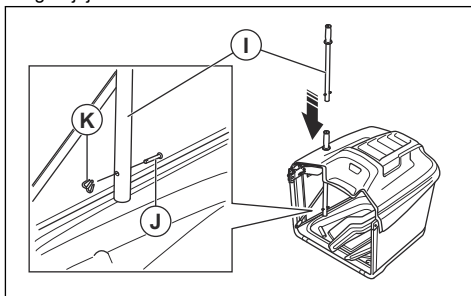

- Postavite svornjak (J) i kopču (K).

## Ugradnja nosača sakupljača trave

- Ugradite nosač sakupljača trave (A) i zategnite dva vijka i dvije matice (B). Poravnajte gornje rubove nosača (C).

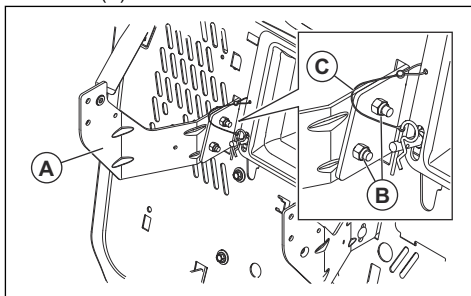

- Ugradite otklonski podupirač (D) i četiri noseća vijka (E).

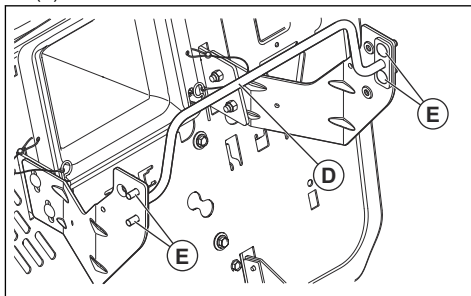

### 3. Ugradite dvije šarke (F).

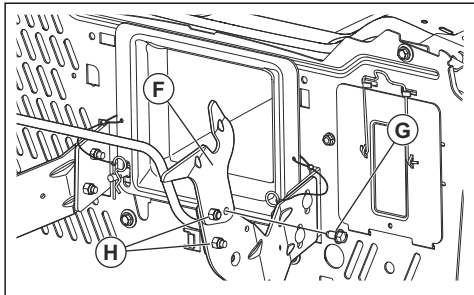

### 4. Ugradite dva vijka s glavom s podloškom (G).

### 5. Postavite četiri matice (H).

## Podešavanje nosača sakupljača trave

Položaj nosača sakupljača trave moguće je podesiti.

#### 1. Za okomito podešavanje nosača sakupljača trave provedite sljedeće korake.

##### a) Otpustite četiri matice.

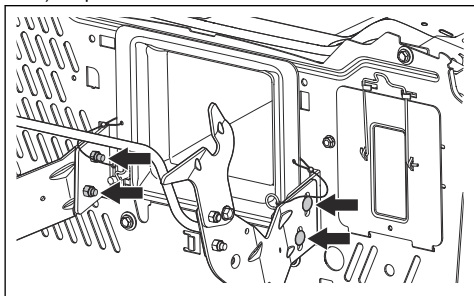

##### b) Pomaknite nosače u ispravan položaj.

##### c) Potpuno zategnite četiri matice.

##### d) Između sakupljača trave i blatobrana ne smijete ostaviti zazor.

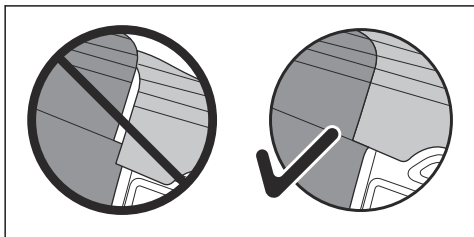

#### 2. Za podešavanje vodoravnog položaja sakupljača trave provedite sljedeće korake.

#### a) Izmjerite udaljenost (A) između blatobrana i gornje strane sakupljača trave.

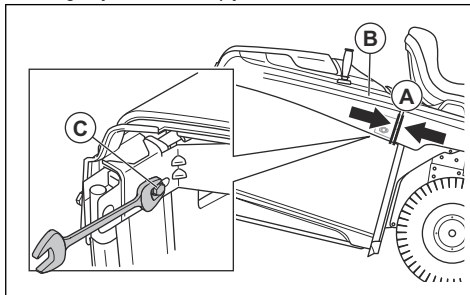

#### b) Uklonite sakupljač trave (B).

#### c) Otpustite dvije matice (C).

#### d) Pomaknite okvir sakupljača trave u ispravan položaj. Ispravna udaljenost (A) je približno 0,25" (6 mm).

#### e) Potpuno zategnite dvije matice.

## Ugradnja opružnih zasuna za sakupljač trave

Opružni zasuni za sakupljač trave su na stražnjoj ploči, po jedan u svakom donjem kutu.

**Napomena:** Ako podešavate okomiti položaj sakupljača trave, može biti nužno podesiti i opružne zasune sakupljača trave.

#### 1. Zaustavite motor i primijenite parkirnu kočnicu.

#### 2. Uklonite četiri vijka s opružnih zasuna.

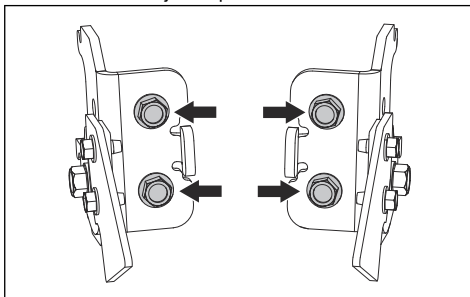



- Opružne zasune (A) ugradite u otvore na stražnjoj ploči (B).

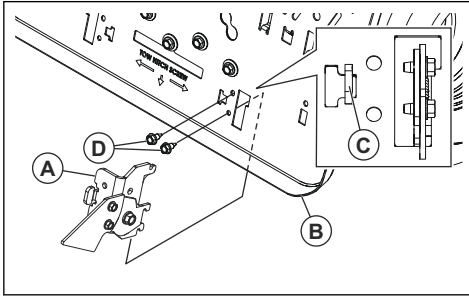

- Opružni zasuni moraju biti priključeni u utore (C) na stražnjoj ploči.
- Postavite četiri vijka (D).
- Postavite dvije opruge (E).

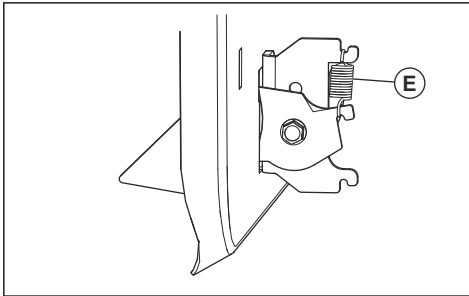

### Ugradnja i podešavanje cijele poluge/ produžetka za sakupljač trave

- Zaustavite motor i primijenite parkirnu kočnicu.
- Uklonite središnji žlijeb za pražnjenje. Pogledajte *Uklanjanje i ugradnja središnji žlijeba na stranici 73*.
- Uklonite vijak (A).

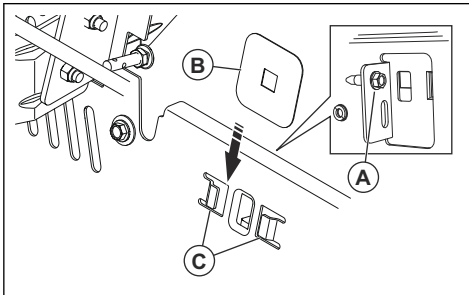

- Umetnite pokrov poluge za napunjenost (B) u utore (C).

- Pritisnite polugu (D) kroz pokrov poluge za napunjenost i postavite vijak (A).

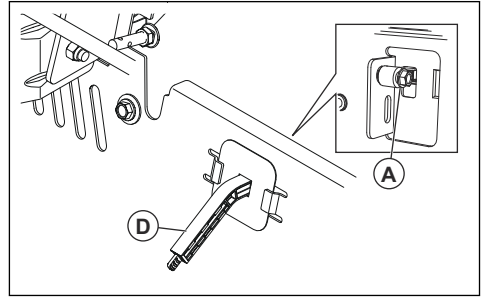

- Ako je cijelu polugu potrebno podešiti, provedite sljedeće korake.
  - Ako je trava teška ili mokra, uklonite vijak i cijelu polugu postavite u potpuno povučeni položaj. Ponovno postavite vijak.
  - Ako je trava lagana ili suha, uklonite vijak i cijelu polugu postavite u potpuno izvučeni položaj. Ponovno postavite vijak.

### Ugradnja poluge za prisutnost sakupljača trave

- Zaustavite motor i primijenite parkirnu kočnicu.
- Polugu za prisutnost (A) umetnite u utore na stražnjoj ploči.

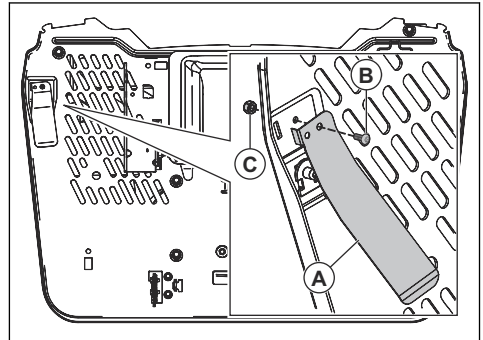

- Ugradite vijak (B) i maticu (C).

## Ugradnja kuke za vuču

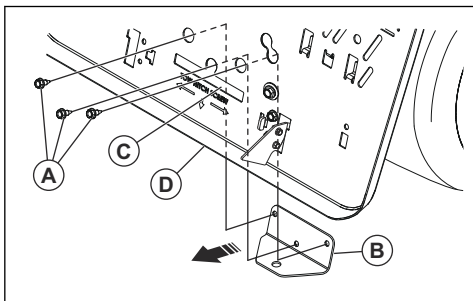

1. Uklonite tri vijka (A) s kuke za vuču (B).
2. Kuku za vuču postavite u utor (C) na stražnjoj ploči (D).
3. Umetnite tri vijka kroz stražnju ploču i zategnite ih.

## Prilagodba sjedala

1. Podignite sjedalo i uklonite kotačić za prilagodbu sjedala (A).
2. Otpustite kotačić za prilagodbu sjedala (B).

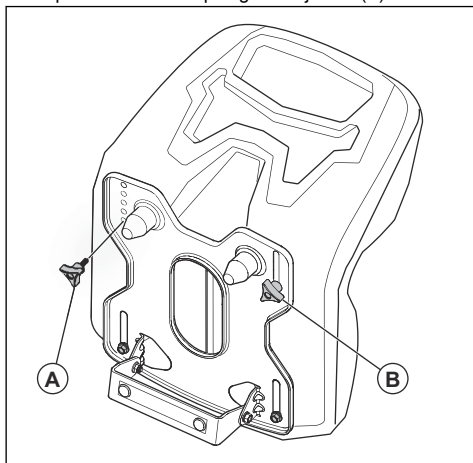

3. Pomičite sjedalo dok ga ne postavite u položaj iz kojeg možete pritisnuti papučicu kočnice i spojke.
4. Otvor u ploči sjedala za kotačić za prilagodbu sjedala (A) poravnajte s otvorom u sjedalu.
5. Vratite kotačić za prilagodbu sjedala (A) i zategnite ga.
6. Zategnite kotačić za prilagodbu sjedala (B).

## Priklučivanje akumulatora



**UPOZORENJE:** Opasnost od strujnog udara. Provjerite je li sklopka

paljenja u isključenom položaju OFF, a ključ paljenja uklonjen.

Priklučci kabla nalaze se na ploči s desne strane proizvoda, iznad stražnjeg kotača.

1. Provjerite je li crveni kabel (A) čvrsto pričvršćen na svitak pokretača.

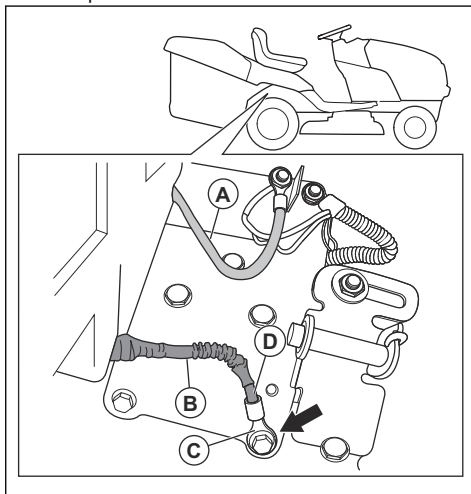

2. Zaštitni rukavac (B) ne smije dodirivati kraj stezaljke (C) na crnom kabelu (D).
3. Ključem ili nasadnim ključem od 1/2" (13 mm) uklonite uzemljivački vijak (E) i crni kabel (F).

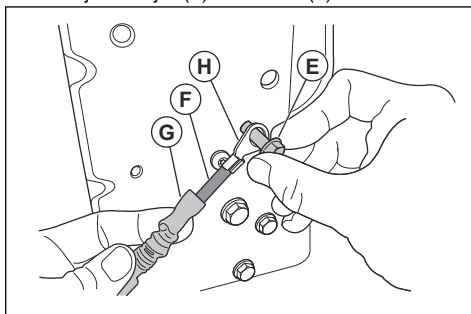

4. Povucite zaštitni rukavac (G) s kraja stezaljke (H).
5. Pričvrstite kraj stezaljke na ploču s uzemljivačkim vijkom.
6. Zategnite uzemljivački vijak.
7. Vizualno pregledajte crni kabel kako biste potvrdili da nijedan dio zaštitnog rukavca ne dodiruje glavu uzemljivačkog vijka.
8. Ako je potrebno, otpustite uzemljivački vijak, povucite zaštitni rukavac i ponovno zategnite uzemljivački vijak.

## Pomicanje proizvoda s palete

1. Podignite rezo kucište u najviši položaj. Upotrijebite polugu za podizanje.
2. Pritisnite papučicu spojke/kočnice kako biste otpustili parkirnu kočnicu.
3. Komandu praznog hoda postavite u položaj za isključenje mjenjača "Transmission disengaged". Pogledajte *Prijevoz, spremanje i zbrinjavanje na stranici 83*.
4. Proizvod izgurajte prema naprijed s palete.
5. Uklonite remen kojim je zaštitna odbijača pričvršćena uz proizvod.

## Provjera nakon sastavljanja

- Obavezno provedite sve upute za sastavljanje.
- Provjerite jesu li u ambalaži preostali nepričvršćeni dijelovi.
- Provjerite je li baterija pravilno pripremljena i napunjena.
- Provjerite jesu li vijci sjedala zategnuti i je li sjedalo pravilno podešeno.
- Provjerite ispravnost tlaka u obje gume.
- Za ostvarenje najboljih rezultata košnje rezo kucište kosilice mora biti bočno i uzdužno uravnoteženo. Provjerite je li tlak u gumama ispravan za uravnoteženo rezo kucište.

- Pregledajte rezo kucište i pogonske remene. Provjerite jesu li pogonski remeni pravilno ugrađeni oko remenica i unutarnjeg dijela svih štitnika remena.
- Pregledajte sve električne žice. Provjerite jesu li sve žice i priključci osigurani.
- Provjerite je li komanda praznog hoda u isključenom položaju „Transmission engaged“. Pogledajte *Prijevoz na stranici 83*.
- Provjerite je li motorno ulje na ispravnoj razini.
- Provjerite je li spremnik napunjen ispravnom vrstom ulja.
- Provjerite svoje poznavanje položaja i funkcije svih komandi.
- Provjerite je li sustav kočnice u sigurnom radnom stanju.
- Provjerite ispravnost rada sustava prisutnosti rukovatelja (OPC) i sustava reverzibilnog rada (ROS). Pogledajte *Provjera sustava prisutnosti rukovatelja (Operator Presence Control, OPC) na stranici 50* i *Provjera sustava reverzibilnog rada (Reverse Operation System, ROS) na stranici 51*.
- Prije prve upotrebe uklonite zrak iz mjenjača. Pogledajte *Uklanjanje zraka iz mjenjača na stranici 78*.

---

## Rad

---

### Uvod



**UPOZORENJE:** Prije upotrebe proizvoda pročitajte i usvojite poglavlje o sigurnosti.

### Ulijevanje goriva



**UPOZORENJE:** Benzin je vrlo zapaljiv. Budite pažljivi i gorivo ulijevajte na otvorenom. Pogledajte *Sigurnost – rukovanje gorivom na stranici 52*.



**OPREZ:** Obavezno upotrebljavajte ispravnu vrstu goriva. Pogrešna vrsta goriva uzrokuje oštećenje proizvoda.

- Upotrebljavajte ispravnu vrstu benzina. Pogledajte . Više informacija o gorivu potražite u priručniku za motor koji je isporučio proizvođač motora.
- Prije svakog korištenja provjerite razinu goriva i po potrebi nadolijte.
- Spremnik za gorivo nemojte puniti do kraja. Ostavite najmanje 1" prostora.

### Pokretanje proizvoda

#### Radnje prije pokretanja proizvoda



**UPOZORENJE:** Prije rada s proizvodom pažljivo pročitajte i usvojite sigurnosne upute i upute za rad.

1. Provjerite razinu motornog ulja. Pogledajte *Provjera razine motornog ulja na stranici 76*.
2. Spremnik goriva napunite gorivom. Pogledajte *Ulijevanje goriva na stranici 59*.
3. Isključite način rada u praznom hodu. Pogledajte *Postavljanje proizvoda u način rada u praznom hodu na stranici 65*.
4. Sjedite u sjedalo u radnom položaju.
5. Primijenite parkirnu kočnicu. Pogledajte *Primjena i otpuštanje parkirne kočnice na stranici 62*.
6. Provjerite je li rezo kucište isključeno. Pogledajte *Uključivanje i isključivanje reznog kucišta na stranici 63*.

## Pokretanje zagrijanog motora

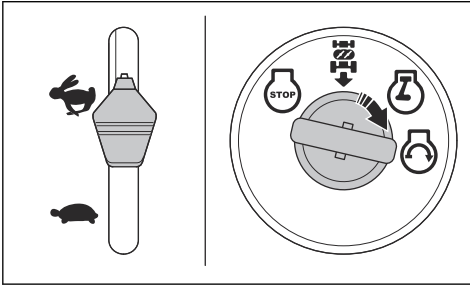

1. Sjediti u sjedalo.
2. Provjerite je li režno kućište isključeno. Pogledajte *Uključivanje i isključivanje reznog kućišta na stranici 63*.
3. Režno kućište postavite u položaj za transportiranje. Pogledajte *Postavljanje reznog kućišta u položaj za transportiranje ili položaj za košnju na stranici 61*.
4. Regulator gasa pomaknite u brzi položaj.
5. Papučicu hoda pritisnite do kraja hoda i zadržite je pritisnutom.
6. Ključ paljenja postavite u paljenje.
7. Ključ paljenja postavite u položaj „START“ i otpustite ključ paljenja po pokretanju motora.



**OPREZ:** Pokretač nemojte primjenjivati neprekidno dulje od oko 15 sekundi u minuti.

8. Ako je temperatura niska, prije početka košnje trave pričekajte na zagrijavanje motora.

## Pokretanje hladnog motora

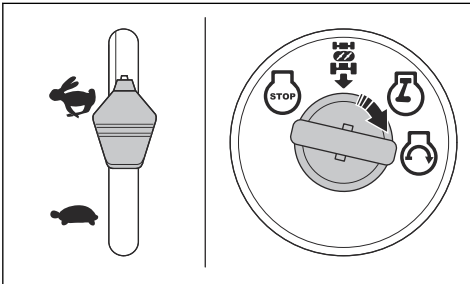

1. Sjediti u sjedalo.
2. Provjerite je li režno kućište isključeno. Pogledajte *Uključivanje i isključivanje reznog kućišta na stranici 63*.
3. Režno kućište postavite u položaj za transportiranje. Pogledajte *Postavljanje reznog kućišta u položaj za transportiranje ili položaj za košnju na stranici 61*.
4. Regulator gasa pomaknite u položaj srednjeg gasa.

5. Izvucite regulator čoka.

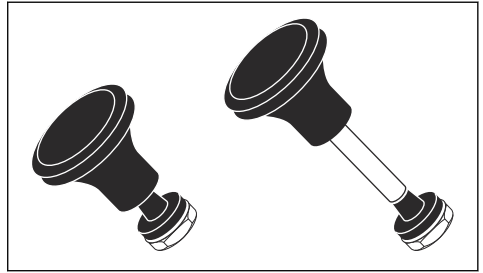

6. Papučicu hoda pritisnite do kraja hoda i zadržite je pritisnutom.
7. Ključ paljenja postavite u paljenje.
8. Ključ paljenja postavite u položaj „START“ i otpustite ključ paljenja po pokretanju motora.



**OPREZ:** Pokretač nemojte primjenjivati neprekidno dulje od oko 15 sekundi u minuti.

9. Kada se motor pokrene, regulator gasa pomaknite u brzi položaj kako biste zagrijali motor. Ako je temperatura niska, za zagrijavanje motora potrebno je nekoliko minuta.



**OPREZ:** Ako je temperatura okoline niža od 40° F (4° C), prije upotrebe proizvoda motor morate pogoniti u praznom hodu 1 minutu. Tako zagrijavate mjenjač. Provjerite je li papučica kočnice potpuno otpuštena.

10. Pritisnite regulator čoka.

## Pokretanje motora sa slabim akumulatorom



**UPOZORENJE:** Olovni akumulatori mogu proizvesti eksplozivne plinove. Akumulator držite podalje od iskre, plamena i materijala koji se puše. U blizini akumulatora uvijek nosite zaštitu za oči.

Ako je akumulator preslab za pokretanje motora, morate ga napuniti.

Ako za pokretanje u nuždi koristite kabele za pokretanje, pratite sljedeći postupak:

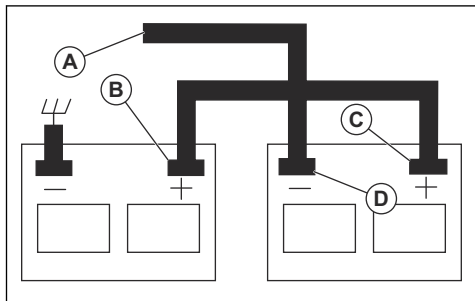

1. Priključite jedan kraj CRVENOG kabela na POZITIVNI (+) pol svakog akumulatora (B – C).



**OPREZ:** Pazite kako ne biste uzrokovali kratki spoj sa šasijom proizvoda.

2. Priključite jedan kraj CRNOG kabela na NEGATIVNI (-) pol (D) punog akumulatora.
3. Drugi kraj CRNOG kabela (A) priključite na zemlju šasije, podalje od spremnika goriva i akumulatora.
4. Kad se akumulator potpuno napuni, odvojite CRNI kabal od šasije.
5. Odvojite CRNI kabal s potpuno napunjene baterije.
6. Odvojite CRVENI kabal s obje baterije.

### Uklanjanje kabela za pokretanje

**Napomena:** Kabele za pokretanje uklonite redoslijedom obrnutim od priključivanja.

1. Odvojite CRNI kabal sa šasije.
2. Odvojite CRNI kabal s potpuno napunjene baterije.
3. Odvojite CRVENI kabal s 2 baterije.

### Postavljanje reznog kućišta u položaj za transportiranje ili položaj za košnju

Tijekom transportiranja režno kućište mora biti u položaju za transportiranje.

- Za postavljanje proizvoda u položaj za transportiranje ručicu za visinu rezanja povucite u smjeru rezanja i postavite je u položaj za najvišu visinu rezanja.
- Za postavljanje proizvoda u položaj za košnju postavite ispravnu visinu rezanja. Pogledajte *Postavljanje visine rezanja na stranici 61*.

### Postavljanje visine rezanja

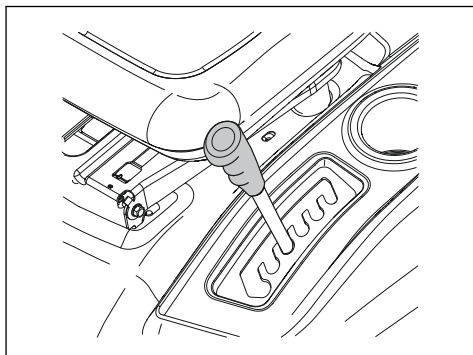

- Ručicu za podizanje povucite u smjeru sjedala i postavite u jedan od utora za ispravnu visinu rezanja.

### Kretanje prema naprijed i unatrag

Papučicama za kretanje prema naprijed i unatrag upravljate smjerom i brzinom kretanja.

1. Pokrenite motor.
2. Otpustite parkirnu kočnicu. Pogledajte *Primjena i otpuštanje parkirne kočnice na stranici 62*.
3. Kako biste krenuli, polako pritisnite papučicu za vožnju prema naprijed (A) ili papučicu za vožnju unatrag (B).

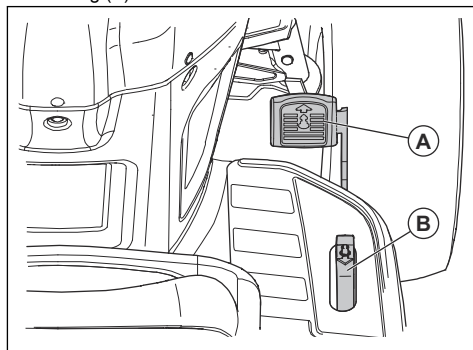

**Napomena:** Papučice za vožnju prema naprijed i unatrag po otpuštanju vraćaju se u neutralni položaj.

4. Za povećanje brzine više pritisnite papučicu za vožnju prema naprijed ili papučicu za vožnju unatrag.

## Primjena i otpuštanje parkirne kočnice

1. Za primjenu parkirne kočnice pritisnite papučicu kočnice (A) do kraja hoda, a najniži položaj.

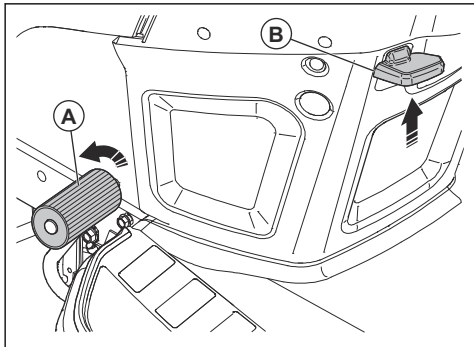

2. S pritisnutom papučicom kočnice ručicu parkirne kočnice (B) povucite prema gore.
3. Otpustite papučicu kočnice.
4. Otpustite ručicu parkirne kočnice.

**Napomena:** Provjerite onemogućuje li parkirna kočnica pomicanje proizvoda.

5. Za otpuštanje parkirne kočnice pritisnite papučicu kočnice.

## Zaustavljanje proizvoda



**UPOZORENJE:** Prije napuštanja proizvoda obavezno ga zaustavite, primijenite parkirnu kočnicu i uklonite ključ paljenja.



**OPREZ:** Ispušni plin iz vrućeg motora može uzrokovati oštećenje trave. Kako biste spriječili gorenje trave, pri zaustavljanju proizvoda na travnatim površinama obavezno zaustavite motor.

1. Pritisnite papučicu kočnice (A) do kraja hoda tako da se proizvod potpuno zaustavi.

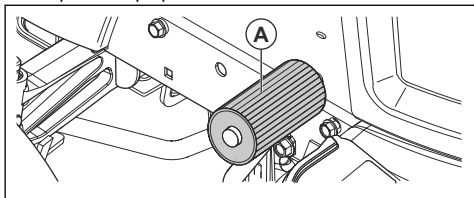

2. Isključite režno kucište. Pogledajte *Uključivanje i isključivanje reznog kucišta na stranici 63*.
3. Regulator gasa postavite u spori položaj i nekoliko minuta pogonite motor u praznom hodu.

4. Postavite režno kucište u položaj za transportiranje. Pogledajte *Postavljanje reznog kucišta u položaj za transportiranje ili položaj za košnju na stranici 61*.
5. Ključ paljenja okrenite u položaj „STOP“ i uklonite ključ paljenja iz paljenja.

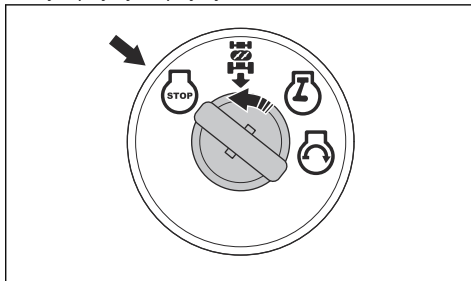

## Upotreba regulatora gasa

Regulator gasa podešava broj okretaja motora i brzinu noževa u reznom kucištu.

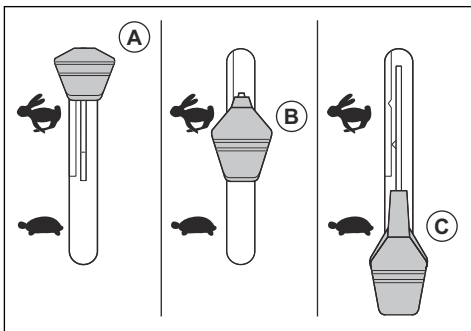

- Kada pokrećete hladan motor, regulator gasa postavite u položaj čoka (A). Pogledajte *Pokretanje hladnog motora na stranici 60*.
- Za pogon motora s punim brojem okretaja regulator gasa postavite u brzi položaj (B). Kada kosite travu, regulator gasa uvijek držite u brzom položaju.
- Za pogon motora u praznom hodu regulator gasa postavite u spori položaj (C).

## Upotreba tempomata

Tempomat upotrebljavajte samo za vožnju prema naprijed po uglađenim, ravnim površinama. Tempomat se isključuje automatski kada uvjeti postanu neprihvatljivi za tempomat.

1. Pritisnite papučicu za kretanje prema naprijed (B). Papučicu za kretanje prema naprijed održavajte u položaju za brzinu prikladnu za teren.

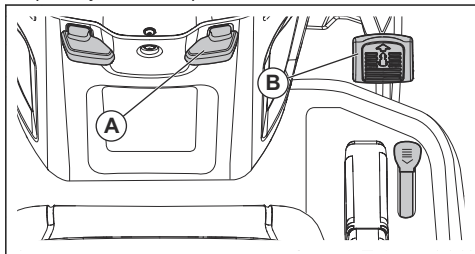

2. Podignite kontrolnu ručicu tempomata (A) i zadržite je tijekom otpuštanja papučice za kretanje prema naprijed.
3. Otpustite kontrolnu ručicu tempomata kako biste uključili tempomat.
4. Za isključenje tempomata pritisnite papučicu kočnice ili dotaknite papučicu za vožnju prema naprijed.

## Upotreba prednjeg svjetla

- Za uključivanje prednjeg svjetla sklopku napajanja pritisnite u položaj (A).

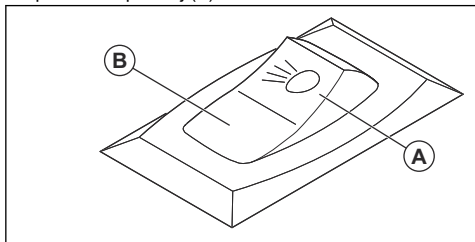

- Za isključivanje prednjeg svjetla sklopku napajanja pritisnite u položaj (B).

## Uključivanje i isključivanje reznog kućišta

Proizvod je opremljen sustavom prisutnosti rukovatelja (OPC). Kada napustite sjedalo dok je motor u pogonu, a režno kućište uključeno, motor se zaustavlja.

Održavajte punu težinu u središtu sjedala kako biste osigurali ispravan pogon motora i spriječili zaustavljanje na zahtjevnom terenu ili brežuljcima.

1. Postavite ispravnu visinu rezanja. Pogledajte *Postavljanje visine rezanja na stranici 61.*

2. Pomaknite komanda spojke priključnog stroja.

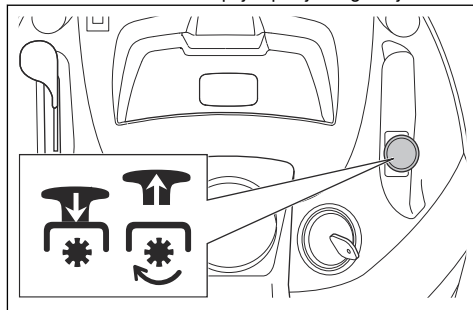

- a) Za uključivanje reznog kućišta komandu spojke priključnog stroja povucite gore.
- b) Za isključivanje reznog kućišta komandu spojke priključnog stroja pritisnite dolje.

## Primjena ručice za usitnjavanje EZ

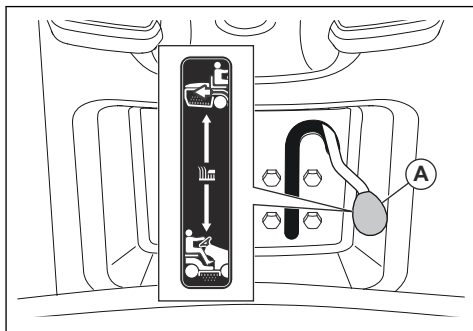

1. Za uključivanje funkcije usitnjavanja ručicu za usitnjavanje (A) pomaknite u donji položaj.
2. Za isključivanje funkcije usitnjavanja ručicu za usitnjavanje (A) pomaknite u gornji položaj.

## Upotreba sustava reverzibilnog rada (ROS)

**Napomena:** Ako s proizvodom pokušate ići unatrag dok je režno kućište uključeno, motor se odmah zaustavlja. Za vožnju proizvoda s uključenim reznim kućištem unatrag, uključite sustav ROS.



**UPOZORENJE:** Prije u tijekom upotrebe proizvoda u hodu unatrag, radi sigurnosti sebe i drugih pogledajte dolje i iza proizvoda.

1. Za uključenje sustava ROS ključ paljenja okrenite u smjeru suprotnom od kazaljke na satu u položaj „ON“ (A).

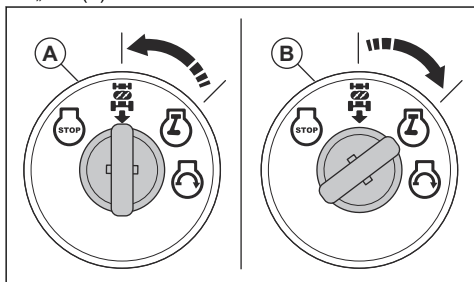

2. Lagano pritisnite papučicu za vožnju unatrag kako biste se pokrenuli.
3. Za isključenje sustava ROS ključ paljenja okrenite u smjeru kazaljke na satu u položaj za motor "ON" (B).

## Za dobar ishod košenja

- Za najbolji učinak ovaj proizvod održavajte redovito, kao što je navedeno u rasporedu održavanja. Pogledajte *Raspored održavanja na stranici 66*.
- Nemojte kositi mokar travnjak. Mokra trava može uzrokovati loš ishod košenja.
- Pri pričvršćivanju reznog kućišta na proizvod nemojte upotrebljavati lance za gume.
- Provjerite je li režno kućište ravno. Pogledajte *Prilagodba paralelnosti reznog kućišta na stranici 73*.
- Ako je trava visoka, započnite s visokom visinom rezanja i postupno je smanjujte.
- Ako je trava visoka i gusta, proizvod vozite naprijed niskom brzinom.
- Pri rezanju primjenjujte puni gas.
- Travu režite u nepravilnim uzorcima.
- Uz stabla, grmlje ili staze kosite s lijevom stranom reznog kućišta. Nož reže približno na 15 mm od unutarnjeg dijela bočne stranice reznog kućišta.
- Kada kosite velika područja, proizvod vozite prema desno kroz jedan ili dva kruga oko radnog područja. Ovim postupkom travu ne praznite ga žbunje, ograde i prilaze. Nakon približno dva kruga oko radnog područja kosite u suprotnom smjeru.

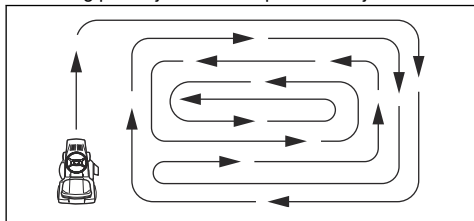

- Za najbolji ishod košnje travu kosite učestalo.

## Pražnjenje sakupljača trave

Proizvod se oglašava alarmom koji se pokreće kada se sakupljač trave napuni. Za zaustavljanje alarma isključite režno kućište. Pogledajte *Uključivanje i isključivanje reznog kućišta na stranici 63*.

1. Premjestite proizvod na lokaciju na kojoj možete isprazniti sakupljač trave.
2. Provjerite je li sklop mjenjač-diferencijal u neutralnom položaju i primijenite parkirnu kočnicu.
3. Ručku na sakupljaču trave povucite u najviši položaj.

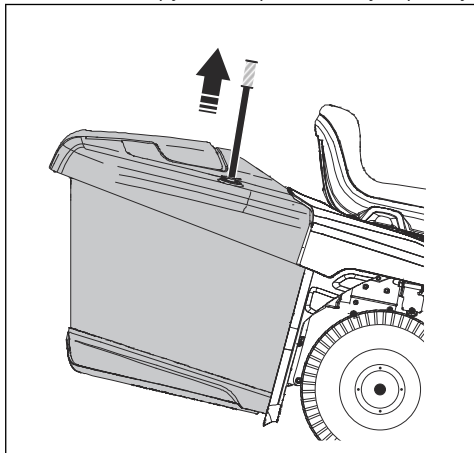

4. Ručku povucite naprijed kako biste nagnuli sakupljač trave i ispraznili travu.

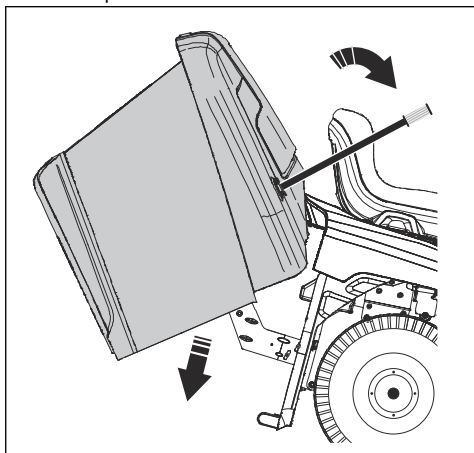

5. Pritisnite ručku unatrag kako biste spustili sakupljač trave. Provjerite je li sakupljač trave potpuno spušten te u ispravnom položaju.



## Postavljanje proizvoda u način rada u praznom hodu

Ako je proizvod nužno pomicati ili vući bez pomoći motora, morate ga postaviti u način rada u praznom hodu.



**UPOZORENJE:** Proizvod nemojte postavljati u način rada u praznom hodu kada ste na kosini.

- Pritisnite upravljačku ručicu za prazni hod (A) kako biste proizvod postavili u način rada za prazni hod.

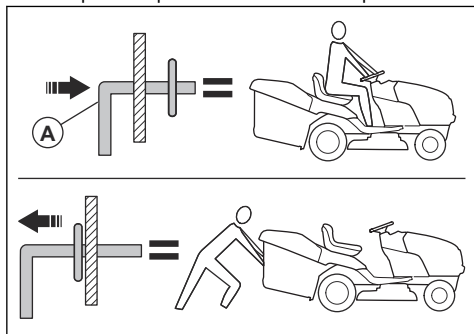

- Izvucite upravljačku ručicu za prazni hod kako biste proizvod upotrebljavali s motorom.

## Ugradnja priključka za sječku (dodatna oprema)

Proizvod se može upotrebljavati s priključkom za sječku.

1. Postavite režno kućište u položaj za transportiranje. Pogledajte *Postavljanje reznog kućišta u položaj za transportiranje ili položaj za košnju na stranici 61*.
2. Uklonite sakupljač trave ili odbijač stražnjeg pražnjenja (dodatna oprema), ako je ugrađen.
3. Kroz stražnju ploču priključak za sječku umetnite u prilagodnik usmjerivača za režno kućište.
4. Pričvrstite dva remena u otvorena potpornim krakovima sakupljača trave.

5. Postavite sakupljač trave na odbijač stražnjeg pražnjenja.
6. Priključak za sječku uklonite obrnutim redoslijedom.

## Ugradnja usmjerivača za stražnje pražnjenje (dodatna oprema)

Proizvod se može upotrebljavati s usmjerivačem za stražnje pražnjenje.

1. Postavite režno kućište u položaj za transportiranje. Pogledajte *Postavljanje reznog kućišta u položaj za transportiranje ili položaj za košnju na stranici 61*.
2. Uklonite sakupljač trave.
3. Ako je ugrađen priključak za sječku (dodatna oprema), uklonite ga.
4. Ugradite žlijeb za pražnjenje kroz otvor u stražnjoj ploči i pomaknite prilagodnik reznog kućišta na njega.
5. Ugradite dvije leptiraste matice.
6. Sa četiri vijka ugradite usmjerivač za stražnje pražnjenje na stražnju ploču.
7. Potpuno zategnite vijke.
8. Usmjerivač za stražnje pražnjenje uklonite obrnutim redoslijedom.

## Ugradnja sakupljača trave (dodatna oprema)

Proizvod se može upotrebljavati sa sakupljačem trave.

1. Postavite režno kućište u položaj za transportiranje. Pogledajte *Postavljanje reznog kućišta u položaj za transportiranje ili položaj za košnju na stranici 61*.
2. Uklonite usmjerivač za stražnje pražnjenje (dodatna oprema) ili priključak za sječku (dodatna oprema), ako je ugrađen.
3. Kroz stražnju ploču žlijeb za pražnjenje umetnite u prilagodnik za žlijeb za režno kućište.
4. Ugradite dvije leptiraste matice.
5. Ugradite sakupljač trave.
6. Sakupljač trave uklonite obrnutim redoslijedom.

## Održavanje

### Uvod



**UPOZORENJE:** Prije održavanja proizvoda pročitajte i usvojite sigurnosno poglavlje.

## Raspored održavanja

Raspored održavanja		Prije svake upotrebe	U intervalima od 8 sati	U intervalima od 25 sati	U intervalima od 50 sati	U intervalima od 100 sati	Svake sezone	Prije pohrane
Proizvod	Provjerite ispravnost kočnice.	X	X					
	Provjerite tlak u gumama.	X	X					
	Provjerite sustav prisutnosti rukovatelja (OPC).	X						
	Provjerite sustav reverzibilnog rada (ROS).	X						
	Provjerite ima li otpuštenih zatezača.	X				X		X
	Provjerite jesu li noževi istrošeni ili oštećeni.				X <sup>2</sup>			
	Podmažite proizvod. Pogledajte <i>Raspored podmazivanja na stranici 67.</i>				X			X
	Provjerite razinu u bateriji.				X			
	Očistite bateriju i stezaljke.				X			X
	Očistite ostatke s upravljačke ploče. Pogledajte <i>Čišćenje proizvoda na stranici 68.</i>				X			
	Provjerite rashladni ventilator sklopa mjenjač-diferencijal.				X			
	Provjerite je li rezno kućište ravno.					X		
	Pregledajte klinaste remene.						X	

Raspored održavanja		Prije svake upotrebe	U intervalima od 8 sati	U intervalima od 25 sati	U intervalima od 50 sati	U intervalima od 100 sati	Svake sezone	Prije pohrane
Motor	Provjerite razinu motor-nog ulja.	X	X					
	Zamijenite ulje u motoru (modeli s filtrom ulja).				X <sup>1</sup>			X
	Zamijenite motorno ulje (modeli bez filtra ulja).			X <sup>1</sup>				X
	Očistite filtar zraka.			X <sup>3</sup>				
	Očistite mrežicu za zrak.			X <sup>3</sup>				
	Pregledajte prigušivač i mrežicu za hvatanje iskri.					X		
	Zamijenite filtar ulja (ako je ugrađen).					X <sup>1</sup>	X	
	Očistite rashladna rebra na motoru.					X <sup>3</sup>		
	Promijenite svjećicu.					X	X	
	Zamijenite papirnati uložak filtra zraka.					X <sup>3</sup>		
	Zamijenite filtar goriva						X	
	Pregledajte prigušivač. Pogledajte <i>Provjera prigušivača na stranici 51.</i>					X		

## Raspored podmazivanja



**OPREZ:** Nemojte podmazivati zakretne točke s posebnim najlonskim ležajevima. U ljepljiva maziva mogu se nahvatati onečišćenja. Onečišćenje skraćuju vijek trajanja posebnih najlonskih ležajeva. Ako je najlonske ležajeve nužno podmazati, upotrijebite samo malu količinu suhog maziva.

- 1 Činite to češće ako radite pod teškim opterećenjima, na visokim temperaturama okoline ili u onečišćenim uvjetima.
- 1 Činite to češće ako radite pod teškim opterećenjima, na visokim temperaturama okoline ili u onečišćenim uvjetima.
- 3 Činite to češće ako radite u onečišćenim uvjetima.
- 3 Činite to češće ako radite u onečišćenim uvjetima.
- 1 Činite to češće ako radite pod teškim opterećenjima, na visokim temperaturama okoline ili u onečišćenim uvjetima.
- 3 Činite to češće ako radite u onečišćenim uvjetima.
- 3 Činite to češće ako radite u onečišćenim uvjetima.

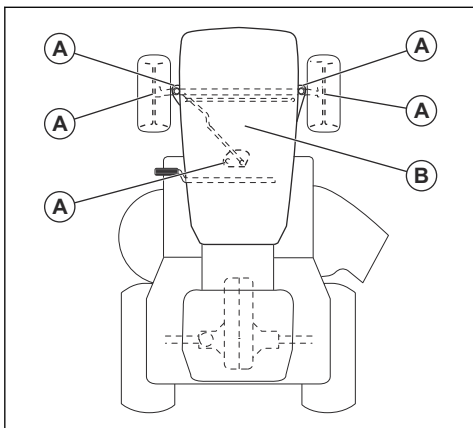

A. Opće podmazivanje. Podmažite priključak za podmazivanje vratila, ležaj prednjeg kotača i zupce zupčanika upravljačkog dijela.

B. Podmazivanje motora. Pogledajte *Podmazivanje motora na stranici 76*.

## Traktor

### Čišćenje proizvoda

Površinu nemojte prati vrtnim crijevom ili tlačnim peračem, osim otvora za ispiranje. Onemogućite prodir vode u motor i mjenjač. Voda u motoru ili mjenjaču može skratiti vijek trajanja proizvoda. Travu, lišće i otpatke otpušite stlačenim zrakom ili puhačem lišća.

- Očistite nepoželjni materijal s motora, akumulatora, sjedala i drugih dijelova proizvoda.
- Očistite onečišćenja s upravljačke ploče. Onečišćenja ograničavaju pomicanje osovine papučice spojke/kočnice, uzrokuju popuštanje remena i usporava kretanje prema naprijed.



**OPREZ:** Izbjegavajte točke u kojima može doći do stiskanja i pokretne dijelove.

- Površine i kotače čistite od benzina, ulja i sl.
- Oštećenja površina onemogućite primjenom voska za automobile.

### Upotreba otvora za ispiranje reznog kućišta

Na reznom kućištu je priključak za ispiranje kućišta, koji je dio sustava za čišćenje reznog kućišta.



**UPOZORENJE:** Proizvod nemojte upotrebljavati s polomljenim priključkom za ispiranje kućišta ili bez njega. Postoji opasnost od izbačenih predmeta. Polomljen ili izgubljen priključak za ispiranje kućišta odmah zamijenite.

**Napomena:** Na modelima sa štitnicima priključak za ispiranje kućišta postavljen je na lijevi bočni štitnik ispred stražnje gume.

1. Parkirajte proizvod na praznu površinu na travnjaku, blizu izvora vode s vrtnim crijevom.



**OPREZ:** Žlijeb za pražnjenje nemojte usmjeravati prema zgradama ili vozilima.

2. Provjerite je li režno kućište isključeno. Pogledajte *Uključivanje i isključivanje reznog kućišta na stranici 63*.
3. Okrenite ključ za paljenje u položaj STOP kako biste zaustavili motor.
4. Primijenite parkirnu kočnicu.
5. Uklonite žlijeb sakupljača trave ili priključak za sječku, ako je ugrađen.
6. Prilagodnik mlaznice postavite na kraj vrtnog crijeva (A). Provjerite je li vrtno crijevo dobro pričvršćeno na prilagodnik mlaznice.

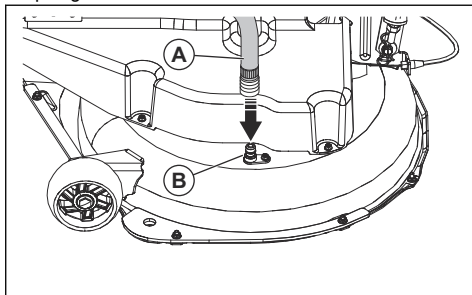

7. Povucite pričvrсни prsten prilagodnika mlaznice na priključak za ispiranje kućišta (B).
8. Pažljivo povucite vrtno crijevo kako biste provjerili je li dobro priključeno.
9. Otpustite pričvrсни prsten kako biste prilagodnik pričvrstili na otvor za ispiranje kućišta.
10. Pustite vodu.
11. Sjednite u sjedalo i pokrenite motor.



**OPREZ:** Ponovno pregledajte područje kako biste se uvjerali da je prazno.

12. Regulator gasa pomaknite u brzi položaj.
13. Uključite režno kućište i pogonite ga dok ne bude čisto. Pogledajte *Uključivanje i isključivanje reznog kućišta na stranici 63*.
14. Isključite režno kućište. Pogledajte *Uključivanje i isključivanje reznog kućišta na stranici 63*.
15. Okrenite ključ za paljenje u položaj STOP kako biste zaustavili motor.

16. Zaustavite dovod vode.
17. Povucite pričvrсни prsten prilagodnika mlaznice unatrag i odspojite prilagodnik mlaznice od priključka za ispiranje kućišta.
18. Premjestite proizvod na suhu površinu.
19. Uključite rezno kućište i pogonite ga dok se ne osuši.

## Podešavanje sajle regulatora gasa

Regulator gasa tvornički je podešen i podešavanje ne bi trebalo biti potrebno. Ako je potrebno podešavanje, pogledajte priručnik za motor.

## Pregled spojeva i releja

**Napomena:** Opuštene ili oštećene žice mogu uzrokovati slab rad proizvoda, prekinuti pogon ili onemogućiti pokretanje.

- Pregledajte žice.

## Zamjena žarulja farova

1. Otvorite poklopac motora.
2. Držač žarulje okrenite malo u smjeru suprotnom od kazaljke na satu i izvucite ga iz držača iza rešetke.
3. Zamijenite žarulju u držaču žarulje.
4. Pritisnite držač žarulje u držač iza rešetke.
5. Za ugradnju držač žarulje malo okrenite u smjeru kazaljke na satu.
6. Zatvorite poklopac motora.

## Provjera guma

**Napomena:** Kako biste zabrtvili rupe u gumama i spriječili pražnjenje guma sporim ispuštanjem kupite brtvilo kod lokalnog trgovca dijelovima. Brtvilo za gume također sprječava isušivanje i truljenje guma te koroziju.

- Provjerite ispravnost tlaka u svim gumama (na bočnim stranicama guma potražite ispravnu vrijednost tlaka u PSI).
- Gume nemojte izlagati benzinu, ulju ili pesticidima koji mogu oštetiti gumene dijelove.
- Gumama nemojte prelaziti preko panjeva, kamenja, brazdi, oštih te drugih opasnih predmeta koji mogu oštetiti gume.

## Popravak guma

1. Podignite prednju osovinu i poduprite ju na siguran način.



**OPREZ:** Osovine podižite i podupirite jednu po jednu.

2. Uklonite zaštitu od prašine (A), E-osigurač (B), podlošku (C) i četvrtasti ključ (D).

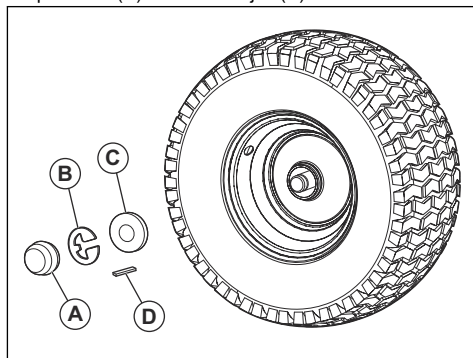

**Napomena:** Četvrtasti kotači su samo na stražnjim kotačima.

3. Uklonite kotač s osovine.
4. Uklonite gumu s kotača.
5. Popravite gumu.

**Napomena:** Brtvilom za gume zabrtvite rupe u gumi. Brtvilo za gume također sprječava isušivanje i truljenje guma te koroziju.

6. Postavite gumu na kotač.
7. Na osovinu ugradite kotač, podlošku, četvrtasti ključ i E-osigurač. Provjerite je li E-osigurač pravilno ugrađen u utor na osovini.
8. Ugradite zaštitu od prašine.

## Pregled klinastog remena

Remeni nisu podesivi.

- Nakon svakog intervala od 100 radnih sati pregledajte jesu li klinasti remeni dotrajali ili istrošeni.
- Ako se klinasti remeni počnu pomicati jer su previše istrošeni, zamijenite ih.

## Održavanje rashladnog ventilatora sklopa mjerčač-diferencijal



**OPREZ:** Nemojte čistiti ventilator ili mjenjač dok je motor u pogonu ili dok je mjenjač vruć.



**OPREZ:** Nemojte upotrebljavati visokotlačni perač ili čistač parom. Voda može prodirjeti u ležajeve i električne spojeve i uzrokovati koroziju koja oštećuje proizvod.

Za rashlađivanje mjenjača održavajte čistoću ventilatora mjenjača i rashladnih rebara.

- Prije pranja vodom očistite četkom. Uklonite odrezanu travu i onečišćenja s i oko ventilatora sklopa mjenjač-diferencijal i rashladnih rebara.
- Pregledajte ventilator za hlađenje kako biste utvrdili jesu li lopatice ventilatora čiste i neoštećene.

### Pregled tekućine pumpe sklopa mjenjač-diferencijal

- Uvjerite se kako nema ispuštanja tekućine iz pumpe sklopa diferencijal-mjenjač.
- Ako postoji ispuštanje tekućine iz pumpe sklopa diferencijal-mjenjač, obratite se najbližem ovlaštenom servisnom centru ili odjelu.

### Podešavanje usmjerenosti i bočnog nagiba prednjih kotača

Usmjerenost i bočni nagib prednjih kotača tvornički su pravilno postavljeni. Usmjerenost i bočni nagib prednjih kotača nisu podesivi.

- Ako tvornički postavljena usmjerenost i bočni nagib prednjih kotača nisu ispravni, obratite se ovlaštenom servisnom centru.

### Zamjena osigurača

Proizvod je opremljen s automobilskim osiguračem. Nosač osigurač je iza nadzorne ploče.

1. Pridržite držač osigurača i izvucite pregoreni osigurač.
2. Postavite novi osigurač u držač osigurača.

### Uklanjanje i ugradnja sklopa poklopca motora i rešetke

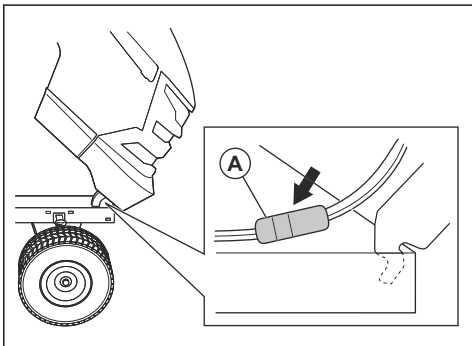

1. Podignite poklopac motora.
2. Otпустите прикључак жице предњег свјетла (A).
3. Ostanite ispred traktora. Prihvatite poklopac motora na bočnim stranama. Poklopac motora nagnite u smjeru motora i podignite ga kako biste ga uklonili s proizvoda.
4. Ugradite obrnutim redoslijedom.

### Zamjena remena pogona za vožnju

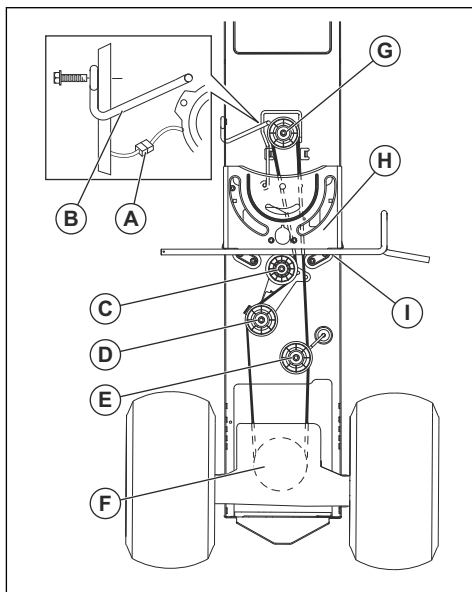

1. Proizvod parkirajte na ravnu površinu.
2. Primijenite parkirnu kočnicu. Pogledajte *Primjena i otpuštanje parkirne kočnice na stranici 62*.
3. Skinite režno kućište. Pogledajte *Uklanjanje i ugradnja reznog kućišta na stranici 72*.

**Napomena:** Budite pažljivi s remenom pogona za vožnju i položajem vodilica te držačem remena.

4. Odspojite stezaljku sajle spojke (A).
5. Uklonite držač remena (B) na desnoj strani proizvoda.
6. Uklonite remen pogona za vožnju sa nepomične remenice napinjača (C) i remenice napinjača spojke (D).
7. Uklonite remen pogona za vožnju s središnje remenice napinjača.
8. Povucite pogona za vožnju prema stražnjem dijelu ispod proizvoda. Pažljivo uklonite remen pogona za vožnju s ulazne remenice mjenjača i iznad lopatica rashladnog ventilatora (F).
9. Uklonite remen pogona za vožnju s remenice motora i oko remenice spojke (G).
10. Pomaknite remen pogona za vožnju na stražnju stranu proizvoda i preko upravljačke ploče (H).
11. Uklonite pogonski remen za vožnju s proizvoda.

## Akumulator

### Čišćenje akumulatora i priključaka

Korozija i onečišćenje na bateriji i stezaljkama mogu uzrokovati gubitak snage baterije.

1. Skinite štitičnik priključaka.
2. Odspojite CRNI kabel akumulatora.
3. Odspojite CRVENI kabel akumulatora i izvadite akumulator iz proizvoda.
4. Isperite bateriju vodom i pričekajte da se osuši.
5. Žičanom četkom čistite priključke i krajeve kabela akumulatora.
6. Podmažite stezaljke mazivom ili sličnim sredstvom.
7. Ugradite bateriju. Pogledajte *Priključivanje akumulatora na stranici 58*.

### Zamjena baterije



**UPOZORENJE:** Opasnost od strujnog udara i opekline. Nemojte nositi metalne narukvice ili drugu metalnu opremu. Metalni predmeti pri kontaktu sa stezaljkama baterija mogu uzrokovati opekline, strujne udare i kratki spoj baterije.

1. Pronađite srebrni uzemljivački vijak (A) na desnoj ploči proizvoda, iznad desne stražnje gume.

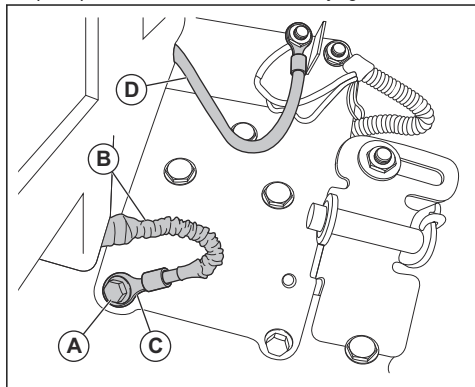

2. Ključem ili nasadnim ključem od 1/2" (13 mm) uklonite srebrni uzemljivački vijak. Sačuvajte srebrni uzemljivački vijak.
3. Povucite zaštitni rukavac (B) od kraja stezaljke (C) na crnom (negativnom) kabelu baterije.
4. Ključem ili nasadnim ključem od 7/16" (11 mm) uklonite veći crveni (pozitivni) kabel baterije (D) sa svitka pokretača (6).

**Napomena:** Manju crvenu žicu nemojte ukloniti iz ožičenja na elektromagnetskom ventilu.

5. Sa stražnje strane proizvoda otvorite vrata za bateriju (E) i uklonite nosač vrata baterije (F) s držača vrata baterije (G).

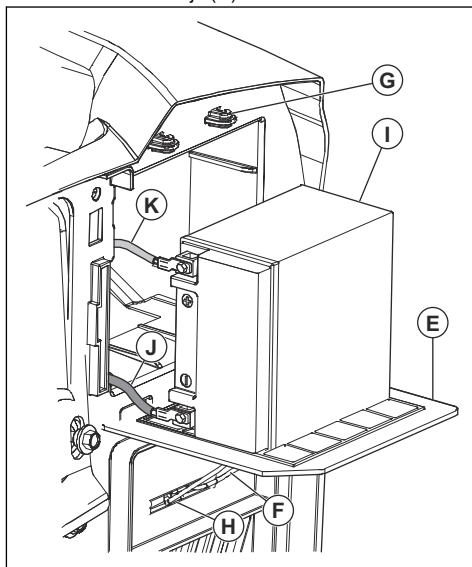

6. Postavite nosač vrata baterije u utor (H) ispod vrata baterije.
7. Izvucite bateriju (I), s dva pričvršćena kabela, iz odjeljka za bateriju.
8. Postavite bateriju na vrata baterije.
9. Odspojite crni (negativni) kabel baterije (J), uklonite vijak i maticu.
10. Odspojite crveni (pozitivni) kabel baterije (K), uklonite vijak i maticu.
11. Pažljivo izvadite akumulator iz proizvoda.
12. Ugradite novi akumulator.
13. Priključite crveni (pozitivni) kabel baterije (L) s vijkom (M) i četvrtastom maticom (N).

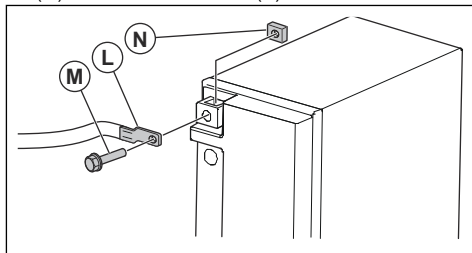

14. Priključite crni (negativni) kabel baterije s vijkom i četvrtastom maticom.
15. Zatvorite vrata baterije i završite ih postavljanjem nosača vrata baterije u držač vrata.

## Priključenje kabela za pokretanje



**UPOZORENJE:** Opasnost od eksplozije uzrokovane eksplozivnim plinovima iz baterije. Negativnu stezaljku napunjene baterije nemojte priključivati na ili blizu negativne stezaljke slabe baterije.



**OPREZ:** Baterijom u proizvodu nemojte pokretati druga vozila.

1. Jedan kraj crvenog kabela baterije priključite na POZITIVNU (+) stezaljku baterije (A) na slaboj bateriji.

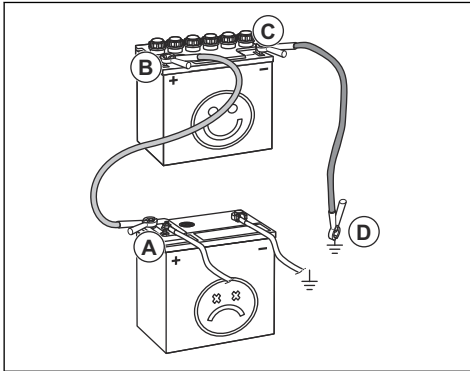

2. Drugi kraj crvenog kabela baterije priključite na POZITIVNU (+) stezaljku napunjene baterije.



**UPOZORENJE:** Krajeve crvenog kabela odvojite od šasije. Kontakt može uzrokovati kratki spoj.

3. Jedan kraj crnog kabela baterije priključite na NEGATIVNU (-) stezaljku baterije (C) na napunjenoj bateriji.
4. Drugi kraj crnog kabela baterije priključite na UZEMLJENJE ŠASIJE (D), podalje od spremnika goriva i baterije.

## Uklanjanje kabela za pokretanje

**Napomena:** Kabele za pokretanje uklonite redoslijedom obrnutim od priključivanja.

1. Odvojite CRNI kabal sa šasije.
2. Odvojite CRNI kabal s potpuno napunjene baterije.
3. Odvojite CRVENI kabal s 2 baterije.

## Rezno kućište

### Uklanjanje i ugradnja reznog kućišta

**Napomena:** Ako umjesto reznog kućišta želite upotrebljavati neku drugu dodatnu opremu, s proizvoda morate ukloniti prednju sponu i stražnje podizne spone. Također, oprugu sajle spojke morate postaviti u vodilicu sajle na prednjem rubu donje konzole.

1. Isključite režno kućište. Pogledajte *Uključivanje i isključivanje reznog kućišta na stranici 63*.
2. Zaustavite proizvod. Pogledajte *Zaustavljanje proizvoda na stranici 62*.
3. Spustite režno kućište u najniži položaj.
4. Uklonite središnji žlijeb. Pogledajte *Uklanjanje i ugradnja središnji žlijeba na stranici 73*.
5. Uklonite poklopac vretenaste osovine (A).

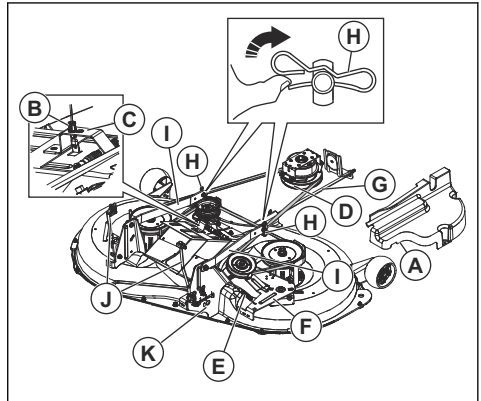

6. Uklonite sajlu spojke (B), pritisnite jezičac (C) i uklonite sajlu spojke iz nosača.
7. Uklonite pogonski remen s remenice spojke (D).
8. Pažljivo uklonite oprugu sajle spojke (E) s kraja prijenosnika (F).
9. Odspojite prednju sponu (G) od reznog kućišta pa uklonite pričvrсну oprugu i podlošku.
10. Uklonite kopče (H) i odspojite krakove ovjesa (I) od klinova šasije.
11. Odspojite stražnje podizne spone (J) od stražnjih nosača na reznom kućištu (K) s obje strane reznog kućišta.
12. Uklonite režno kućište s proizvoda.
13. Režno kućište ugrađuje se obrnutim redoslijedom. Provjerite je li pražnjenje trave na pravoj strani proizvoda.

**Napomena:** Prije pomicanja reznog kućišta ispod proizvoda krakove ovjesa morate postaviti u prednji položaj.



## Uklanjanje i ugradnja središnji žlijeba

1. Uklonite sakupljač trave.
2. Uklonite kopče (A).

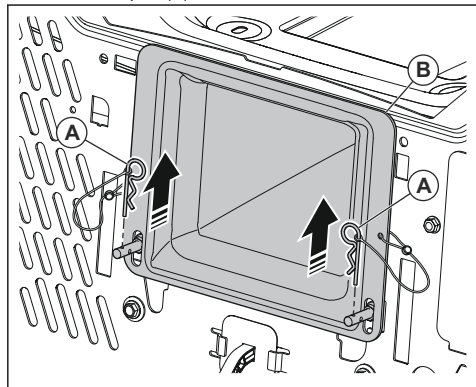

3. Izvadite središnji žlijeb (B) sa stražnje strane proizvoda.

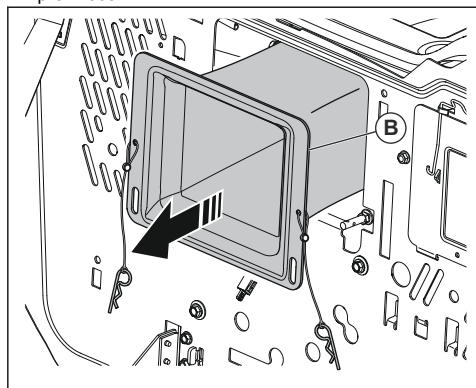

4. Ugradite obrnutim redoslijedom.

## Prilagodba paralelnosti reznog kućišta

### Vizualno bočno podešavanje reznog kućišta

Ako se visine rezanja na desnoj i lijevoj strani proizvoda razlikuje, visinu rezanja moguće je podesiti. Visinu rezanja podesite na strani reznog kućišta s nižom visinom rezanja.

1. Provjerite jesu li gume potpuno napuhane.
2. Proizvod parkirajte na ravnu površinu.
3. Pristupite strani reznog kućišta s nižom visinom rezanja.

**Napomena:** Na nekim modelima podešavanje je moguće samo na lijevoj strani.

4. Podesite visinu rezanja ključem od 3/4".

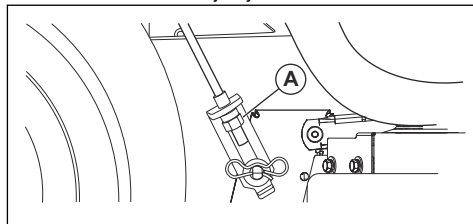

**Napomena:** Svakim punim okretom matice za podešavanje visine visina reznog kućišta mijenja se za 3/16" (4,7 mm).

- a) Za spuštanje reznog kućišta maticu za podešavanje visine (A) okrećite ulijevo.
  - b) Za podizanje reznog kućišta maticu za podešavanje visine (A) okrećite udesno.
5. Kosite travu kako biste provjerili rezultate. Podesite po potrebi.

### Precizno bočno podešavanje reznog kućišta

1. Provjerite jesu li gume potpuno napuhane.
2. Proizvod parkirajte na ravnu površinu.
3. Postavite režno kućište u položaj za transportiranje. Pogledajte *Postavljanje reznog kućišta u položaj za transportiranje ili položaj za košnju na stranici 61*.
4. Okrenite vanjske vrhove noža kako biste ih poravnali s bočnim stranama reznog kućišta.



**UPOZORENJE:** Noževi u reznom kućištu oštri su i mogu uzrokovati ozljedu. Nosite zaštitne rukavice.

5. Izmjerite udaljenost (B) od donjeg ruba noža do tla na lijevoj i desnoj strani.

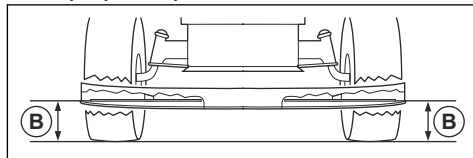

**Napomena:** Udaljenost mora biti jednaka s obje strane.

6. Podesite visinu rezanja ključem od 3/4".

**Napomena:** Svakim punim okretom matice za podešavanje visina košnje mijenja se za 3/16" (4,7 mm).

- a) Za spuštanje reznog kućišta maticu za podešavanje visine (A) okrećite ulijevo.

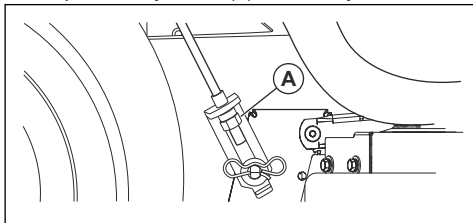

- b) Za podizanje reznog kućišta maticu za podešavanje visine (A) okrećite udesno.

7. Ponovno izmjerite udaljenost. Podešavajte dok ne izjednačite obje strane.  
8. Kosite travu kako biste provjerili rezultate. Podesite po potrebi.

### Uzdužno podešavanje reznog kućišta

Prije uzdužnog podešavanja reznog kućišta nužno ga je bočno poravnati. Pogledajte *Vizualno bočno podešavanje reznog kućišta na stranici 73*.

1. Proverite jesu li gume potpuno napuhane.
2. Proizvod parkirajte na ravnu površinu.
3. Režno kućište postavite u položaj za transportiranje. Pogledajte *Postavljanje reznog kućišta u položaj za transportiranje ili položaj za košnju na stranici 61*.
4. Okrenite noževe tako da su usmjereni prema naprijed.



**UPOZORENJE:** Noževi u reznom kućištu oštri su i mogu uzrokovati ozljedu. Nosite zaštitne rukavice.

5. Izmjerite udaljenost od tla na stražnjem (A) i prednjem (B) kraju noža.

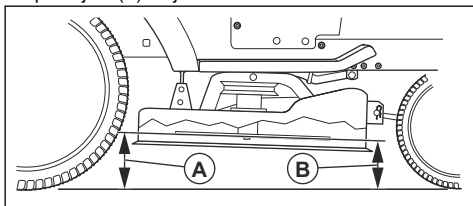

**Napomena:** Za najbolje rezultate košnje noževe morate podešavati dok prednji kraj 1/8" – 1/2" (3,1 – 12,7 mm) ne bude niži od stražnjeg kraja kada je režno kućište u najvišem položaju.

6. Za podešavanje pristupite proizvodu s prednje strane.

7. Ključem od 11/16" otpustite blokirnu maticu (C) kako biste otpustili maticu za podešavanje (D).

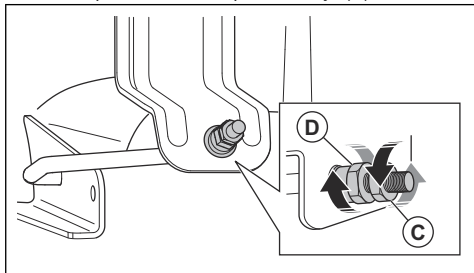

8. Visinu reznog kućišta podešavajte ključem od 3/4".

**Napomena:** Svakim punim okretom matice za podešavanje visina reznog kućišta mijenja se za 1/8" (3,1 mm).

- a) Za spuštanje reznog kućišta maticu za podešavanje okrećite u smjeru suprotnom od kazaljke na satu.
- b) Za podizanje reznog kućišta maticu za podešavanje okrećite u smjeru kazaljke na satu.
9. Ponovno izmjerite udaljenost na prednjoj i stražnjoj strani.
10. Podešavajte dok prednji dio noža ne postavite 1/8" – 1/2" (3,1 mm – 12,7 mm) niže od stražnjeg dijela.
11. Maticu za podešavanje zadržite klijestama i zategnite blokirnu maticu.

### Zamjena noževa

Za najbolje rezultate noževe kosilice održavajte oštroma. Zamijenite savijene ili oštećene noževe.



**OPREZ:** Upotrebljavajte samo zamjenske noževe s odobrenjem proizvođača. Opasno je upotrebljavati noževe bez odobrenja proizvođača proizvoda. Tako možete oštetiti proizvod i poništiti jamstvo.

1. Režno kućište postavite u položaj za transportiranje. Pogledajte *Postavljanje reznog kućišta u položaj za transportiranje ili položaj za košnju na stranici 61*.
2. Uklonite vijak (A) okretanjem u smjeru suprotnom od kazaljke na satu i uklonite nož (B).

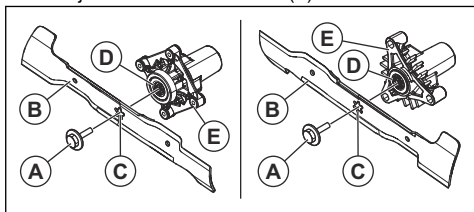



**UPOZORENJE:** Noževi u reznom kućištu oštri su i mogu uzrokovati ozljedu. Nosite zaštitne rukavice.

3. Ugradite novi ili naoštren nož i vijak.



**OPREZ:** Središnji otvor (C) na nožu morate poravnati sa zvjezdicom (D) na sklopu vretenaste osovine (E).

4. Zategnite vijak na zatezni moment od 45 – 55 ft-lbs (62 – 75 Nm).

## Zamjena pogonskog remena reznog kućišta

1. Parkirajte proizvod na ravnu površinu i primijenite parkirnu kočnicu. Pogledajte *Zaustavljanje proizvoda na stranici 62*.
2. Postavite rezo kućište u najniži položaj. Pogledajte *Postavljanje visine rezanja na stranici 61*.
3. Uklonite onečišćenja i travu oko vretenastih osovina i s gornje površine reznog kućišta.
4. Uklonite pogonski remen (A) s remenice spojke (B) na vratilu motora.

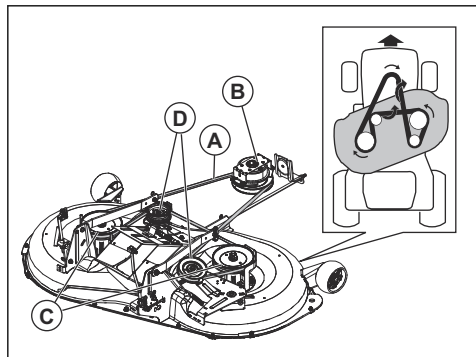

5. Uklonite pogonski remen s remenica vretenaste osovine (C) i remenica napinjača (D).

## Ugradnja pogonskog remena reznog kućišta

1. Pogonski remen postavite oko remenica vretenaste osovine (B).

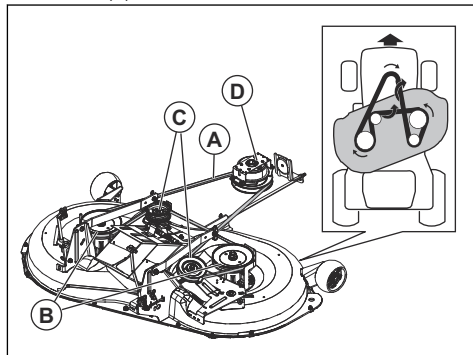

**OPREZ:** Pogonski remen pravilno umetnite u sve utore na remenicama reznog kućišta. Ako pogonski remen nepravilno ugradite, može doći do njegovog oštećenja.

**Napomena:** Pogonski remen u dva položaja (X) morate zakrenuti za 180° kako biste ga poravnali s remenicama. Tanji dio pogonskog remena mora biti u smjeru utora na svakoj remenici.

2. Postavite pogonski remen oko remenica napinjača (C).
3. Postavite pogonski remen oko remenice spojke (D) na vratilu motora.
4. Rezo kućište postavite u položaj za transportiranje. Pogledajte *Postavljanje reznog kućišta u položaj za transportiranje ili položaj za košnju na stranici 61*.

## Podešavanje kotačića reznog kućišta

Kotačići reznog kućišta održavaju rezo kućište u ispravnom položaju i sprječavaju struganje u većini terenskih uvjeta. Kotačići reznog kućišta izravno su podešeni kada podignuti malo iznad tla uz rezo kućište na potrebnoj visini rezanja.

1. Parkirajte proizvod na ravnu površinu i zaustavite motor.
2. Podesite proizvod na potrebnu visinu rezanja. Pogledajte *Postavljanje visine rezanja na stranici 61*.

- Uklonite maticu, vijak, podlošku i kotačić reznog kućišta.

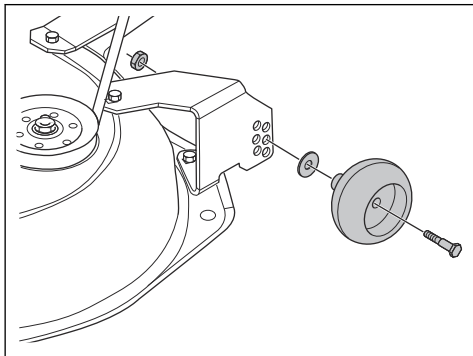

- Ugradite kotačić reznog kućišta, vijak, podlošku i maticu u ispravan položaj.
- Istim postupkom podesite i ugradite sve kotačiće reznog kućišta.

## Motor

### Podmazivanje motora

Upotrebljavajte deterđentna ulja visoke kvalitete ocijenjena servisnom klasifikacijom SJ-SN. Stupanj viskoznosti ulja SAE odnosi se na ispravnu radnu temperaturu.

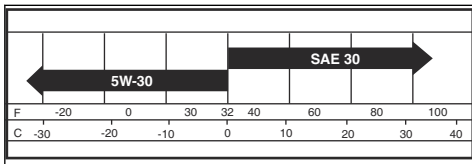

**Napomena:** Ulja s višestrukim viskoznostima (5W30, 10W30 i tako dalje) pomažu olakšava pokretanje motora po hladnom vremenu, no povećava potrošnju ulja kada je temperatura viša od 32 °F/0 °C. Redovito provjeravajte razinu ulja u motoru kako biste spriječili moguća oštećenja motora uzrokovana niskom razinom ulja.

- Ulje mijenjajte nakon intervala od 50 sati rada. Ako proizvod ne upotrebljavate 50 sati godišnje, ulje zamijenite najmanje jednom godišnje.
- Prije pokretanja motora i nakon svakih (8) pokretanja motora provjerite razinu ulja u kućištu radilice.
- Zategnite čep za punjenje ulja/šipku za mjerenje ulja nakon svake provjere razine ulja.

### Provjera razine motornog ulja

Motor proizvoda napunjen je motornim uljem za temperature okoline više od 32 °F (0 °C). Za rad pri temperaturama okoline nižima od 32 °F (0

°C), upotrijebit odgovarajuće motorno ulje za lakše pokretanje proizvoda. Pogledajte .

- Parkirajte proizvod na ravno tlo.
- Uklonite čep za punjenje ulja i šipku za mjerenje ulja očistite krpom.
- Umetnite šipku za mjerenje ulja u cijev za ulijevanje ulja. Nemojte uviti čep na cijev za ulijevanje ulja.
- Uklonite šipku za mjerenje razine ulja. Mjeračem na šipci za mjerenje ulja provjerite razinu motornog ulja. Ako je potrebno, ulijevajte motorno ulje dok razina ne dosegne oznaku "FULL" (napunjeno) na mjernoj šipci. Nemojte uliti previše motornog ulja.

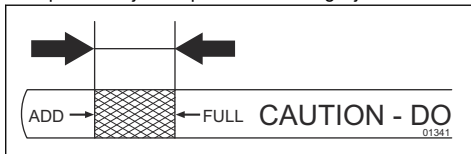

- Umetnite šipku za mjerenje ulja u cijev za ulijevanje ulja. Provjerite je li čep za punjenje ulja potpuno zategnut.

**Napomena:** Za zamjenu motornog ulja pogledajte *Zamjena motornog ulja na stranici 76*.

### Zamjena motornog ulja

**Napomena:** Sva ulja moraju zadovoljavati API klasifikaciju SJ-SN.

**Napomena:** Ulje se lakše ispušta kada je motor topao.

Prije zamjene ulja provjerite je li proizvod na ravnoj površini. Prije zamjene ulja odredite mogući raspon temperature.

Prikupite ulje u prikladan spremnik.

- Podignite poklopac motora.
- Uklonite pričvršćivač (A) s poklopca donje konzole (B).

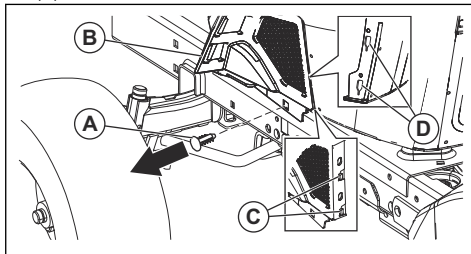



**OPREZ:** Pažljivo uklonite poklopac donje konzole (A) kako ne biste polomili jezičke poklopca (C).

3. Pomaknite poklopac donje konzole (B) kako biste otpustili jezičke poklopca (C) iz koničnih utora (D) u poklopcu donje konzole (A) i uklonite ga.
4. Izvadite čep za punjenje ulja i šipku za mjerenje.



**OPREZ:** Prilikom promjene ulja onemogućite prodiranje nečistoća u motor.

5. Na ventil za ispuštanje ulja postavite cijev za pražnjenje (E).

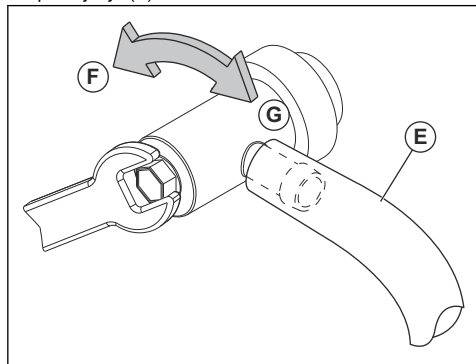

6. Ključem od 10 mm okrenite ventil u smjeru suprotnom od kazaljke na satu kako biste otvorili ventil za ispuštanje ulja (F).
7. Nakon ispuštanja ulja ventil za ispuštanje okrenite u smjeru kazaljke na satu kako biste ga zatvorili (G).

**Napomena:** Ključem od 10 mm primijenite mali zakretni moment kako biste ventil zadržali zatvorenim. Nemojte prečvrsto zategnuti.

8. Uklonite cijev za ispuštanje (E) i spremite ju.
9. Kroz cijev šipke za mjerenje napunite motor novim uljem.

**Napomena:** Polako ulijevajte ulje u motor. U motor nemojte uliti previše ulja. Približne zapremnine potražite pod *Tehnički podaci na stranici 85*.

10. Mjeračem na šipci za mjerenje ulja provjerite razinu ulja.
  - a) Umetnite šipku za mjerenje ulja u cijev i čepom za punjenje ulja dodirnite vrh cijevi.
  - b) Pri provjeri razine ulja nemojte zategnuti čep na cijevi.
  - c) Provjerite je li ulje na crti "FULL" (puno) na šipci za mjerenje ulja.
  - d) Nakon provjere čvrsto zategnite čep na cijevi.

## Zamjena filtra motornog ulja



**UPOZORENJE:** Nosite zaštitne rukavice. Ako motorno ulje proliježe po tijelu, očistite sapunom i vodom.

1. Ispustite motorno ulje iz spremnika ulja. Pogledajte *Zamjena motornog ulja na stranici 76*.
2. Kako biste ga izvadili, filter motornog ulja okrenite u smjeru suprotnom od kazaljke na satu.
3. Gumenu brtvu novog filtra ulja malo podmažite novim motornim uljem.
4. Za ugradnju, novi filter ulja okrećite u smjeru suprotnom od kazaljke na satu dok gumena brtva pravilno ne sjedne u položaj, a potom ga zategnite za još pola okreta.
5. Spremnik ulja napunite novim motornim uljem. Pogledajte *Zamjena motornog ulja na stranici 76*.
6. Pokrenite motor i dvije do tri minute ga pogonite u praznom hodu.
7. Zaustavite motor i provjerite ima li propuštanja na čepu za ispuštanje.

**Napomena:** Ako ima ispuštanja, ponovno zategnite filter ulja.

8. Napunite spremnik ulja s više motornog ulja kako biste zamijenili motorno ulje koje je upio novi filter ulja.

## Čišćenje filtra zraka

Ako je filter zraka onečišćen, pogon motora neće biti ispravan. U prašnjavim uvjetima češće očistite filter zraka.

## Čišćenje mrežice za zrak

**Napomena:** Čistite onečišćenja s mrežice za zrak kako biste spriječili oštećenja motora uslijed pregrijavanja.

- Onečišćenja s mrežice za zrak očistite žičanom četkom ili komprimiranim trakom.

## Održavanje rashladnog sustava motora

**Napomena:** Neprohodna mrežica za travu, onečišćena ili zapunjena rashladna rebra i/ili uklonjena kućište ventilatora i dr. mogu uzrokovati pregrijavanje i oštećenje motora.

- Mrežica za travu, rashladna rebra i druge vanjske površine motora uvijek moraju biti čiste.
- Nakon svakog intervala od 100 sati rada (češće u iznimno prašnjavim i prljavim uvjetima) uklonite kućište ventilatora i druge dijelove rashladnog sustava motora. Po potrebi očistite rashladna rebra

i vanjske površine. Provjerite jeste li pravilno ugradili dijelove rashladnog sustava motora.

## Promjena svjećica

Vrsta i zazor svjećice (postavka razmaka) prikazani su pod .

- Svjećice zamijenite na početku svake sezone košnje ili nakon svakog intervala od 100 radnih sati.

## Zamjena rednog filtra za gorivo

**Napomena:** Redni filter za gorivo zamijenite najmanje svake godine.

Redni filter za gorivo zamijenite ako postane neprohodan i počne zaustavljati protok goriva do rasplinjača.

1. Pričekajte na hlađenje motora.
2. Uklonite redni filter za gorivo (B) i odjeljke voda za gorivo zabrtvite čepovima.
3. Novi redni filter za gorivo postavite u položaj na vodu za gorivo sa strelicom usmjerenom prema rasplinjaču.
4. Uvjerite se kako nema ispuštanja na vodu za gorivo i kako su stezaljke (A) na ispravnom položaju.
5. Ako prolijete gorivo, odmah očistite proizvod.

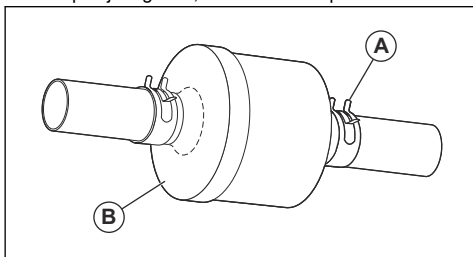

## Uklanjanje zraka iz mjenjača



**OPREZ:** Kada je motor u pogonu, nemojte uključivati ili isključivati ručicu za prazni hod.

Kako biste održali visoke performanse, prije prve upotrebe proizvoda uklonite zrak iz mjenjača.

Ako zamijenite mjenjač, prije upotrebe proizvoda uklonite zrak iz novog mjenjača.

1. Parkirajte proizvod na čistu i otvorenu ravnu površinu.
2. Zaustavite motor i primijenite parkirnu kočnicu.
3. Komandu praznog hoda postavite u isključeni položaj. Pogledajte *Prijevoz na stranici 83*.
4. Pokrenite motor. Po pokretanju motora regulator gasa pomaknite u spori položaj i otpustite parkirnu kočnicu.
5. Sljedeće korake ponovite tri puta.

**Napomena:** Tijekom postupka moguće je pomicanje pogonskih kotača.

- a) Papučicu za vožnju prema naprijed pritisnite u krajnji položaj i zadržite je 5 sekundi, a potom otpustite.
  - b) Papučicu za vožnju unatrag pritisnite u krajnji položaj i zadržite je 5 sekundi, a potom otpustite.
6. Zaustavite motor i primijenite parkirnu kočnicu.
  7. Komandu praznog hoda postavite u uključeni položaj. Pogledajte *Prijevoz na stranici 83*.
  8. Sjednite u sjedalo i pokrenite motor. Po pokretanju motora regulator gasa pomaknite u položaj za pola brzine.
  9. Otpustite parkirnu kočnicu.
  10. Pomaknite proizvod približno 5 ft (1,5 m) prema naprijed, a potom 5 ft (1,5 m) unatrag. Postupak provedite tri puta.

## Rješavanje problema

Problem	Uzrok	Postupak
Motor se ne pokreće.	U spremniku goriva nema goriva.	Napunite spremnik za gorivo.
	Regulator gasa nije u ispravnom položaju.	Pogledajte upute za pokretanje.
	Svjećica nije ispravna.	Promijenite svjećicu.
	Filtar zraka je prljav.	Očistite ili zamijenite filtara za zrak.
	Filtar goriva je neprohodan.	Zamijenite filtara za gorivo.
	Voda je u gorivu.	Uklonite sve gorivo iz spremnika goriva i rasplinjača. Spremnik goriva napunite novim gorivom i zamijenite filtara goriva.
	Žice su otpuštene ili oštećene.	Provjerite sve žice.
	Ventili motora nisu pravilno podešeni.	Obratite se ovlaštenom serviseru.
	Motor je preplavljen.	Prije ponovnog pokušaja pokretanja motora pričekajte dvije – tri minute.
	Gorivo u spremniku goriva je loše.	Zamijenite gorivo u spremniku goriva.
Motor za pokretanje ne okreće motor.	Baterija je preslaba.	Napunite bateriju.
	Komanda spojke priključnog stroja je primijenjena.	Isključite komandu spojke priključnog stroja.
	Papučica spojke/kočnice nije pritisnuta do kraja hoda.	Pri pokretanju motora papučicu spojke/kočnice pritisnite do kraja hoda.
	Loš spoj priključaka kabela i polova baterije.	Pregledajte priključke baterije.
	Pregorio je glavni osigurač.	Zamijenite glavni osigurač.
	Bravica paljenja je neispravna.	Obratite se ovlaštenom serviseru.
	Sigurnosni priključak za papučicu spojke/kočnice je neispravan.	Obratite se ovlaštenom serviseru.
	Neispravan je motor pokretača ili elektromagnetski ventil.	Obratite se ovlaštenom serviseru.
	Kontrola prisutnosti rukovatelja (OPC) je neispravna.	Pregledajte žice, sklopke i priključke. Ako ne možete pronaći problem, obratite se ovlaštenom servisnom agentu. Nemojte upotrebljavati proizvod s neispravnom kontrolom prisutnosti rukovatelja.

<b>Problem</b>	<b>Uzrok</b>	<b>Postupak</b>
Pogon motora nije ugladen.	Svjećica nije ispravna.	Promijenite svjećicu.
	Rasplinjač je nepravilno podešen.	Obratite se ovlaštenom serviseru.
	Filtar zraka je prljav.	Očistite ili zamijenite filtara za zrak.
	Kontrolni ventil na čepu spremnika goriva je neispravan.	Vratite čep spremnika goriva.
	Spremnik goriva gotovo je prazan.	Spremnik goriva napunite gorivom.
	Voda je u gorivu.	Uklonite sve gorivo iz spremnika goriva i rasplinjača. Spremnik goriva napunite novim gorivom i zamijenite filtara goriva.
	Čok je uključen, a motor je topao.	Isključite čok.
	Neispravna mješavina goriva ili vrsta goriva.	Uklonite sve gorivo iz spremnika goriva i rasplinjača. Napunite spremnik goriva ispravnom mješavinom goriva ili vrstom goriva.
	Filtar goriva je neprohodan	Zamijenite filtara za gorivo.
	Svjećica nije ispravna.	Promijenite svjećicu.
	Priljavština u rasplinjaču ili dovodu goriva.	Očistite rasplinjač i vodove goriva.
Motor se previše zagrijava.	Motor je preopterećen.	Smanjite radno opterećenje.
	Blokiran usis zraka ili rashladna rebra.	Očistite usis zraka i rashladna rebra na motoru.
	Rashladni ventilator je neispravan.	Obratite se ovlaštenom serviseru.
	Preniska je razina ulja u motoru.	Provjerite razinu motornog ulja. Ako je potrebno, napunite motornim uljem.
	Bravica paljenja je neispravna.	Obratite se ovlaštenom serviseru.
	Svjećica nije ispravna.	Promijenite svjećicu.



<b>Problem</b>	<b>Uzrok</b>	<b>Postupak</b>
Došlo je do gubitka snage.	Proizvod se tijekom košnje trave pogoni prevelikom brzinom hoda prema naprijed ili unatrag.	Vozite sporije.
	Regulator gasa je u položaju čoka.	Regulator gasa postavite u brzi položaj.
	Ispod reznog kućišta došlo je do nakupljanja trave, lišća ili nepoželjnog materijala.	Očistite režno kućište.
	Filtar zraka je prljav.	Očistite ili zamijenite filtara za zrak.
	Preniska je razina ulja u motoru.	Provjerite razinu motornog ulja. Ako je potrebno, napunite motornim uljem.
	Motorno ulje je onečišćeno.	Zamijenite motorno ulje.
	Svjećica nije ispravna.	Promijenite svjećicu.
	Filtar goriva je onečišćen.	Zamijenite filtara za gorivo.
	Gorivo u spremniku goriva je loše.	Zamijenite gorivo u spremniku goriva.
	Voda je u gorivu.	Uklonite sve gorivo iz spremnika goriva i rasplinjača. Spremnik goriva napunite novim gorivom i zamijenite filtara goriva.
	Žica svjećica se otpustila.	Priključite i zategnite žicu svjećice.
	Blokiran usis zraka ili rashladna rebra.	Očistite usis zraka i rashladna rebra na motoru.
	Prigušivač je neprohodan ili oštećen.	Očistite ili zamijenite prigušivač.
	Ožičenje je otpušteno ili oštećeno.	Provjerite sve žice.
Ventili motora nisu pravilno podešeni.	Obratite se ovlaštenom serviseru.	
Proizvod vibrira.	Noževi nisu pričvršćeni.	Zategnite vijke na noževima.
	Oštećen je nož ili više njih ili nisu uravnoteženi.	Uravnotežite ili zamijenite noževe.
	Motor nije učvršćen.	Zategnite vijke motora.
Baterija se ne puni.	Pregorio je glavni osigurač.	Zamijenite glavni osigurač.
	Baterija je neispravna.	Zamijenite bateriju.
	Kabel za punjenje je odspojen.	Priključite kabel za punjenje.
	Loš spoj priključaka kabela i polova baterije.	Pregledajte priključke baterije.
Motor radi kada rukovatelj ustane iz sjedala sjedalo uz uključeno režno kućište.	Kontrola prisutnosti rukovatelja (OPC) je neispravna.	Pregledajte žice, sklopke i priključke. Ako ne možete pronaći problem, obratite se ovlaštenom servisnom agentu. Nemojte upotrebljavati proizvod s neispravnom kontrolom prisutnosti rukovatelja.

<b>Problem</b>	<b>Uzrok</b>	<b>Postupak</b>
Noževi se ne mogu okretati.	Mehanizam spojke je blokiran.	Uklonite blokadu.
	Pogonski remen reznog kućišta je istrošen ili oštećen.	Zamijenite pogonski remen reznog kućišta.
	Remenica napinjača je zaglavljena.	Zamijenite remenicu napinjača.
	Vretenasta osovinu noža je zaglavljena.	Zamijenite vretenastu osovinu noža.
Ispust trave je oštećen.	Broj okretaja motora je prenizak.	Regulator gasa postavite u brzi položaj.
	Proizvod se pogoni prevelikom brzinom hoda prema naprijed ili unatrag.	Vozite sporije.
	Trava je mokra.	Prije košnje pričekajte da se trava osuši.
	Rezno kućište nije paralelno.	Prilagodite paralelnost reznog kućišta. Pogledajte <i>Prilagodba paralelnosti reznog kućišta na stranici 73</i> .
	Tlak u gumi je neispravan.	Provjerite tlak u gumi. Ako je potrebno, prilagodite tlak u gumi.
	Noževi su istrošeni, oštećeni ili nepričvršćeni.	Zamijenite noževe ili zategnite vijke na noževima.
	Nakupina trave ili prljavštine ispod reznog kućišta.	Očistite rezno kućište.
	Pogonski remen reznog kućišta je istrošen ili oštećen.	Zamijenite pogonski remen reznog kućišta.
	Noževi su nepravilno postavljeni.	Noževe ugradite s oštrim rubom okrenutim prema dolje.
	Upotrebljavaju se neodgovarajući noževi.	Zamijenite noževe ispravnim noževima iz priručnika za dijelove.
	Zračni otvori reznog kućišta začepljeni su nakupljenom travom, prljavština je oko vretenastih osovinu.	Očistite oko vretenastih osovinu kako biste otvorili zračne otvore.
Prednje svjetlo ne radi.	Sklopka prednjeg svjetla je u isključenom položaju.	Sklopka prednjeg svjetla je u uključenom položaju.
	Žarulja je pregorila.	Zamijenite žarulju.
	Sklopka napajanja prednjeg svjetla je neispravna.	Zamijenite sklopku napajanja prednjeg svjetla.
	Kabel je odspojen od prednjeg svjetla.	Pregledajte žice i priključke.
	Došlo je do kratkog spoja u kabelu prednjeg svjetla.	Obratite se ovlaštenom serviseru.

Problem	Uzrok	Postupak
Proizvod kosi polako, promjenjivom brzinom ili ne kosi uopće.	Proizvod je u načinu rada za prazni hod.	Izvučite upravljačku ručicu za prazni hod. Pogledajte <i>Postavljanje proizvoda u način rada u praznom hodu na stranici 65.</i>
	Parkirna kočnica je primijenjena.	Otpustite parkirnu kočnicu.
	Pogonski remen je labav ili oštećen.	Zamijenite pogonski remen.
	U mjenjaču ima zraka.	Uklonite zrak iz mjenjača. Pogledajte <i>Uklanjanje zraka iz mjenjača na stranici 78.</i>
	Na upravljačkoj ploči ima nepoželjnog materijala (ako je ugrađena upravljačka ploča).	Očistite proizvod.
	Nedostaje četvrtasti ključ na osovini.	Postavite četvrtasti ključ. Pogledajte <i>Popravak guma na stranici 69.</i>
Ishod košenja je nezadovoljavajući.	Noževi su tupi ili oštećeni.	Naoštrite ili zamijenite noževe.
	Rezno kućište nije paralelno.	Prilagodite paralelnost reznog kućišta. Pogledajte <i>Prilagodba paralelnosti reznog kućišta na stranici 73.</i>
	Trava je mokra.	Prije košnje pričekajte da se trava osuši.
	Trava je duga.	Započnite s visokom visinom rezanja i postupno ju smanjujte.
	Tlak u gumi je neispravan.	Provjerite tlak u gumi. Ako je potrebno, prilagodite tlak u gumi.
	Proizvod se pogoni prevelikom brzinom hoda prema naprijed ili unatrag.	Vozite sporije.
	Pogonski remen reznog kućišta je istrošen ili oštećen.	Zamijenite pogonski remen reznog kućišta.
Po zaustavljanju motora dolazi do neispravnog paljenja u motoru.	Regulator gasa nije u postavljen u spori položaj.	Pogledajte <i>Zaustavljanje proizvoda na stranici 62.</i>
Motor se zaustavlja pri pokušaju hoda unatrag.	Sustav reverzibilnog rada (ROS) nije uključen.	Uključite sustav reverzibilnog rada (ROS). Pogledajte <i>Upotreba sustava reverzibilnog rada (ROS) na stranici 63.</i>

## Prijevoz, spremanje i zbrinjavanje

### Prijevoz

Kada pomičite proizvod komandu praznog hoda postavite u slobodni položaj kako biste odspojili mjenjač.

**Napomena:** Tijekom transporta zatvorite poklopac motora i pričvrstite ga za proizvod kako biste spriječili oštećenje. Poklopac motora za proizvod pričvrstite prikladnim pomagalicama (uže, žica itd.).

Komanda praznog hoda nalazi se na stražnjoj poteznoj poluzi proizvoda.

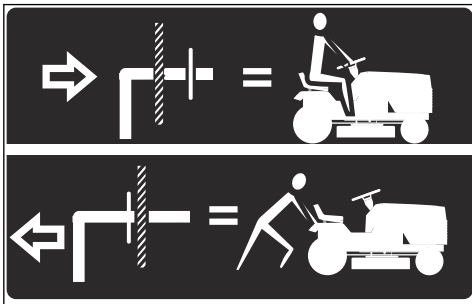

1. Komandom za podizanje opreme opremu podignite u najviši položaj.
2. Izvucite komandu praznog hoda, postavite u utor te otpustite kako bi se zadržala u isključenom položaju.

3. Proizvod nemojte pomicati brzinom višom od dvije (2) mi/h (3,2 km/h).
4. Za ponovno uključenje mjenjača obrnutim redoslijedom provedite prethodni postupak.

### Sigurnost pri vuči

- Upotrebljavajte samo opremu za vuču koju je odobrila tvrtka Husqvarna.
- Opremu pričvrstite polugom za vuču.
- Nemojte vući opremu težu od maksimalne dopuštene težine.
- Pobrinite se da u blizini ovog proizvoda nema drugih osoba dok vučete opremu.
- Nemojte vući opremu na strminama ni po zahtjevnom terenu.
- Dok vučete opremu, neka ovaj proizvod radi na niskim brzinama.

---

## Skladištenje

---

Proizvod pripremite za skladištenje na kraju sezone i prije svakog skladištenja duljeg od 30 dana. Ako u spremniku za gorivo držite gorivo 30 dana ili dulje, ljepljive čestice mogu uzrokovati začepljenja u rasplinjaču. To negativno utječe na rad motora.

Za sprječavanje nastanka ljepljivih čestica tijekom skladištenja dodajte stabilizator. Ako upotrebljavate alkilatni benzin, stabilizator nije potreban. Ako upotrebljavate standardni benzin, nemojte ga zamijeniti alkilatnim benzinom. To može uzrokovati otvrdnjavanje osjetljivih gumenih dijelova. Stabilizator ulijte u gorivo u spremniku goriva ili u spremnik za skladištenje. Obavezno koristite omjere miješanja prema uputama proizvođača. Nakon dodavanja stabilizatora motor pogonite najmanje 10 min kako bi stabilizator protekao kroz rasplinjač.



**UPOZORENJE:** Proizvod s gorivom u spremniku nemojte držati u zatvorenom prostoru ili u prostorima s lošim protokom zraka. Ako gorivo dospje u blizinu otvorenog plamena, iskri ili lampica poput onih na bojlerima, spremnicima vruće vode i sušilima za rublje, postoji opasnost od požara.



**UPOZORENJE:** S proizvoda uklonite travu, lišće i druge zapaljive materijale

kako biste smanjili opasnost od požara. Prije skladištenja pričekajte na hlađenje proizvoda.

- Očistite proizvod, pogledajte *Čišćenje proizvoda na stranici 68*. Popravite oštećenja boje kako biste spriječili koroziju.
- Pregledajte ima li na proizvodu istrošenih ili oštećenih dijelova i zategnite nepričvršćene vijke i matice.
- Uklonite bateriju. Očistite ju, napunite i skladištite na hladnom.
- Zamijenite ulje u motoru i zbrinite otpadno ulje.
- Ispraznite spremnik goriva. Pokrenite motor i pogonite ga dok je ispraznite gorivo iz rasplinjača.

**Napomena:** Ako ste dodali stabilizator, nemojte prazniti spremnik goriva i rasplinjač.

- Izvadite svjeće i ulijte žličicu motornog ulja u svaki cilindar. Ručno okrenite vratilo motora kako biste nanijeli ulje te uvijte svjeće.
- Podmažite sve mazalice, zglobove i osovine.
- Proizvod spremite na čisto i suho mjesto i pokrijte ga radi dodatne zaštite.
- Kod ovlaštenog zastupnika dostupna je cerada za zaštitu proizvoda tijekom skladištenja ili prijevoza.

---

## Odlaganje

---

- Kemikalije mogu biti opasne te se ne smiju odlagati u tlo. Koristene kemikalije uvijek odložite u servisnom centru ili na prikladnoj lokaciji za odlaganje.
- Ako je proizvod istrošen i više ga ne koristite, pošaljite ga ovlaštenom zastupniku ili na odgovarajuću reciklažnu lokaciju.

- Ulje, filtri za ulje, gorivo i akumulator mogu imati negativne posljedice za okoliš. Poštujte lokalne zahtjeve za reciklažu i važeće propise.
- Akumulator nemojte odlagati s kućanskim otpadom.
- Akumulator pošaljite ovlaštenom serviseru tvrtke Husqvarna ili ga predajte prikladnom odlagalištu za korištene akumulatore.

## Tehnički podaci

<b>TC 242TX</b>	
<b>Motor</b>	
Marka motora	KAWA
Model motora	FR651V-
Nazivna izlazna snaga motora, KS/kW <sup>5</sup>	18,9/14,1
Maks. broj okretaja motora, o/min	2550 ± 100
Broj okretaja motora u praznom hodu, o/min	1550 ± 150
Maksimalna brzina kretanja prema naprijed, mi/h / km/h	4,2 / 6,7
Maksimalna brzina kretanja unatrag, mi/h / km/h	2,2/3,5
Gorivo, minimalni oktanski broj, bezolovno, maks. 10 % etanola i maks. 15 % MTBE, AKI / RON	87 / 91
Zapremnina spremnika goriva, galoni / l	3,5/13,25
Vrsta ulja za više od 32 °F / 0 °C (API: SJ-SN):	SAE 10W30
Vrsta ulja za manje od 32 °F / 0 °C (API: SJ-SN):	SAE 5W30
Zapremnina ulja s filtrom ulja, oz./l	64/1,89
Zapremnina ulja bez filtra ulja, oz./l	58/1,71
Sustav podmazivanja	Tlak s filtrom za ulje
Rashladni sustav	Hlađenje zrakom
Filtar zraka	Dvostruko
Alternator, V., A pri 3600 o/min	12 V, 15 A pri 3600 o/min
Pokretač	Električno pokretanje od 12 V
<b>Težina</b>	
Težina s praznim spremnicima, lb/kg	633/287
<b>Rezno kućište</b>	
Broj noževa	2
Duljina noža, in. / cm	19,9/50,55
Širina rezanja, in. / cm	42,5 / 108
Visina rezanja, in. / cm	1,5 – 3,8 / 3,8 – 10,2

<sup>5</sup> Nazivna snaga koju navodi proizvođač motora prosječna je izlazna bruto snaga na navedenom broju o/min uobičajenog serijskog motora prema mjerenjima na modelu motora, sukladno standardima SAE za bruto snagu motora. Pogledajte radne značajke motora proizvođača motora.

TC 242TX	
<b>Gume</b>	
Tlak u gumi, straga – sprijeda, kPa / PSI / bar	103 / 15 / 1
Prednje gume, in.	15 x 6-6
Stražnje gume, pneumatici za travnjak, in.	18 x 9,5-8
Kočnice	Mehanička parkirna kočnica
<b>Električni sustav</b>	
Vrsta	12 V
Baterija	14 A
Svjjećica	BPR4ES
Razmak elektroda, in. / mm	0,030 / 0,76
Zatezni moment svjećice, lb-ft / Nm	16 / 22
<b>Emisije buke <sup>6</sup></b>	
Izmjerena jačina zvuka dB(A)	99
Jamčena razina jakosti zvuka L <sub>WA</sub> dB (A)	100
<b>Razine buke <sup>7</sup></b>	
Razina tlaka zvuka na uhu rukovatelja, L <sub>pA</sub> dB(A)	80
<b>Razine vibracije <sup>8</sup></b>	
Razina vibracije na upravljaču, m/s <sup>2</sup>	3,40
Razina vibracije na sjedalu, m/s <sup>2</sup>	0,41

## Servisiranje

### Servisiranje

Godišnje provedite pregled u ovlaštenom servisnom centru kako biste osigurali siguran rad i uspješan rad proizvoda tijekom sezone s puno posla. Najbolje vrijeme za servisiranje ili detaljni pregled proizvoda jest tijekom sezone s malo posla.

Prilikom narudžbe rezervnih dijelova prosljedite informacije o godini kupnje, modelu, vrsti te serijski broj.

Uvijek koristite samo originalne rezervne dijelove.

<sup>6</sup> Emisije buke u okoliš izmjerene kao jačina zvuka (L<sub>WA</sub>) u skladu s Direktivom EZ 2000/14/EC. Navedena razina jakosti zvuka izmjerena je originalnim reznim nastavkom koji daje najveću razinu. Razlika između jamčene i izmjerene razine buke jest da zajamčena razina uključuje i raspršenje rezultata mjerenja i varijacije između različitih uređaja istog modela u skladu s Direktivom 2000/14/EZ.

<sup>7</sup> Navedeni podaci za ekvivalentnu razinu tlaka zvuka za proizvod obuhvaćaju tipično statističko raspršenje (standardno odstupanje) od 1 dB(A).

<sup>8</sup> Podaci o jednakoznačnoj razini vibracije pokazuju tipično statističko raspršenje (standardno odstupanje) od 1 m/s<sup>2</sup>.

# Izjava o sukladnosti

## Izjava o sukladnosti za EU

Mi, Husqvarna AB, SE 561 82 Huskvarna, ŠVEDSKA, izjavljujemo pod isključivom odgovornošću da je prikazani proizvod:

Opis	Samohodna kosilica trave s motorom s unutarnjim izgaranjem i sjedalom za rukovatelja
Marka	Husqvarna
Platforma / Vrsta / Model	TC 242TX
Grupa	Serijski brojevi od 2022 i noviji

u potpunosti sukladan sljedećim EU direktivama i propisima:

Direktiva/propis	Opis
2006/42/EZ	„o strojevima“
2011/65/EU	“o ograničenju uporabe određenih opasnih tvari“
2014/30/EU	“o elektromagnetskoj kompatibilnosti“
2000/14/EC, 2005/88/EZ	„o vanjskoj buci“

Primijenjene su sljedeće usklađene norme i/ili tehničke specifikacije: EN ISO 12100:2010, EN ISO 14982:2009, EN ISO 5395-1 i 3:2013, EN ISO 3744:2010, EN ISO 11094:1991, EN 1032:2009, EN IEC 63000:2018.

U skladu s dodatkom VIII direktive 2000/14/EZ, objavljene vrijednosti zvuka navedene su u odjeljku s tehničkim podacima u ovom priručniku i u potpisanoj Izjavi o sukladnosti za EU.

Isporučena kosilica samohodna kosilica trave s motorom s unutarnjim izgaranjem i sjedalom za rukovatelja sukladna je s primjerkom koji je podvrgnut ispitivanju.

U ime tvrtke Husqvarna AB, SE 561 82 Huskvarna, ŠVEDSKA, 2021-06-07



Claes Losdal

Odgovorna osoba za tehničku dokumentaciju



---

# VSEBINA

---

Uvod.....	88	Skladiščenje.....	127
Varnost.....	92	Odstranitev.....	127
Montaža.....	96	Tehnični podatki.....	128
Delovanje.....	102	Servis.....	129
Vzdrževanje.....	108	Izjava o skladnosti.....	130
Odpravljanje težav.....	122	Dodatek .....	267
Transport skladiščenje in odstranitev.....	126		

---

## Uvod

---

### Pregled pred dobavo in številke izdelkov

---

**Opomba:** Ta izdelek je bil pred dobavo pregledan. Prodajalec vam mora predati podpisan izvod dokumenta o pregledu pred dobavo.

---

Kontaktne podatke pooblaščenih servisnih delavnic:	
Ta navodila za uporabo so priložena izdelku s številko izdelka (serijsko številko):	
/	
Motor:	
Menjalnik:	

### Opis izdelka

To je vrtni traktor, ki ima kosišče nameščeno med sprednjo in zadnjo premo. Ima štiritaktni motor, ki uporablja bencin.

Možna dodatna oprema:

- Zbiralnik za travo
- Vložek za mulčenje

### Namen uporabe

Ta izdelek se uporablja samo za košnjo trave v zasebnih vrtovih in na zasebnih vrtnih pobočjih z nagibom, ki ne presega 15°. Ni ga dovoljeno uporabljati v javnih parkih, na športnih površinah, v kmetijstvu ali gozdarstvu. Izdelek uporabljajte samo z dodatki, ki jih je odobril proizvajalec.

Če izdelek uporabljate drugače, to pomeni napačno uporabo. To bo izničilo vašo garancijo in zavrnilo odgovornost za škodo uporabniku tretjih oseb s strani proizvajalca.

Pri uporabi kosilnic ravnajte v skladu z lokalnimi direktivami.

### Podpora/pomoč

Če potrebujete pomoč ali imate vprašanja v zvezi z uporabo, delovanjem, vzdrževanjem ali deli za vaš izdelek:

- Obiščite naše spletno mesto: [www.husqvarna.com](http://www.husqvarna.com)
- Pokličite nas brezplačno: 1-800-487-5951



## Pregled izdelka

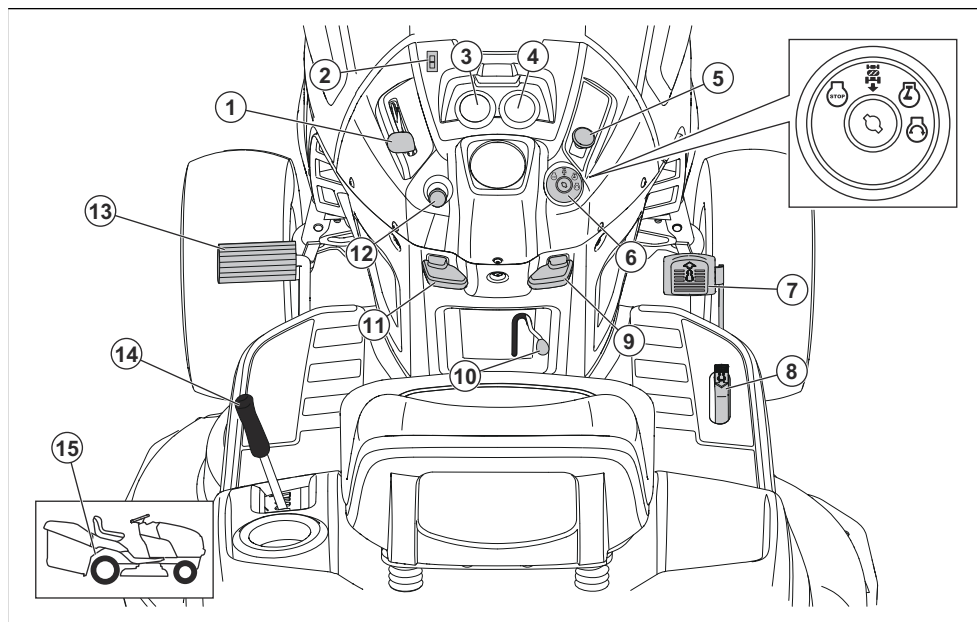

1. Ročica za plin
2. Stikalo za luči
3. Števec ur
4. Ampermeter
5. Sklopka priključka
6. Kontaktna ključavnica
7. Stopalka za vožnjo naprej
8. Stopalka za vzvratno vožnjo
9. Potovalna prestavna ročica
10. Ročica za mulčenje EZ
11. Ročica parkirne zavore
12. Ročica čoka
13. Stopalka zavore
14. Ročica za dvig priključka
15. Ročica za prosti tek

### Simboli na izdelku



Opozorilo! Bodite previdni in uporabljajte izdelek pravilno. Ta izdelek lahko povzroči hude poškodbe oziroma smrt upravljavca ali drugih.



POZOR: Nepravilna uporaba lahko povzroči poškodbe izdelka ali osebnih lastnine.



Pred uporabo tega izdelka morate pozorno prebrati navodila za uporabo ter jih razumeti.

**R**

Vzvratna vožnja.

**N**

Nevtralno.

**H**

Visoko.

**L**

Nizko.



Čok.



Hitro.



Počasi.



Kontaktna ključavnica.



Izklop motorja.



Zagon motorja.



Vklop motorja.



Zapora diferenciala.



Stopalka zavore in sklopke.



Parkirna zavora.



Višina košnje.



Dvigalo kosišča.



Sistem vzratnega delovanja (ROS).



Vzratna vožnja.



Naprej.



Prižgane luči.



Baterija.



Rezila so deaktivirana.



Rezila so aktivirana.



Nevarnost, z rokami in nogami ne segajte v to območje.



Gorivo.



Delovanje ventila za rezervno gorivo



Priporočena uporaba zaščite za sluh.



Pri premikanju naprej poskrbite, da bo območje pred vami prazno.



Izdelka ne uporabljajte, ko so v bližini ljudje, zlasti otroci, ali živali.



Nevarnost klančine. Izdelka ne upravljajte na klančinah z naklonom, večjim od 15°.



Nevarnost klančine. Izdelka ne upravljajte vodoravno na klančinah.



Nevarnost klančine. Izdelka ne upravljajte na klančinah z naklonom, večjim od 15°.



Simbol za vroče površine označuje nevarnost, ki lahko ob neupoštevanju povzroči smrt, hude telesne poškodbe in/ali materialno škodo.



Simbol ognja označuje nevarnost, ki lahko ob neupoštevanju povzroči smrt, hude telesne poškodbe in/ali materialno škodo.



Nivo zvočne moči.



Izdelek je skladen z veljavnimi direktivami ES.



Izdelek je v skladu z veljavnimi direktivami ZK.

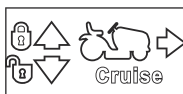

Nadzor moči.

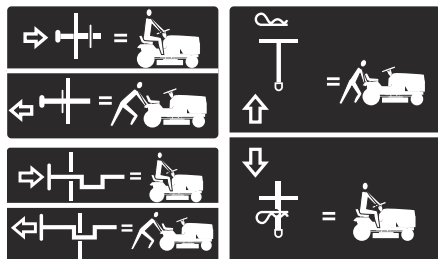

Prosti tek (samo pri avtomatskih modelih).

## Števec ur

Števec ur prikazuje, koliko ur je motor deloval. Za informacije o položaju števca ur glejte *Pregled izdelka na strani 89*.

Vsakih 50 ur se za 2 uri prikaže simbol nivoja olja. Glejte *Plan mazanja na strani 110*.

Za ročno ponastavitev števca ur petkrat obrnite kontaktni ključ v položaj "ON" (vklop) in nato v položaj "STOP".

**Opomba:** Števec ur se zaustavi le, če je kontaktni ključ v položaju "STOP". Prepričajte se, da kontaktni ključ ostane v položaju "STOP", ko se motor zaustavi.

## Odgovornost proizvajalca

Kot je navedeno v zakonodaji, ki ureja odgovornost proizvajalca, ne prevzemamo nikakršne odgovornosti za poškodbe, ki bi jih naši izdelki povzročili v naslednjih primerih:

- Izdelek ni pravilno popravljen.
- Izdelek je popravljen z deli, ki jih ni izdelal ali odobril proizvajalec.
- Na izdelku je nameščena dodatna oprema, ki je ni izdelal ali odobril proizvajalec.
- Izdelek ni bil popravljen v pooblaščenem servisnem centru ali pri pooblaščenem organu.

## Stopnja emisij Euro V



**OPOZORILO:** Zaradi predelave motorja se razveljavi EU-homologacija tega izdelka.

---

# Varnost

---

## Varnostne definicije

Opozorila, svarila in opombe opozarjajo na posebej pomembne dele priročnika.



**OPOZORILO:** Se uporabi, če obstaja nevarnost telesne poškodbe ali smrti uporabnika ali opazovalcev ob neupoštevanju navodil v tem priročniku.



**POZOR:** Se uporabi, če obstaja nevarnost poškodbe izdelka, drugih materialov ali okolice ob neupoštevanju navodil v tem priročniku.

**Opomba:** Se uporabi za podajanje podrobnejših informacij, potrebnih v dani situaciji.

## Varni načini uporabe Rider kosilnic



**OPOZORILO:** Izdelek je sposoben odrezati dlan ali stopalo in sproži izmet predmetov. Neupoštevanje naslednjih varnostnih navodil lahko povzroči hudo telesno poškodbo ali smrt.



**OPOZORILO:** Pri nastavitvah, transportu, prilagoditvah in popravih prepričajte se, da nežen vklop tako, da vedno odklopite kabel vžigalne svečke in ga odložite tako, da se svečke ne more dotakniti.



**OPOZORILO:** Navzdol ne vozite z izklopljenim motorjem v nevtralni prestavi. Lahko bi izgubili nadzor nad traktorjem.



**OPOZORILO:** Vlecite samo priključke, ki jih priporoča proizvajalec vašega traktorja in so v skladu z njegovimi specifikacijami. Pri vleki ravnajte razumno. Na klancu vozite le z najnižjo možno hitrostjo. Prevelika obremenitev na klancu je nevarna. Pnevmatike lahko začnejo spodsavati in povzročijo izgubo nadzora nad traktorjem.



**OPOZORILO:** Emisije motorja iz tega izdelka vsebujejo kemikalije, za katere je v zvezni državi Kalifornija znano, da povzročajo raka, okvare ploda in druge reproduktivne poškodbe.

## I. OTROCI



**OPOZORILO:** TA OPREMA LAHKO POŠKODUJE OTROKE. Po priporočilih Ameriške pediatrične akademije (AAP) lahko potisne vrtno kosilnico upravljajo otroci, stari najmanj 12 let, vrtno kosilnico s sedežem pa otroci, stari najmanj 16 let.



**OPOZORILO:** TA OPREMA LAHKO PRI OTROCIH POVZROČI RESNO POŠKODBO ALI SMRT. Skrbno preberite in upoštevajte vsa spodnja varnostna navodila.

Če se uporabnik ne zaveda prisotnosti otrok, lahko pride do tragičnih nesreč. Otroke pogosto privlačijo stroji in delo s kosilnico. Nikoli ne predpostavljajte, da bodo otroci ostali tam, kjer ste jih nazadnje videli.

- Otroci naj se zadržujejo izven območja košnje in pod budnim nadzorom odgovorne odrasle osebe (ne tiste, ki trenutno dela s kosilnico).
- Bodite pozorni in izklopite stroj, če otroci vstopijo na območje košnje.
- Pred in pri vzratnem delu vedno glejte nazaj in navzdol, če so prisotni majhni otroci.
- Nikoli ne prevažajte otrok, niti z izključenimi rezili. Otroci lahko padejo s kosilnice in se hudo poškodujejo oz. ovirajo varno delovanje. Če ste otroke že peljali s kosilnico, se lahko nenadoma pojavijo na območju košnje za ponovno vožnjo in jih lahko povozite ali zmečkate s strojem.
- Otrokom nikoli ne dovolite, da upravljajo stroj.
- Ko se približujete nepreglednim vogalom, grmičevju, drevesom ali drugim objektom, ki lahko ovirajo pogled na otroke, bodite izredno previdni.

## II. SPLOŠNO O DELOVANJU

- Pred začetkom uporabe stroja morate prebrati, razumeti in upoštevati vsa navodila na stroju in v priročniku.
- Z rokami ali nogami ne segajte v bližino vrtečih se delov ali pod stroj. Zagotovite, da se v bližini izmetne odprtine nikoli nihče ne zadržuje.
- Stroj lahko uporabljajo samo odgovorne odrasle osebe, ki so dobro seznanjene z navodili.
- Z območja delovanja odstranite vse predmete, kot so npr. skale, igrače, žice itd., ki bi jih rezilo lahko dvignilo in izvrglo.
- Pred začetkom dela se prepričajte, da na območju ni opazovalcev. Če nekdo vstopi na območje, zaustavite stroj.
- Nikoli ne prevažajte potnikov.

- Ne kosite z vzvratno vožnjo, razen če res ni možno drugače. Pred in med vzvratno vožnjo vedno glejte navzdol in nazaj.
- Izločenega materiala nikoli ne usmerjajte proti ljudem ali živalim. Materiala ne praznite proti steni ali oviri. Material se lahko odbije nazaj v uporabnika. Pri prehodu prek peščenih površin zaustavite rezila.
- Stroj ne uporabljajte brez nameščenih in delujočih naslednjih delov: celotnega zbiralnika trave, izmetne cevi ali drugih varnostnih priprav.
- Pred zavijanjem upočasnite.
- Delujočega stroja nikoli ne puščajte brez nadzora. Pred sestopom s kosilnice vedno izklopite rezila, vklopite parkirno zavoro in zaustavite motor.
- Kadar ne kosite, izklopite rezila. Pred čiščenjem stroja, odstranjevanjem zbiralnika trave ali čiščenjem izmetne cevi zaustavite motor in počakajte, da se vsi deli povsem zaustavijo.
- Stroj uporabljajte samo pri dnevni svetlobi ali dobri razsvetljavi.
- Stroj ne uporabljajte, kadar ste pod vplivom alkohola, mamil ali zdravil.
- Pri delu v bližini ceste ali pri prečkanju ceste pazite na promet.
- Pri nakladanju stroja na prikolico ali tovornjak in pri razkladanju bodite izredno previdni.
- Pri uporabi stroja vedno nosite zaščito za oči.
- Uporabite zaščito za sluh, da preprečite okvare sluha.
- Iz zbranih podatkov je razvidno, da so uporabniki, stari 60 let ali več, udeleženi v visok odstotek poškodb pri delu s sedežno kosilnico. Ti uporabniki morajo oceniti svoje sposobnosti za dovolj varno delo z Rider kosilnico, da ne bodo povzročili težjih telesnih poškodb.
- Upoštevajte proizvajalčeva priporočila glede uteži ali protiuteži za kolesa.
- S stroja odstranite travo, listje ali druge nakopičene ostanke, ki se lahko dotaknejo vročih delov izpuha ali motorja in zagorijo. Ohišje kosilnice se ne sme prebijati skozi kupe listja ali drugih smeti, ki bi lahko povzročile kopičenje. Pred uporabo ali skladiščenjem stroja očistite morebitno razlitje olja ali goriva. Pred skladiščenjem počakajte, da se stroj ohladi.

## Varnostna navodila za uporabo

### Osebna zaščitna oprema



**OPOZORILO:** Pred uporabo izdelka preberite navodila v povezavi z opozorili v nadaljevanju.

- Med uporabo izdelka obvezno uporabljajte ustrezno osebno zaščitno opremo. Osebna zaščitna oprema ne more v celoti preprečiti poškodb, vendar v primeru nesreče omili posledice. Prodajalec vam pomaga izbrati ustrezno opremo.

- Vedno uporabljajte odobreno zaščito za sluh. Dolgotrajna izpostavljenost hrupu lahko povzroči trajne okvare sluha.
- Vedno nosite zaščitne čevlje ali škornje. Priporočamo čevlje z jekleno ojačitvijo za prste. Izdelka ne uporabljajte bosí.

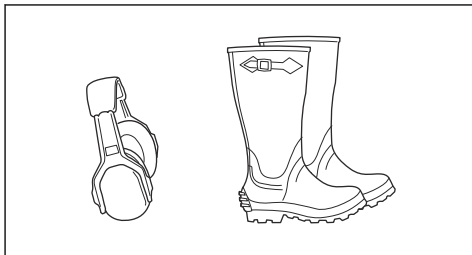

- Po potrebi nosite rokavice, na primer pri nameščanju, pregledovanju ali čiščenju rezalne opreme.
- Ne nosite ohlapnih oblačil, nakita ali drugih predmetov, ki se lahko ujamejo med premikajoče se dele.
- Paket prve pomoči in gasilni aparat hranite na dosegu roke.

### Varnostne naprave na izdelku



**OPOZORILO:** Pred uporabo izdelka preberite navodila v povezavi z opozorili v nadaljevanju.

- Ne uporabljajte izdelka s poškodovanimi varnostnimi napravami. Redno preverjajte varnostne naprave. Če so varnostne naprave poškodovane, se obrnite na pooblaščen servisno delavnico Husqvarna.
- Ne spreminjajte varnostnih naprav. Izdelka ne uporabljajte, če zaščitne plošče, zaščitni pokrovi, varnostna stikala ali druge zaščitne naprave niso nameščene oz. so poškodovane.

### Preverjanje nadzora prisotnosti uporabnika (OPC)



**OPOZORILO:** Izdelka ne uporabljajte, če je nadzor prisotnosti uporabnika (OPC) okvarjen. Če je nadzor prisotnosti uporabnika (OPC) okvarjen, nemudoma poskrbite za njegovo popravilo. Obrnite se na pooblaščenega servisnega zastopnika.

- Prepričajte se, da se motor ne more zagnati, razen če je stopalka zavore v celoti potisnjena navzdol, kosišče pa izklopljeno.
- Prepričajte se, da se motor zaustavi, če voznik zapusti sedež, ko je parkirna zavora izklopljena.
- Prepričajte se, da se motor zaustavi, če voznik zapusti sedež, ko je kosišče vklopljeno.

- Prepričajte se, da sklopka za kosišče ne more delovati, če voznik zapusti sedež.

Glejte *Preverjanje zavore na strani 94*.

### Dušilnik

Dušilnik zmanjšuje hrup na najnižjo možno raven in pošilja izpušne pline stran od operaterja.

Ne uporabljajte izdelka, če dušilnik manjka ali je poškodovan. Poškodovan dušilnik zviša raven hrupa in poveča nevarnost požara.



**OPOZORILO:** Dušilnik se med in po uporabi ter med delovanjem motorja v prostem teku močno segreje. V bližini vnetljivih materialov in/ali hlapov bodite previdni, da preprečite požar.

### Preverjanje dušilnika

- Dušilnik redno preverjajte in se tako prepričajte, da je pravilno nameščen in ni poškodovan.

### Košnja na klančinah



**OPOZORILO:** Pred uporabo izdelka preberite navodila v povezavi z opozorili v nadaljevanju.

- Košnja trave na klančinah poveča nevarnost zaradi izgube nadzora nad izdelkom in prevračanjem. To lahko povzroči poškodbe ali smrt. Na vseh pobočjih je treba travo kositi previdno. Če po klančini ne morete voziti vzvratno ali se ob tem ne počutite varno, je ne kosite.
- Odstranite kamenje, veje in druge ovire.
- Smer košnje mora biti vrha proti dnu pobočja in obratno, ne pa z ene strani na drugo.
- Ne spuščajte se po klančinah z dvignjenim kosiščem.
- Izdelka ne upravljajte na klančinah z naklonom, večjim od 15°.

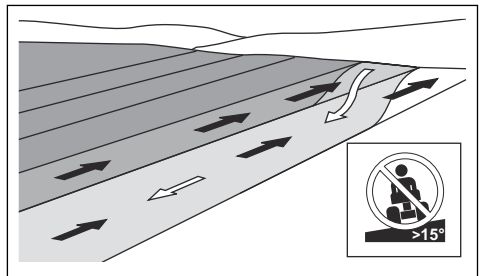

- Izdelka ne zaganjajte ali zaustavljajte na klančini.
- Po klančinah vozite brez ustavljanja in počasi.
- Hitrosti in smeri ne spreminjajte sunkovito.
- Ne zavijajte večkrat, kot je potrebno. Pri spuščanju po pobočju zavijajte počasi in postopoma. Vozite z majhno hitrostjo. Previdno obračajte volan.

### Preverjanje sistema vzvratnega delovanja (ROS)

Če sistem vzvratnega delovanja ne deluje pravilno, nemudoma poskrbite za popravilo izdelka. Obrnite se na pooblaščenega servisnega zastopnika.

1. Zaženite izdelek. Glejte *Zagon izdelka na strani 102*.
2. Vključite kosišče. Glejte *Aktiviranje in izklop kosišča na strani 106*.
3. Prepričajte se, da se motor zaustavi, če poskušate voziti vzvratno, ko je kontaktni ključ v položaju "ON" (A).

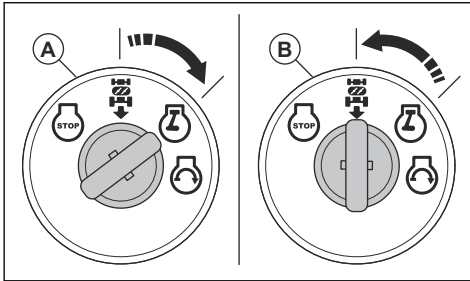

4. Zaženite izdelek in znova vključite kosišče.
5. Kontaktno ključavnico obrnite v položaj ROS "ON" (B).
6. Prepričajte se, da se motor ne zaustavi, če poskušate voziti vzvratno, ko je kontaktni ključ v položaju ROS "ON".

### Preverjanje zavore



**OPOZORILO:** Vzdrževanje zavor je potrebno, če izdelek potrebuje več kot 1,5 m (5 ft), da se zaustavi pri najvišji hitrosti, v najvišji prestavi na ravni, suhi površini.

1. Izdelek parkirajte na ravni, suhi betonski ali tlakovani površini. Stopalko zavore do konca pritisnite in aktivirajte parkirno zavoro.
2. Za izklop menjalnika prestavite ročico za prosti tek v položaj "izklopljenega menjalnika".
3. Zadnji kolesi morata biti blokirani in zdrsni, ko poskusite ročno potisniti izdelek naprej. Če se zadnji kolesi vrtila, je potrebno vzdrževanje zavor.
4. Obrnite se na pooblaščen servisni center.

### Parkima zavora



**OPOZORILO:** Če parkima zavora ne deluje, se izdelek lahko začne premikati in povzroči poškodbe ali škodo. Parkirno zavoro morate redno pregledovati in nastavljati.

- Bodite pozorni in ne vozite prek brazd, lukenj in grbin. Na neravnih tleh obstaja večja nevarnost prevračanja izdelka. Visoka trava lahko prekriva ovire.
- Ne kosite v bližini robov, jarkov ali nabrežij. Izdelek se lahko nenadoma prevrne, če s kolesi zapeljete na rob strme klančine ali jarka oz. če rob popusti.
- Ne kosite mokre trave. Mokra trava je spolzka in lahko se zgodi, da pnevmatike izgubijo prijem, zaradi česar izdelek zdrsne.
- Ne stopite na tla, da bi povečali stabilnost izdelka.
- Vozite zelo previdno, če ste priklopili dodatno opremo ali drugo predmet, zaradi katerega je izdelek manj stabilen.

## Varnost pri delu z gorivom



**OPOZORILO:** Pred uporabo izdelka preberite navodila v povezavi z opozorili v nadaljevanju.

- Gorivo je vnetljivo, hlapi pa so eksplozivni. Z gorivom ravnajte previdno, da preprečite telesne poškodbe, požar in eksplozijo.
- Ne vdihavajte hlapov goriva. Hlapi goriva so strupeni in lahko povzročijo poškodbe. Prepričajte se, da pretok zraka zadostuje.
- Ne odstranite pokrova posode za gorivo in je ne polnite pri delujočem motorju.
- Pred polnjenjem goriva se motor mora ohladiti.
- Goriva ne dolivajte v zaprtih prostorih. Nežadosten pretok zraka lahko povzroči poškodbe ali smrt zaradi zadušitve ali zastrupitve z ogljikovim monoksidom.
- V bližini goriva ali motorja ne kadite.
- Vročih predmetov ne postavljajte v bližino goriva ali motorja.
- Goriva ne dolivajte v bližini isker ali odprtega ognja.
- Pred dolivanjem počasi odprite pokrovček posode za gorivo in previdno sprostite pritisk.
- Če pride gorivo v stik s kožo, lahko povzroči poškodbe. Če gorivo polijete po koži, se očistite z milom in vodo.
- Če se z gorivom polijete po obleki, se nemudoma preoblecite.
- Rezervoar za gorivo ne napolnite do konca. Gorivo se razširi zaradi vročine. Pustite prazen prostor na vrhu rezervoarja za gorivo.
- Skrbno privijte pokrovček posode za gorivo. Če pokrovček posode za gorivo ni dobro zatesnjen, obstaja nevarnost požara.
- Izdelek pred zagonom premaknite najmanj 3 metre/10 čevljev stran od mesta, kjer ste dolivali gorivo.
- Če so na izdelku ostanki goriva ali motornega olja, izdelka ne zaganjajte. Odstranite odvečno gorivo in motorno olje ter pred zagonom motorja počakajte, da se izdelek posuši.

- Redno preverjajte, ali motor pušča. Če sistem goriva pušča, ne zaženite motorja, dokler mesta puščanja niso zatesnjena.
- Če motor pušča, ne preverjajte s prsti.
- Gorivo shranjujte le v odobrenih posodah.
- Pri skladiščenju izdelka in goriva poskrbite, da gorivo in hlapi goriva ne morejo povzročiti poškodb.
- Gorivo iztočite v primerno posodo, pri čemer bodite na prostem ter na varni razdalji od iskenja ali plamenov.

## Varna uporaba baterije



**OPOZORILO:** Poškodovana baterija lahko eksplodira in povzroči poškodbe. Če je baterija deformirana ali poškodovana, se obrnite na pooblaščen servisno delavnico Husqvarna.



**OPOZORILO:** Pred uporabo izdelka preberite navodila v povezavi z opozorili v nadaljevanju.

- V bližini baterij nosite zaščitna očala.
- V bližini baterije ne nosite zapestne ure, nakita ali drugih kovinskih predmetov.
- Baterijo shranjujte zunaj dosega otrok.
- Baterijo polnite v prostoru z dobrim zračnim pretokom.
- Med polnjenjem baterije vnetljive materiale hranite na razdalji najmanj 1 m.
- Zamenjane baterije zavrzite. Glejte *Odstranitev na strani 127*.
- Iz baterije lahko prihajajo eksplozivni plini. V bližini baterije ne kadite. Baterija ne sme priti v stik z odprtim plamenom in iskrami.

## Varnost pri transportu

- Za transport izdelka uporabite odobreno transportno vozilo.
- Transportiranje tega izdelka je lahko omejeno z nacionalnimi ali lokalnimi predpisi.
- Voznik transportnega vozila je odgovoren za varno pričvrstitve izdelka med transportom. Glejte *Prevoz na strani 126*.

## Varnostna navodila za vzdrževanje



**OPOZORILO:** Izdelek je težak in lahko povzroči telesne poškodbe ali materialno škodo na lastnini ali na sosednjih območjih. Ne izvajajte vzdrževalnih del na motorju ali kosišču, če niso izpolnjeni naslednji pogoji:

- Motor je izklopljen.
- Izdelek je parkiran na ravni površini.
- Parkirna zavora je aktivirana.

- Kontaktni ključ je odstranjen.
- Kosišče je izklopljeno.
- Vžigalni kabli so odstranjeni z vžigalnih svečk.

- Pred izvajanjem vzdrževalnih del v motornem prostoru se mora izdelek ohladiti.
- Režila so ostra in lahko povzročijo ureznine. Na rezila namestite zaščito ali nosite zaščitne rokavice, ko na njih izvajate dela.
- Kosišče za čiščenje vedno premaknite v servisni položaj. Izdelka za dostop do kosišča ne parkirajte v bližini jarka ali na klančini.



**OPOZORILO:** Izpušni plini iz motorja vsebujejo ogljikov monoksid, ki je strupen in zelo nevaren plin brez vonja. Izdelka ne zaženite v zaprtem prostoru ali prostoru z nezadostnim prezračevanjem.



**POZOR:** Pred uporabo izdelka preberite navodila v povezavi z opozorili nadaljevanju.



**OPOZORILO:** Pred vzdrževanjem izdelka preberite naslednja opozorilna navodila.

- Če sta svečka ali vžigalni kabel odstranjena, ne obračajte motorja.
- Prepričajte se, da so vse matice in vijaki pravilno zategnjeni ter da je oprema v dobrem stanju.
- Ne spreminjajte nastavitve krmilnikov. Če je št. motorjev previsoko, se lahko deli izdelka poškodujejo.
- Izdelek je homologiran samo za uporabo z opremo, ki jo dobavi ali priporoča proizvajalec.

- Za najboljšo učinkovitost in varnost, redno izvajajte vzdrževalna dela na izdelku, kot je navedeno v urniku vzdrževanja. Glejte *Urnik vzdrževanja na strani 109*.
- Električni udar lahko povzroči poškodbe. Ne dotikajte se kablov, ko je motor vklopljen. Delovanja vžigalnega sistema ne preverjajte s prsti.
- Motorja ne zaženite, če so zaščitni pokrovi odstranjeni. Obstaja velika nevarnost poškodb zaradi premikajočih ali vročih delov.

## Montaža

### Uvod



**OPOZORILO:** Preden začnete sestavljati izdelek, morate prebrati in razumeti poglavje o varnosti.

### Sestavni deli, ki jih je treba sestaviti

Izdelek ni v celoti sestavljen. Sledeči deli niso sestavljeni ob nakupu izdelka.



Ključ, 2 kosa



Zaščitna obloga, 1 kos



Vijak s šestrobo glavo, 2 kosa



Matica, 2 kosa

### Odstranitev izdelka iz embalaže

1. Iz embalaže vzemite vse sestavne dele, ki so priloženi izdelku.
2. Odstranite končne plošče.
3. Odstranite stranske plošče in jih položite na ravno površino.
4. Odstranite ves embalažni material.
5. Izdelek odstranite iz embalaže in se prepričajte, da ste iz embalaže vzeli vse sestavne dele.

### Orodja za sestavljanje

- 1 × 13-milimetrski (1/2-palčni) ključ
- 2 × 11-milimetrski (7/16-palčna) ključ
- Merilnik tlaka v pnevmatikah
- Nož
- Kleščice
- Komplet nasadnih ključev (izbirno)



## Sestavni deli za zbiralnik za travo

Izdelek ni v celoti sestavljen. Sledeči deli niso sestavljeni ob nakupu izdelka.



Zapah



Ročica/podaljšek



Podporni nosilci



Zamaknjen nosilec



Natezna vzmet zapirala



Ročica za prisotnost zbiralnika za travo



Varovalni vijaki 5/16 x 18 x 1,5"



Varovalne matice 5/16 x 18"



Zaščitni ovoj polne ročice



Nastavitveni vijak 10-24 x 1/2



Prečni nosilec



Ročaj zbiralnika za travo



Vilični sornik



Objemka



Vijak 3/8 x 16 x 3/4"



Matica 10-24



Sprednji okvir



Zglob



Matica 3/8 x 16 x 1"



Varovalni vijaki 3/8 x 16 x 1"

## Namestitev zbiralnika za travo

1. Odprite vrečo in jo postavite z desno stranjo navzgor.

2. S sprednjega dela zgornjega okvirja odstranite 2 vijaka in 2 matici (A).

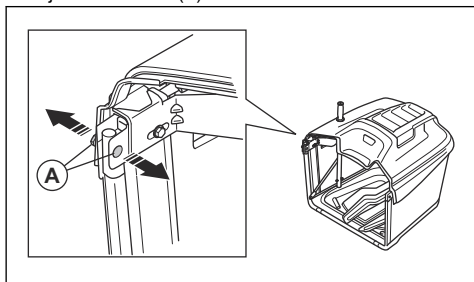

3. Ob strani namestite zbiralnik za travo.
4. Konca (B) sprednjega okvirja (C) potisnite skozi zanke v blagu.

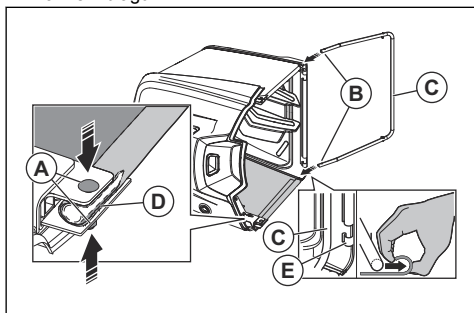

5. 2 vijaka (A) potisnite skozi blago (D) in okvirje.
6. Namestite 2 matici.



**POZOR:** Uporabite lahko največji navor v vrednosti 11 Nm.

7. Sprednji okvir potisnite v sponke (E), ki so pred dnom zbiralnika za travo.
8. Potisnite 4 sornike (F) skozi okvirje in 2 prečna nosilca (G).

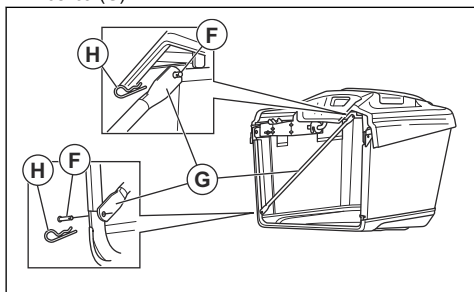

9. Namestite 2 podporni vzmeti (H).

10. Ročaj zbiralnika za travo (I) potisnite skozi odprtino na vrhu zbiralnika za travo.

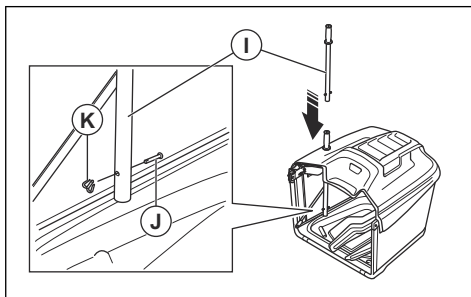

11. Namestite sornik (J) in sponko (K).

## Namestitev nosilcev zbiralnika za travo

1. Namestite nosilec zbiralnika za travo (A) ter privijte 2 vijaka in 2 matici (B). Prepričajte se, da so zgornji robovi nosilcev (C) poravnani.

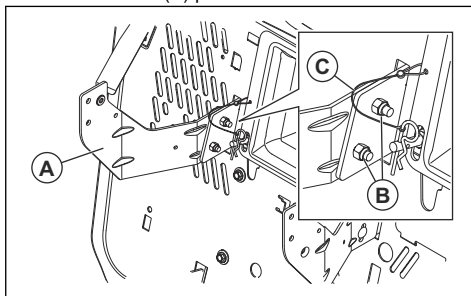

2. Namestite zamaknjen nosilec (D) in 4 nosilne vijake (E).

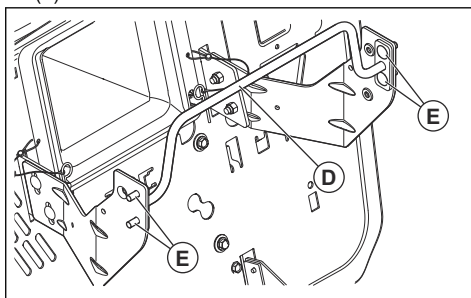

3. Namestite 2 zgloba (F).

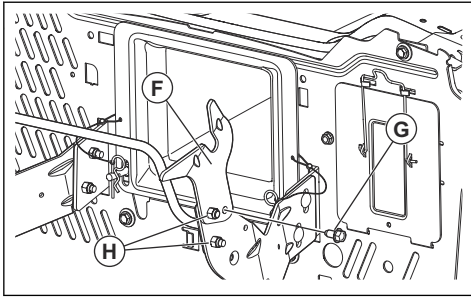

4. Namestite 2 podložki za vijak glave (G).

5. Namestite 4 matice (H).

## Nastavitev nosilcev zbiralnika za travo

Položaj nosilcev zbiralnika za travo je mogoče prilagoditi.

1. Za prilagoditev navpičnega položaja nosilcev zbiralnika za travo sledite naslednjim korakom.

a) Zrahljajte 4 matice.

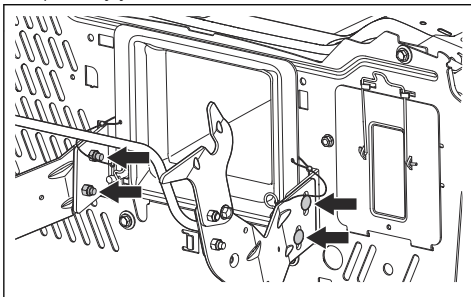

b) Nosilce premaknite v ustrezen položaj.

c) Popolnoma privijte 4 vijake.

d) Prepričajte se, da med zbiralnikom za travo in blatnika ni razmaka.

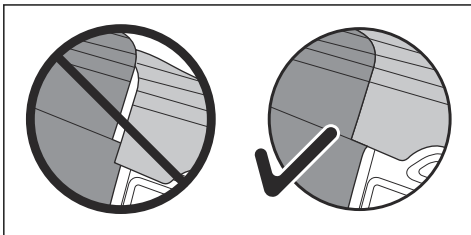

2. Naredite naslednje korake za prilagoditev vodoravnega položaja zbiralnika za travo.

a) Izmerite razdaljo (A) med blatnikom in zgornjim delom zbiralnika za travo.

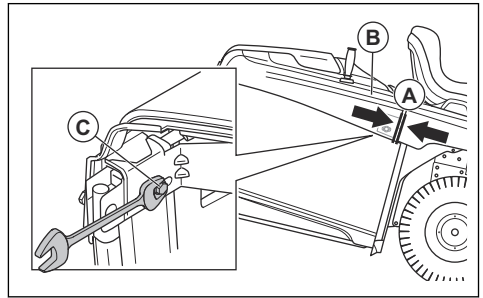

b) Odstranite zbiralnik za travo (B).

c) Zrahljajte 2 matice (C).

d) Okvir zbiralnika za travo potisnite v pravilen položaj. Pravilna razdalja (A) meri približno 6 mm (0,25 palca).

e) Popolnoma privijte 2 vijake.

## Namestitev vzmetnih zapiral za zbiralnik za travo

Vzmetna zapirala za zbiralnik za travo so na zadnji plošči, po 1 na vsakem spodnjem kotu.

**Opomba:** Če prilagodite navpični položaj zbiralnika za travo, boste morda morali prilagoditi vzmetna zapirala za zbiralnik za travo.

1. Zaustavite motor in aktivirajte parkirno zavoro.

2. Z vzmetnega zapirala odstranite 4 vijake.

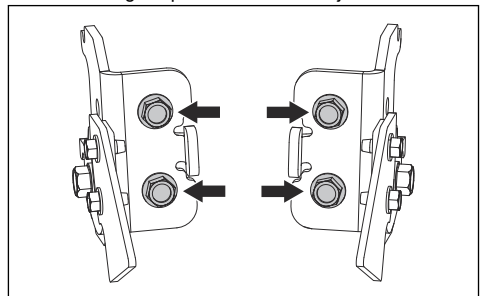

3. Vzmetna zapirala (A) namestite v odprtine na hrbtni plošči (B).

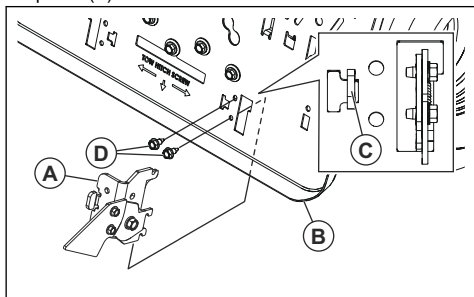

4. Prepričajte se, da so vzmetna zapirala povezana z reži (C) v hrbtni plošči.

5. Privijte 4 vijake (D).

6. Pritrdite 2 vzmeti (E).

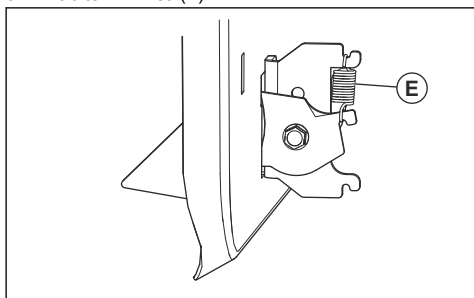

### Namestitev in nastavev ročice/ podaljška za zbiralnik za travo

1. Zaustavite motor in aktivirajte parkirno zavoro.
2. Odstranite sredinsko izmetno cev. Glejte *Odstranitev in namestitev srednje izmetne cevi na strani 116*.
3. Odstranite vijak (A).

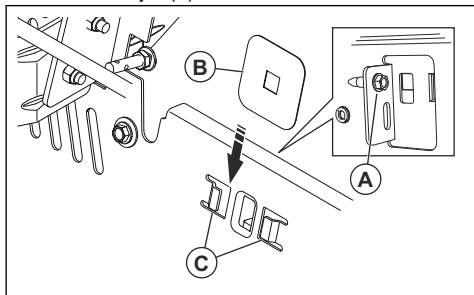

4. Ohišje polne ročice (B) namestite v reže (C).

5. Potisnite ročico (D) skozi ohišje polne ročice in namestite vijak (A).

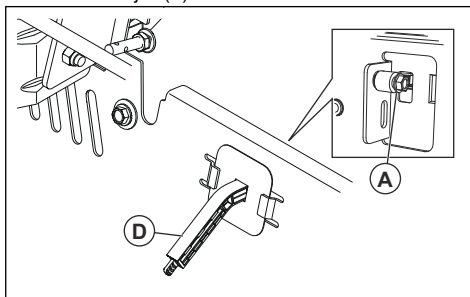

6. Če je treba nastaviti ročico, naredite naslednje.

- a) Če je trava težka ali mokra, odstranite vijak in postavite ročico v popolnoma uvlečen položaj. Znova namestite vijak.
- b) Če je trava lahka ali suha, odstranite vijak in postavite polno ročico v popolnoma iztegnjen položaj. Znova namestite vijak.

### Namestitev ročice za prisotnost za zbiralnik za travo

1. Zaustavite motor in aktivirajte parkirno zavoro.
2. Ročico za prisotnost (A) vstavite v reže na hrbtni plošči.

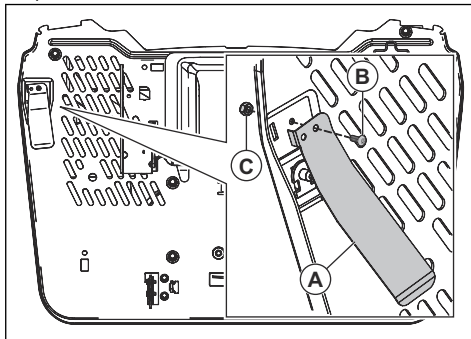

3. Namestite vijak (B) in matico (C).

## Namestitev vlečne kljuke

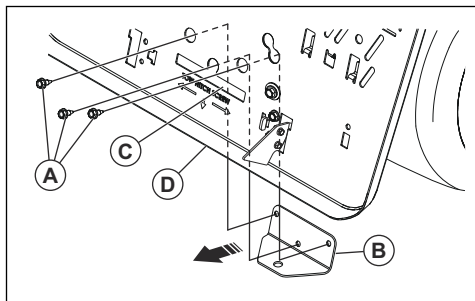

1. Z vlečne kljuke (B) odstranite 3 vijake (A).
2. Vlečno kljuko vstavite v režo (C) na hrbtne plošči (D).
3. Skozi hrbtne ploščo namestite 3 vijake in jih privijte.

## Nastavitev sedeža

1. Dvignite sedež in odstranite vrtljivi gumb za nastavitev sedeža (A).
2. Popustite gumb za nastavitev sedeža (B).

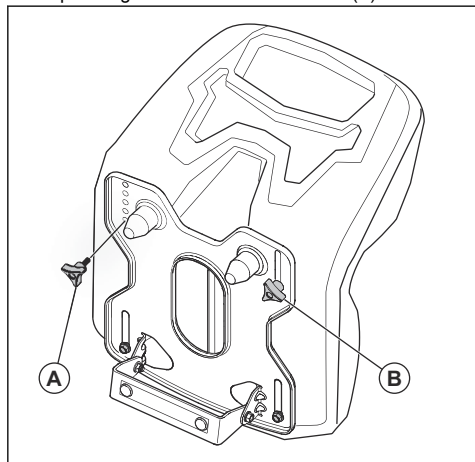

3. Premakajte sedež, dokler ni v položaju, v katerem lahko stopalko zavore in sklopke potisnete navzdol.
4. Odprtino v kletki sedeža poravnajte za gumb za nastavitev sedeža (A) z odprtino v sedežu.
5. Namestite vrtljivi gumb za nastavitev sedeža in ga privijte (A).
6. Zategnite vrtljivi gumb za nastavitev sedeža (B).

## Priklop akumulatorja



**OPOZORILO:** Nevarnost električnega udara. Prepričajte se, da je kontaktna ključavnica v položaju za IZKLOP in je kontaktni ključ odstranjen.

Priključki za kable so na plošči na desni strani nad zadnjim kolesom.

1. Prepričajte se, da je rdeči kabel (A) tesno nameščen na elektromagnet zaganjalnika.

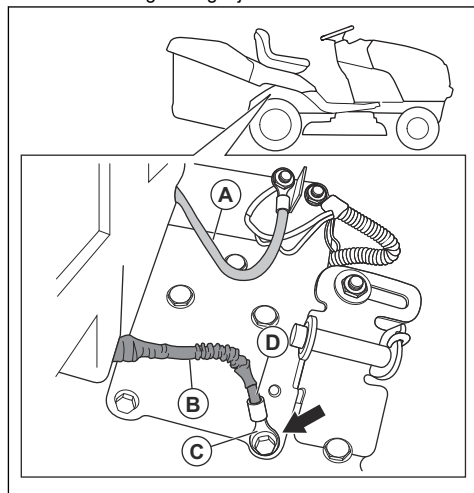

2. Prepričajte se, da se zaščitna puša (B) ne dotika priključne sponke (C) na črnem kablu (D).
3. S 13-centimetrskim ( $\frac{1}{2}$  in.) ključem ali vtičnico odstranite ozemljitveni vijak (E) in črni kabel (F).

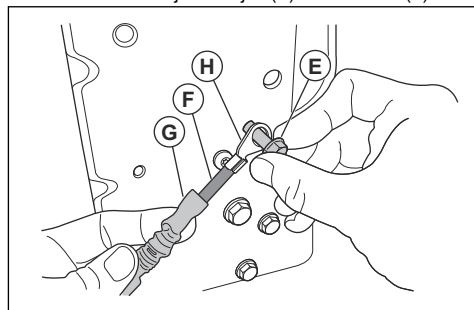

4. Odstranite zaščitno pušo (G) s priključne sponke (H).
5. Priključno sponko namestite na ploščo z ozemljitvenim vijakom.
6. Privijte varnostni ozemljitveni vijak.
7. Preglejte črni kabel in se prepričajte, da se noben del zaščitne puše ne dotika glave ozemljitvenega vijaka.
8. Po potrebi odvijte ozemljitveni vijak in izvlecite zaščitno pušo ter ponovno privijte ozemljitveni vijak.

## Premaknitev izdelka z drsnika

1. Kosišče dvignite v najvišji položaj. Uporabite držično ročico.

2. Pritisnite stopalko sklopke/zavore, da sprostite parkirno zavoro.
3. Ročico za prosti tek prestavite v "izklopljen položaj menjalnika"; glejte *Transport skladiščenje in odstranitev na strani 126*.
4. Izdelek potisnite naprej z drsnika.
5. Odstranite pas, ki drži zaščito deflektorja na izdelku.

## Preverjanje po sestavljanju

- Prepričajte se, da so izpolnjena vsa navodila za namestitvev.
- Prepričajte se, da v embalaži ni ostal noben neuporabljen del.
- Poskrbite, da bo akumulator pripravljen in pravilno napolnjen.
- Prepričajte se, da so vijaki za sedež zategnjeni in je sedež pravilno nastavljen.
- Poskrbite, da bodo pnevmatike pravilno napolnjene.
- Za najboljše rezultate košnje poskrbite, da je kosišče uravnoveženo prečno in vzdolžno. Za uravnoveženo kosišče poskrbite, da bodo pnevmatike pravilno napolnjene.
- Preglejte kosišče in pogonske jermene. Poskrbite, da so pogonski jermeni pravilno napeljeni okrog jermenic in v vseh držalih jermenov.
- Preglejte električne žice. Prepričajte se, da so vse žice in priključki varni.
- Poskrbite, da je ročica za prosti tek v "vklopljenem položaju menjalnika". Glejte *Prevoz na strani 126*.
- Poskrbite, da je nivo motornega olja pravilen.
- Poskrbite, da bo rezervoar napolnjen z ustrežno vrsto goriva.
- Prepričajte se, da poznate lokacijo in delovanje vseh krmilnih elementov.
- Prepričajte se, da je zavorni sistem varen za uporabo.
- Prepričajte se, da nadzor prisotnosti uporabnika (OPC) in sistem vzvratnega delovanja (ROS) pravilno delujeta. Glejte *Preverjanje nadzora prisotnosti uporabnika (OPC) na strani 93 in Preverjanje sistema vzvratnega delovanja (ROS) na strani 94*.
- Pred prvo uporabo odstranite zrak iz menjalnika. Glejte *Odstranitev zraka iz menjalnika na strani 121*.

---

## Delovanje

---

### Uvod



**OPOZORILO:** Preden začnete uporabljati izdelek, morate prebrati in razumeti poglavje o varnosti.

### Dolivanje goriva



**OPOZORILO:** Bencin je zelo lahko vnetljiv. Bodite previdni in ga dolivajte na prostem. Glejte *Varnost pri delu z gorivom na strani 95*.



**POZOR:** Vedno uporabite ustrežno vrsto goriva. Uporaba napačne vrste goriva povzroči poškodbo izdelka.

- Uporabite ustrežno vrsto bencina. Glejte . Za več informacij o gorivu glejte navodila za uporabo motorja, ki jih je priložil proizvajalec motorja.
- Pred vsako uporabo preverite nivo goriva in ga po potrebi dolijte.
- Posode za gorivo ne napolnite do konca. Razdalja od roba mora biti najmanj 1 palec.

### Zagon izdelka

#### Pred delom z izdelkom



**OPOZORILO:** Pred uporabo izdelka morate natančno prebrati in razumeti varnostna navodila in navodila za uporabo.

1. Preverite nivo motornega olja. Glejte *Preverjanje nivoja motornega olja na strani 119*.
2. Rezervoar za gorivo napolnite z gorivom. Glejte *Dolivanje goriva na strani 102*.
3. Izklopite način za prosti tek. Glejte *Postavitev izdelka v način za prosti tek na strani 108*.
4. Sedite na sedež v položaj za delo.
5. Aktivirajte parkirno zavoro. Glejte *Aktiviranje in izklop parkirne zavore na strani 105*.
6. Prepričajte se, da je kosišče izklopljeno. Glejte *Aktiviranje in izklop kosišča na strani 106*.

## Zagon toplega motorja

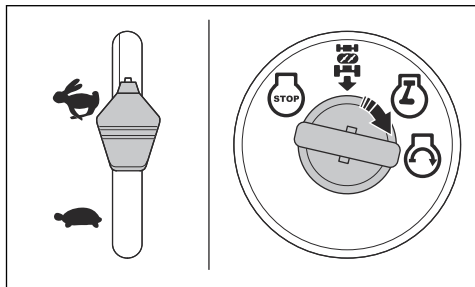

1. Sedite na sedež.
2. Prepričajte se, da je kosišče izklopljeno. Glejte *Aktiviranje in izklop kosišča na strani 106*.
3. Kosišče prestavite v transportni položaj. Glejte *Nastavitev kosišča v transportni položaj ali položaj za košnjo na strani 104*.
4. Ročico za plin premaknite v položaj za hitro vožnjo.
5. Stopalko zavore potisnite navzdol do konca in jo pridržite v tem položaju.
6. Vstavite kontaktni ključ v ključavnico za vžig.
7. Kontaktni ključ obrnite v položaj "START" in sprostite kontaktni ključ, ko se motor zažene.



**POZOR:** Zaganjalnika motorja ne zaganjajte neprekinjeno več kot 15 sekund za vsako minuto.

8. Če je temperatura nizka, počakajte, da se motor ogreje, preden začnete kositi travo.

## Zagon hladnega motorja

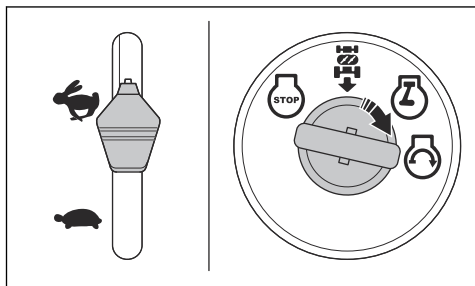

1. Sedite na sedež.
2. Prepričajte se, da je kosišče izklopljeno. Glejte *Aktiviranje in izklop kosišča na strani 106*.
3. Kosišče prestavite v transportni položaj. Glejte *Nastavitev kosišča v transportni položaj ali položaj za košnjo na strani 104*.
4. Ročico za plin prestavite v položaj sredinskega plina.

5. Izvlecite ročica dušilnega ventila.

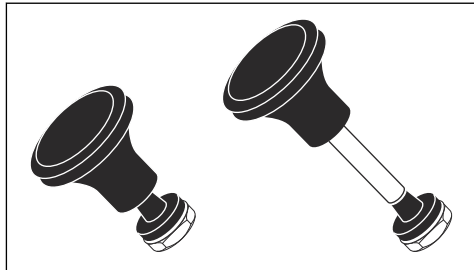

6. Stopalko zavore potisnite navzdol do konca in jo pridržite v tem položaju.
7. Vstavite kontaktni ključ v ključavnico za vžig.
8. Kontaktni ključ obrnite v položaj "START" in sprostite kontaktni ključ, ko se motor zažene.



**POZOR:** Zaganjalnika motorja ne zaganjajte neprekinjeno več kot 15 sekund za vsako minuto.

9. Ko se motor zažene, premaknite ročico za plin v položaj za hitro vožnjo, da ogrejete motor. Če je temperatura nizka, je potrebnih nekaj minut, da se motor ogreje.



**POZOR:** Če je temperatura okolice nižja od 40 °F (4 °C), morate motor pustiti, da 1 minuto deluje v prostem teku, preden začnete uporabljati izdelek. Tako zagotovite ogretost menjalnika. Prepričajte se, da je stopalka zavore sproščena.

10. Ročico dušilnega ventila potisnite navznoter.

## Zagon motorja, ko je napolnjenost akumulatorja nizka



**OPOZORILO:** Akumulatorji s svincem in kislino lahko sproščajo eksplozivne pline. Pazite, da v bližini akumulatorjev ni isker, plamenov in materialov za kajenje. V bližini akumulatorjev vedno nosite zaščitna očala.

Če je akumulator prešibek za zagon motorja, ga morate napolniti.

Če pri zaganjanju motorja v sili uporabljate vžigalne kable, sledite spodnjemu postopku:

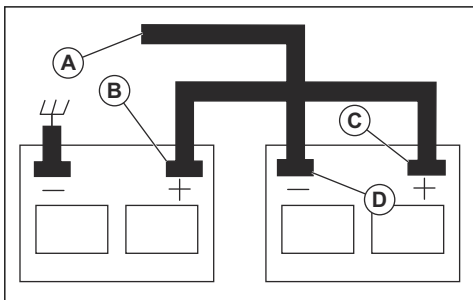

1. Po en konec RDEČEGA kabla priključite na POZITIVNO (+) priključno sponko vsakega akumulatorja (B-C).



**POZOR:** Pazite, da ne povzročite kratkega stika z ohišjem izdelka.

2. En konec ČRNEGA kabla priključite na NEGATIVNO (-) priključno sponko (D) polnega akumulatorja.
3. Drugi konec ČRNEGA kabla (A) priključite na dobro ozemljeno ohišje, proč od posode za gorivo in akumulatorja.
4. ČRNI kabel odklopite z ohišja, ko se šibek akumulator napolni do konca.
5. ČRNI kabel odklopite s popolnoma napolnjenega akumulatorja.
6. RDEČI kabel odklopite z obeh akumulatorjev.

### Odstranitev kablov za pomoč pri zagonu

**Opomba:** Kable za pomoč pri zagonu odstranite v obratnem zaporedju od priklopa.

1. ČRNI kabel odklopite z ohišja.
2. ČRNI kabel odklopite s popolnoma napolnjene baterije.
3. RDEČI kabel odklopite z 2 baterij.

### Nastavitev kosišča v transportni položaj ali položaj za košnje

Kosišče mora biti med prevozom v transportnem položaju.

- Za nastavitev kosilnice v transportni položaj premaknite ročico za nastavitev višine košnje proti sedežu in jo postavite v najvišji položaj za višino košnje.

- Za nastavitev kosilnice v položaj za košnjo nastavite ustrežno višino košnje. Glejte *Nastavitev višine košnje na strani 104*.

### Nastavitev višine košnje

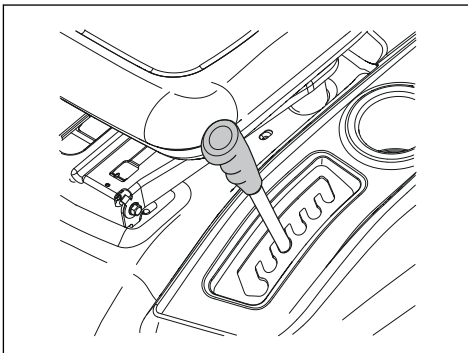

- Povlecite dvižno ročico v smeri sedeža in jo zataknite v enega od utorov za ustrežno višino košnje.

### Vožnja naprej in vzvratna vožnja

Smer in hitrost vožnje se uravnava s stopalkama za vožnjo naprej in vzvratno vožnjo.

1. Zaženite motor.
2. Sprostite parkirno zavoro. Glejte *Aktiviranje in izklop parkirne zavore na strani 105*.
3. Za začetek vožnje počasi potiskajte stopalko za vožnjo naprej (A) ali stopalko za vzvratno vožnjo (B).

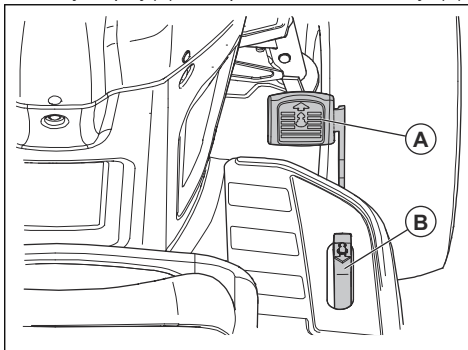

**Opomba:** Stopalki za vožnjo naprej in vzvratno vožnjo se vrmeta v nevtralni položaj, ko nista pritisnjeni.

4. Če želite povečati hitrost pritisnite stopalko za vožnjo naprej ali stopalko za vzvratno vožnjo hitrost.



## Aktiviranje in izklop parkirne zavore

1. Za aktiviranje parkirne zavore pritisnite stopalko zavore (A) do konca do najnižjega položaja.

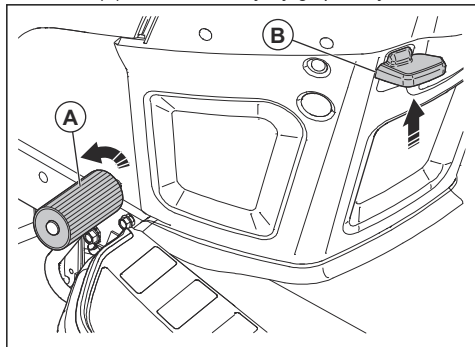

2. Ko je stopalka zavore potisnjena navzdol, premaknite ročico parkirne zavore (B) navzgor.
3. Sprostite stopalko zavore.
4. Sprostite ročico parkirne zavore.

**Opomba:** Prepričajte se, da parkirna zavora varno drži izdelek.

5. Parkirno zavoro sprostite tako, da potisnete stopalko zavore navzdol.

## Izklop izdelka



**OPOZORILO:** Preden se oddaljite od izdelka, vedno izklopite izdelek, aktivirajte parkirno zavoro in odstranite kontaktni ključ.



**POZOR:** Izpušni plini iz toplega motorja lahko poškodujejo travo. Če želite zagotoviti, da se to ne zgodi, vedno zaustavite motor, ko izdelek izklopite na travnatih površinah.

1. Stopalko zavore (A) potisnite navzdol do konca, dokler se izdelek popolnoma ne zaustavi.

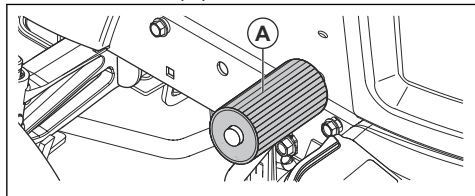

2. Izklopite kosišče. Glejte *Aktiviranje in izklop kosišča na strani 106*.
3. Ročico za plin premaknite v počasen položaj in pustite, da motor nekaj minut deluje v prostem teku.

4. Kosišče nastavite v transportni položaj. Glejte *Nastavitev kosišča v transportni položaj ali položaj za košnjo na strani 104*.
5. Kontaktni ključ obrnite v položaj "STOP" in ga izvlecite iz kontaktne ključavnice.

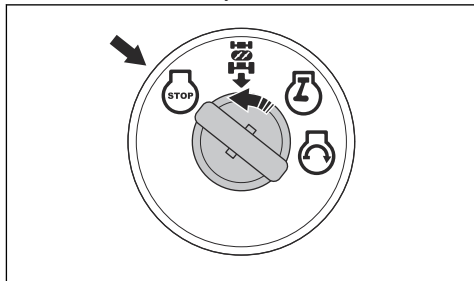

## Uporaba ročice za plin

Ročica za plin uravnava število vrtljajev motorja in hitrost rezil v kosišču.

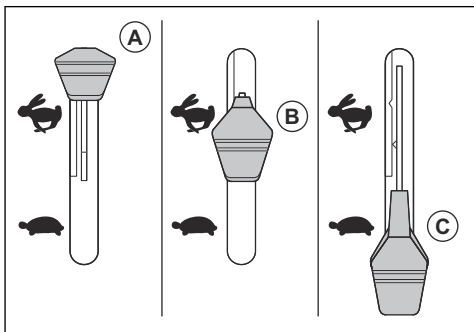

- Ko zaganjate hladen motor, premaknite ročico za plin v položaj za čok (A). Glejte *Zagon hladnega motorja na strani 103*.
- Ročico za plin premaknite v hitri položaj (B), da bo motor deloval z najvišjo hitrostjo. Pri košnji trave naj bo ročica za plin vedno v hitrem položaju.
- Ročico za plin premaknite v počasen položaj (C), da bo motor deloval v prostem teku.

## Uporaba potovalne prestavne ročice

Tempomat uporabljajte samo za vožnjo naprej na gladkih in ravnih površinah. Potovalna prestavna ročica se bo samodejno izklopila, če pogoji za nadzor moči niso več ustrezni.

1. Pritisnite stopalko za vožnjo naprej (B). Stopalko za vožnjo naprej držite v položaju, v katerem je dosežena pravilna hitrost za teren.

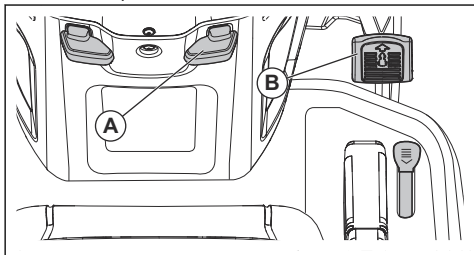

2. Potovalno prestavno ročico (A) potegnite navzgor in jo držite, medtem pa sprostite stopalko za vožnjo naprej.
3. Za vklop nadzora moči sprostite potovalno prestavno ročico.
4. Za izklop nadzora moči pritisnite stopalko zavore ali rahlo pritisnite stopalko za vožnjo naprej.

## Uporaba žarometa

- Vklonno stikalo potisnite v položaj (A), da vklopite žaromet.

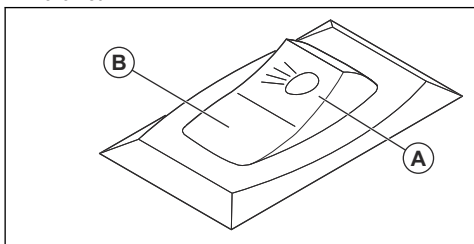

- Vklonno stikalo potisnite v položaj (B), da ugasnete žaromet.

## Aktiviranje in izklop kosišča

Izdelek ima nadzor prisotnosti uporabnika (OPC). Ko zapustite sedež pri vklopljenem motorju in aktiviranem kosišču, se motor zaustavi.

Na sedežu ostanite v celoti in na sredini, saj s tem zagotovite, da motor pravilno deluje in se ne zaustavi na razgibanem terenu ali klančinah.

1. Nastavite pravilno višino košnje. Glejte *Nastavitev višine košnje na strani 104*.

2. Prestavite sklopko priključka.

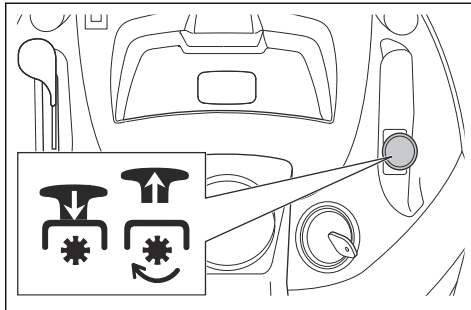

- a) Za aktiviranje kosišča povlecite sklopko priključka navzgor.
- b) Za izklop kosišča potisnite sklopko priključka navzdol.

## Upravljanje ročice za mulčenje EZ

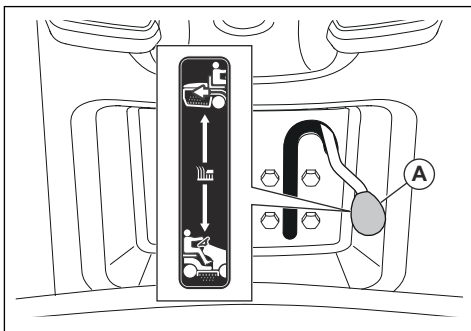

1. Če želite vklopiti funkcijo za mulčenje, prestavite ročico za mulčenje (A) v spodnji položaj.
2. Če želite izklopiti funkcijo za mulčenje, prestavite ročico za mulčenje (A) premaknite v zgornji položaj.

## Uporaba sistema vzratnega delovanja (ROS)

**Opomba:** Če poskušate kosilnico zapeljati vzvratno, ko je kosišče aktivirano, se motor nemudoma zaustavi. Ko je kosišče aktivirano, vključite sistem ROS, da se s kosilnico zapeljete nazaj.



**OPOZORILO:** Pred in med upravljanjem kosilnice v smeri nazaj pogledjte navzdol in za izdelek zaradi varnosti drugih.

1. Za vklop sistema ROS kontaktni ključ obrnite v nasprotni smeri urinega kazalca v položaj ROS "ON" (A).

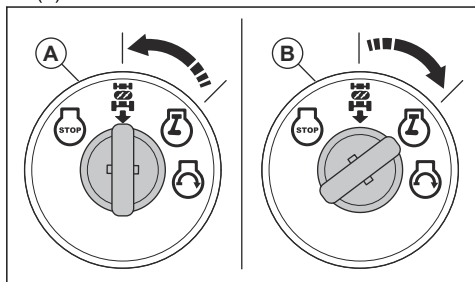

2. Za začetek vožnje počasi potisnite stopalko za vzvratno vožnjo.
3. Za izklop sistema ROS kontaktni ključ obrnite v smeri urinega kazalca v položaj "ON" za motor (B).

## Zagotavljanje dobrih rezultatov košnje

- Za najboljšo učinkovitost redno izvajajte vzdrževalna dela na izdelku, kot je navedeno v urniku vzdrževanja. Glejte *Urnik vzdrževanja na strani 109*.
- Ne kosite mokre trave. Mokra trava lahko povzroči slabše rezultate košnje.
- Ko nameščate kosišče na izdelek, ne uporabljajte verig za pnevmatike.
- Prepričajte se, da je kosišče poravnano. Glejte *Nastavitev vzporednosti kosišča na strani 116*.
- Če je trava visoka, začnite z visoko višino košnje in jo postopoma spuščajte.
- Če je trava visoka in gosta, kosilnico vozite naprej z nizko hitrostjo.
- Pri košnji trave uporabljajte polni plin.
- Travo kosite v naključnem vzorcu.
- Uporabljajte levo stran kosišča, ko kosite travo blizu dreves, grmov ali poti. Rezilo reže približno 15 mm od strani kosišča.
- Pri košnji večjih površin kosilnico med 1 ali 2 krogoma okrog delovnega območja premaknite v desno. Ta postopek bo oddaljil izmet trave od grmovja, ograj in dovoznih poti. Po približno dveh krogih okrog delovnega območja nadaljujte košnjo v nasprotni smeri.

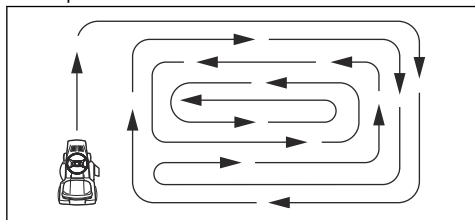

- Za najboljše rezultate košnje travo kosite pogosto.

## Praznjenje zbiralnika za travo

Izdelek ima alarm, ki se sproži, če je zbiralnik za travo poln. Če želite ustaviti alarm, izklopite kosišče. Glejte *Aktiviranje in izklop kosišča na strani 106*.

1. Izdelek premaknite na mesto, kjer lahko izpraznite zbiralnik za travo.
2. Prepričajte se, da je menjalnik v nevtralnem položaju in zategnite parkirno zavoro.
3. Povlecite ročaj na zbiralniku za travo v najvišji položaj.

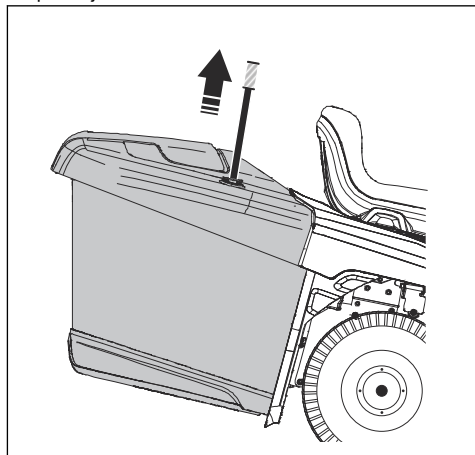

4. Povlecite ročaj naprej, da nagnete zbiralnik za travo, in izpraznite travo.

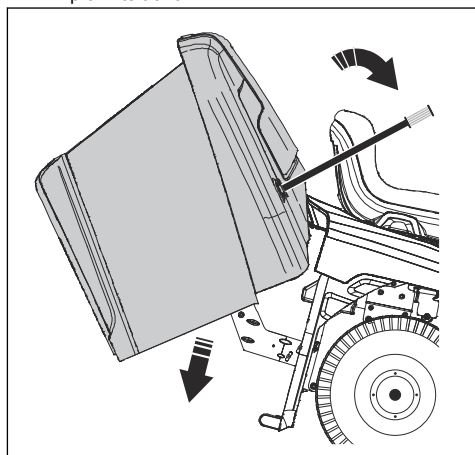

5. Ročico potisnite nazaj, da spustite zbiralnik za travo. Prepričajte se, da je zbiralnik za travo popolnoma spuščen in v pravilnem položaju.

## Postavitev izdelka v način za prosti tek

Če je treba izdelek premikati ali vleči brez pomoči motorja, morate izdelek prekllopiti v način za prosti tek.



**OPOZORILO:** Izdelka ne preklaplajte v način za prosti tek, ko se nahajate na klančini.

- Potisnite krmilno ročico za prosti tek (A) navznoter, da preklopite izdelek v način za prosti tek.

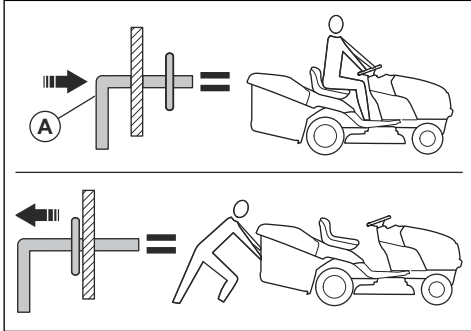

- Izvlecite krmilno ročico za prosti tek, da upravljate izdelek z motorjem.

## Namestitev vložka za mulčenje (dodatna oprema)

Izdelek lahko uporabljate z vložkom za mulčenje.

1. Kosišče nastavite v transportni položaj. Glejte *Nastavitev kosišča v transportni položaj ali položaj za košnjo na strani 104.*
2. Odstranite zbiralnik za travo ali izmetni deflektor na zadnji strani (dodatna oprema), če je nameščen.
3. Vstavite vložek za mulčenje skozi hrbtno ploščo in v nastavek z izmetno odprtino za kosišče.
4. Povežite 2 pasova z luknjama na nosilnih ročicah zbiralnika za travo.
5. Namestite zbiralnik za travo ali izmetni deflektor na zadnji strani.

6. Vložek za mulčenje odstranite v nasprotnem zaporedju.

## Namestitev izmetnega deflektorja na zadnji strani (dodatna oprema)

Izdelek lahko uporabljate z izmetnim deflektorjem na zadnji strani.

1. Kosišče nastavite v transportni položaj. Glejte *Nastavitev kosišča v transportni položaj ali položaj za košnjo na strani 104.*
2. Odstranite zbiralnik za travo.
3. Odstranite vložek za mulčenje (dodatna oprema), če je ta nameščen.
4. Skozi odprtino na hrbtni plošči namestite izmetno cev in na njo postavite adapter za kosišče.
5. Namestite dve krilni matici.
6. Na hrbtno ploščo s štirimi vijaki pritrдите izmetni deflektor na zadnji strani.
7. Zategnite vijake.
8. V obratnem zaporedju odstranite izmetni deflektor na zadnji strani.

## Namestitev zbiralnika za travo (dodatna oprema)

Izdelek lahko uporabljate z zbiralnikom za travo.

1. Kosišče nastavite v transportni položaj. Glejte *Nastavitev kosišča v transportni položaj ali položaj za košnjo na strani 104.*
2. Odstranite izmetni deflektor na zadnji strani (dodatna oprema) ali vložek za mulčenje (dodatna oprema), če je nameščen.
3. Vstavite izmetno cev skozi hrbtno ploščo in v nastavek z izmetno odprtino za kosišče.
4. Namestite dve krilni matici.
5. Namestite zbiralnik za travo.
6. Zbiralnik za travo odstranite v obratnem vrstnem redu.

## Vzdrževanje

### Uvod



**OPOZORILO:** Pred izvajanjem vzdrževalnih del na izdelku morate prebrati in razumeti poglavje o varnosti.

## Urnik vzdrževanja

Urnik vzdrževanja		Pred vsako uporabo	V intervalih 8 ur	V intervalih 25 ur	V intervalih 50 ur	V intervalih 100 ur	Vsako sezono	Pred skladiščanjem
Izdelek	Preverite delovanje zavo-re.	X	X					
	Preverite tlak v pnevmati-kah.	X	X					
	Preverite nadzor prisotno-sti uporabnika (OPC).	X						
	Preverite sistem vzvratne-ga delovanja (ROS).	X						
	Preverite, ali so vsi spojnik-i pritrjeni.	X				X		X
	Preglejte, ali so rezila obr-abljena ali poškodovana.			X <sup>2</sup>				
	Namažite izdelek. Glejte <i>Plan mazanja na strani 110.</i>			X				X
	Preverite napolnjenost akumulatorja.			X				
	Očistite akumulator in priključni sponki.			X				X
	Očistite nečistoče s krmil-ne plošče. Glejte <i>Čiščenje izdelka na strani 111.</i>			X				
	Preverite ventilator za hla-jenje sklopa menjalnika, diferenciala in gonila kol-es.			X				
	Prepričajte se, da je ko-sišče poravnano.					X		
	Preverite klinaste jerme-ne.						X	

Urnik vzdrževanja		Pred vsako uporabo	V intervalih 8 ur	V intervalih 25 ur	V intervalih 50 ur	V intervalih 100 ur	Vsako sezono	Pred skladiščanjem
Motor	Preverite nivo motornega olja.	X	X					
	Zamenjajte motorno olje (pri modelih z oljnim filtrom).				X <sup>1</sup>			X
	Zamenjajte motorno olje (pri modelih brez oljnega filtra)			X <sup>1</sup>				X
	Očistite zračni filter.			X <sup>3</sup>				
	Očistite zračno mrežico.			X <sup>3</sup>				
	Preverite dušilnik in lovnik isker.				X			
	Zamenjajte oljni filter (če je nameščen).					X <sup>1</sup>	X	
	Očistite hladilna rebra motorja.					X <sup>3</sup>		
	Zamenjajte svečko.					X	X	
	Zamenjajte papirnati vložek zračnega filtra.					X <sup>3</sup>		
	Zamenjajte filter goriva.						X	
Preverite dušilnik. Glejte <i>Preverjanje dušilnika na strani 94.</i>					X			

## Plan mazanja



**POZOR:** Ne mažite tečajev, ki imajo posebne najlonske ležaje. Na lepljiva maziva se lahko prime umazanija. Umazanija zmanjšuje življenjsko dobo posebnih najlonskih ležajev. Če je treba namazati najlonske ležaje, uporabite le majhno količino suhega maziva.

<sup>1</sup> Opravljajte pogosteje, če delate z visoko obremenitvijo, pri visokih temperaturah okolja ali v umazanem okolju.

<sup>1</sup> Opravljajte pogosteje, če delate z visoko obremenitvijo, pri visokih temperaturah okolja ali v umazanem okolju.

<sup>3</sup> Opravljajte pogosteje, če delate v umazanem okolju.

<sup>3</sup> Opravljajte pogosteje, če delate v umazanem okolju.

<sup>1</sup> Opravljajte pogosteje, če delate z visoko obremenitvijo, pri visokih temperaturah okolja ali v umazanem okolju.

<sup>3</sup> Opravljajte pogosteje, če delate v umazanem okolju.

<sup>3</sup> Opravljajte pogosteje, če delate v umazanem okolju.

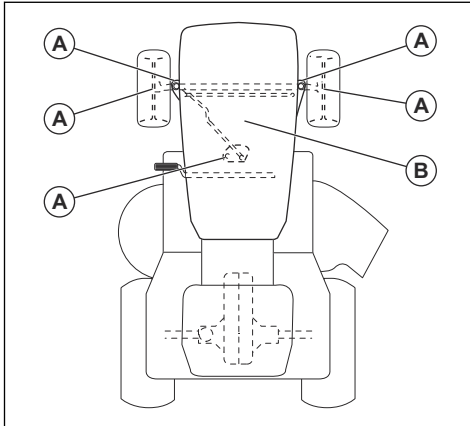

A. Splošno mazanje. Namažite mazalko vretena, ležaj sprednjih koles in zobe zobnika krmilnega dela.

B. Mazanje motorja. Glejte *Mazanje motorja na strani 119*.

## Traktor

### Čiščenje izdelka

Za čiščenje površine ne uporabljajte vrtno cevi ali visokotlačnega čistilnika, razen z uporabo priključka za izpiranje. Pazite, da voda ne pride v stik z motorjem ali menjalnikom. Voda v motorju ali menjalniku lahko skrajša življenjsko dobo izdelka. Za odstranitev trave, listja in smeti uporabite stisnjen zrak ali pihalnik za listje.

- Z motorja, akumulatorja, sedeža in drugih delov izdelka očistite ves neželen material.
- S krmilne plošče odstranite umazanijo. Umazanija omejuje premikanje gredi stopalke sklopke/zavore, povzroči zrahljanje jermena in upočasni premikanje naprej.



**POZOR:** Izogibajte se vsem točkam stiskanja in gibljivim delom.

- Pazite, da na nobeni površini in kolesih ni bencina, olja itn.
- Za preprečitev poškodb površin uporabite vosek avtomobilskega tipa.

### Uporaba priključka za izpiranje kosišča

Kosišče je opremljeno s priključkom za izpiranje, ki je del sistema za čiščenje kosišča.



**OPOZORILO:** Ne uporabljajte izdelka z zlomljenim ali manjkajočim priključkom za izpiranje kosišča. Obstaja nevarnost izmeta predmetov. Poskrbite za takojšnjo zamenjavo zlomljenega ali manjkajočega priključka za izpiranje kosišča.

**Opomba:** Pri modelih s ščitniki je priključek za izpiranje kosišča nameščen na levem stranskem ščitniku pred zadnjo pnevmatiko.

1. Izdelek parkirajte na prosto mesto na zelenici, ki je v bližini vodnega vira z vrtno cevjo.



**POZOR:** Izmetne cevi izdelka ne usmerite proti zgradbam ali vozilom.

2. Prepričajte se, da je kosišče izklopljeno. Glejte *Aktiviranje in izklop kosišča na strani 106*.
3. Kontaktni ključ obrnite v položaj STOP in tako zaustavite motor.
4. Aktivirajte parkirno zavoro.
5. Odstranite izmetno odprtino zbiralnika za travo ali vložek za mulčenje, če je nameščen.
6. Nastavek za šobo namestite na konec vrtno cevi (A). Prepričajte se, da je vrtna cev popolnoma priključena na nastavek za šobo.

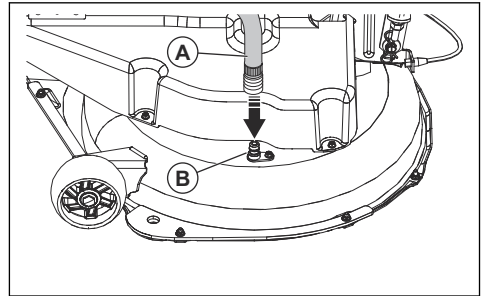

7. Potegnite nazaj pritrditveno prirobnico nastavka za šobo in potisnite nastavek za šobo na priključek za izpiranje kosišča.
8. Previdno nataknite vrtno cev in se prepričajte, da je popolnoma priključena.
9. Sprostite pritrditveno prirobnico, da nastavek pritrdite na priključek za izpiranje kosišča.
10. Zaženite dovod vode.
11. Sedite na sedež in zaženite motor.



**POZOR:** Ponovno pregledite območje in se prepričajte, da je prosto.

12. Ročico za plin premaknite v položaj za hitro vožnjo.
13. Vključite kosišče in ga pustite delovati, dokler kosišče ni čisto. Glejte *Aktiviranje in izklop kosišča na strani 106*.
14. Izklopite kosišče. Glejte *Aktiviranje in izklop kosišča na strani 106*.
15. Kontaktni ključ obrnite v položaj STOP in tako zaustavite motor.
16. Zaustavite dovod vode.

- Potegnite nazaj pritrditveno prirobnico nastavka za šobo in odklopite nastavek za šobo s priključka za izpiranje kosišča.
- Izdelek prestavite na suho območje.
- Vklopite kosišče in ga pustite delovati, dokler kosišče ni suho.

- Odstranite zaščito za prah (A), vskočnik (B), podložko (C) in kvadratni ključ (D).

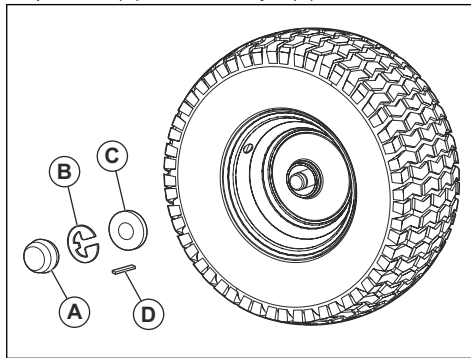

## Nastavitev kabla ročice za plin

Ročica za plin je nastavljena v tovarni in nastavljanje ne bi smelo biti potrebno. Če je nastavljanje potrebno, glejte priročnik motorja.

## Pregled zaklepov in relejev

**Opomba:** Nepopravljene ali poškodovane žice lahko povzročijo nezadovoljivo delovanje vašega izdelka, prenehajo njegovo delovanje ali preprečijo zagon.

- Preglejte žice.

## Zamenjava žarnice žarometov

- Odprite pokrov motorja.
- Držalo žarnice rahlo obrnite v nasprotni smeri urinega kazalca in ga izvlecite iz držala za rešetko.
- Zamenjajte žarnico v držalu žarnice.
- Potisnite držalo žarnice v držalo za rešetko.
- Namestite držalo žarnice, tako da ga rahlo obrnete v smeri urinega kazalca.
- Zaprte pokrov motorja.

## Preverjanje pnevmatik

**Opomba:** Za zatesnitev lukenj v pnevmatikah in za preprečitev počenih pnevmatik zaradi počasnega puščanja kupite tesnilno sredstvo pri svojem najbližjem prodajalcu nadomestnih delov. Tesnilno sredstvo za pnevmatike preprečuje tudi trohnenje in korozijo pnevmatik.

- Poskrbite, da je zračni tlak v vseh pnevmatikah pravilen (Glejte strani pnevmatik za pravilen PSI).
- Pnevmatike naj ne bodo v bližini bencina, olja ali kemikalij za nadzor insektov, ki lahko povzročijo poškodbe gume.
- S pnevmatikami se izogibajte štorov, kamnov, brazd, ostrih predmetov in drugih nevarnih predmetov, ki bi lahko povzročili poškodbe pnevmatik.

## Popravilo pnevmatik

- Dvignite prednjo os in jo varno podprite.



**POZOR:** Dvignite in podprite po eno os naenkrat.

**Opomba:** Kvadratni ključi so samo na zadnjih kolesih.

- Odstranite kolo z osi.
- Odstranite pnevmatiko s kolesa.
- Popravite pnevmatiko.

**Opomba:** S tesnilnim sredstvom za pnevmatike zatesnite luknje v pnevmatiki. Tesnilno sredstvo za pnevmatike preprečuje tudi trohnenje in korozijo pnevmatik.

- Namestite pnevmatiko na kolo.
- Namestite kolo, podložko, kvadratni ključ in vskočnik na os. Prepričajte se, da je vskočnik pravilno nameščen v utor na osi.
- Namestite zaščito za prah.

## Preverjanje klinastih jermenov

Jermeni niso nastavljivi.

- Po vsakem intervalu 100 ur uporabe preverite, ali so klinasti jermeni dotrajani ali obrabljeni.
- Zamenjajte klinaste jermene, če se začnejo premikati, ker so preveč obrabljeni.

## Vzdrževanje ventilatorja za hlajenje sklopa menjalnika, diferenciala in gonila koles



**POZOR:** Ne čistite ventilatorja ali menjalnika med delovanjem motorja ali ko je menjalnik vroč.



**POZOR:** Ne uporabljajte visokotlačnega čistilnika ali parnega čistilnika. Voda lahko prodre v ležaje in električne priključke ter povzroči korozijo, ki poškoduje izdelek.

Da menjalnik ostane hladen, dosežete z vedno čistim ventilatorjem menjalnika in hladilnimi rebri.



- Pred čiščenjem z vodo najprej skratčite. Na in okrog sklopa menjalnika, diferenciala in gonila koles ter hladilnih reber odstranite delce trave in umazanijo.
- Preverite hladilni ventilator in se prepričajte, da so lopatice ventilatorja čiste in nepoškodovane.

### Preverjanje tekočine črpalke sklopa menjalnika, diferenciala in gonila koles

- Prepričajte se, da tekočina črpalke sklopa menjalnika, diferenciala in gonila koles ne pušča.
- Obrnite se na svoj najbližji pooblaščen servisni center ali oddelek, če tekočina črpalke sklopa menjalnika, diferenciala in gonila koles pušča.

### Nastavitev stekanja in previsa prednjih koles

Stekanje in previs prednjih koles sta pravilno nastavljena v tovarni. Stekanje in previs prednjih koles nista nastavljiva.

- Če je tovarniško nastavljeno stekanje ali previs prednjih koles poškodovano, se obrnite na pooblaščen servisni center.

### Zamenjava varovalke

Ta izdelek ima varovalko avtomobilskega tipa. Nosilec varovalk se nahaja za nadzorno ploščo.

1. Držite nosilec varovalk in izvlecite pregorelo varovalko.
2. V nosilec varovalk vstavite novo varovalko.

### Odstranitev in namestitve pokrova motorja ter sklopa rešetke

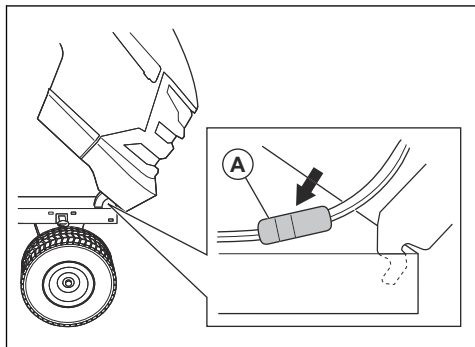

1. Dvignite pokrov motorja.
2. Odklopite konektor kabla žarometov (A).
3. Ostanite pred traktorjem. Držite pokrov motorja na njegovih straneh. Nagnite pokrov motorja v smeri motorja, nato pa pokrov dvignite in ga snemite z izdelka.
4. Namestitev poteka v obratnem vrstnem redu.

### Odstranitev pogonskega jermena za premikanje

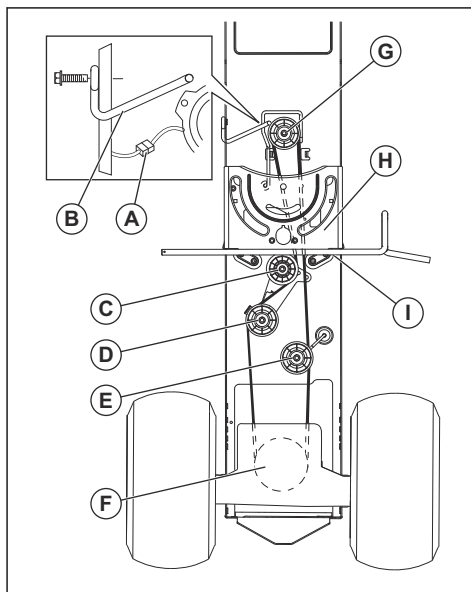

1. Izdelek parkirajte na ravno površino.
2. Aktivirajte parkirno zavoro. Glejte *Aktiviranje in izklop parkirne zavore na strani 105*.
3. Odstranite kosišče. Glejte *Odstranitev in namestitve kosišča na strani 115*.

**Opomba:** Bodite previdni s pogonskim jermenom za premikanje ter položajem varoval in držal jermena.

4. Odklopite kabelski sklop sklopke (A).
5. Odstranite varovalo jermena (B) na desni strani izdelka.
6. S stacionarnega napenjala jermena (C) in napenjala jermena za sklopko (D) odstranite pogonski jermen za premikanje.
7. S sredinskega napenjala jermena (E) odstranite pogonski jermen za premikanje z jermenice.
8. Pogonski jermen za premikanje povlecite proti zadnjemu delu izdelka. Pogonski jermen za premikanje previdno odstranite iz vhodne jermenice menjalnika in nad lopaticami hladilnega ventilatorja (F).
9. Pogonski jermen za premikanje odstranite iz jermenice motorja in okrog napenjala jermena (G).
10. Pogonski jermen za premikanje premaknite na zadnji del izdelka in s srmljne plošče (H).
11. Odstranite pogonski jermen za premikanje z izdelka.

## Akumulator

### Čiščenje akumulatorja in priključnih sponk

Korozija in umazanija na akumulatorju in priključnih sponkah lahko povzročita upadanje napetosti akumulatorja.

1. Odstranite ščitnik priključnih sponk.
2. Odklopite ČRNI kabel z akumulatorja.
3. Odklopite RDEČI kabel z akumulatorja in odstranite akumulator iz izdelka.
4. Akumulator popršite z vodo in pustite, da se posuši.
5. Z žično krtačo očistite priključke in konce kablov akumulatorja.
6. Priključni sponki namažite z mastjo ali podobnim sredstvom.
7. Namestite akumulator. Glejte *Priklap akumulatorja na strani 101*.

### Zamenjava akumulatorja



**OPOZORILO:** Nevarnost električnega udara in opeklin. Ne uporabljajte kovinskih zapetnic ali drugih kovinskih dodatkov. Kovinski predmeti, ki pridejo v stik s priključnima sponkama akumulatorja, lahko povzročijo opeklino, električni udar in kratek stik akumulatorja.

1. Poiščite srebrn ozemljitveni vijak (A) na desni stranski plošči izdelka nad zadnjim desnim kolesom.

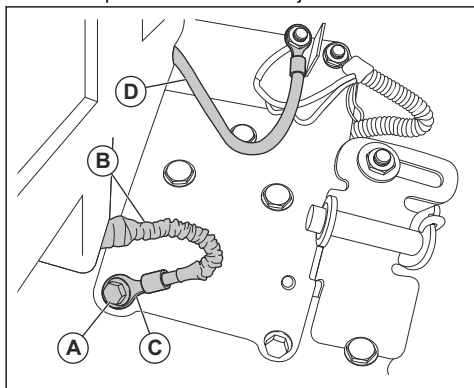

2. S 13-centimetrskim (1/2 in.) ključem ali vtičnico odstranite srebrn ozemljitveni vijak. Srebrnega ozemljitvenega vijaka ne zavržite.
3. Povlecite zaščitno pušo (B) stran od priključne sponke (C) na črnem (negativnem) kablu akumulatorja.
4. Z 11-milimetrskim (7/16 in.) ključem ali vtičnico odstranite večji rdeči (pozitivni) kabel akumulatorja (D) z elektromagneta zaganjalnika.

**Opomba:** Ne odstranite manjše rdeče žice iz kablanskega snopa na elektromagnetnem ventilu.

5. Za izdelkom odprite vrata akumulatorja (E) in odstranite nosilec vrat akumulatorja (F) z držal vrat akumulatorja (G).

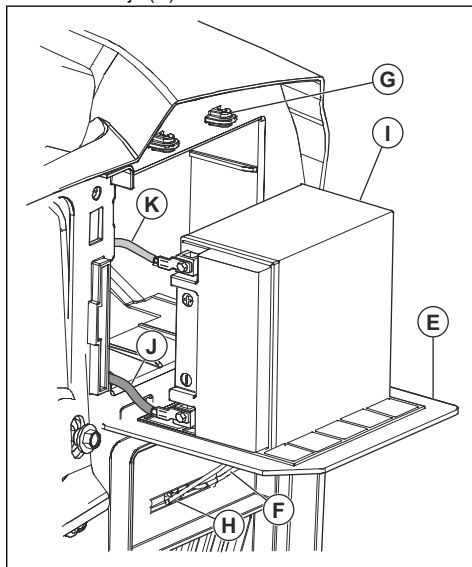

6. Nosilec vrat akumulatorja vstavite v režo (H) pod vrata akumulatorja.
7. Izvlecite akumulator (I) z dvema priključenima kabloma iz prostora za akumulator.
8. Akumulator postavite na vrata akumulatorja.
9. Odklopite črni (negativni) kabel akumulatorja (J) ter odstranite vijak in matico.
10. Odklopite rdeči (pozitivni) kabel akumulatorja (K) ter odstranite vijak in matico.
11. Predvidno odstranite akumulator iz izdelka.
12. Namestite nov akumulator.
13. Povežite rdeči (pozitivni) kabel akumulatorja (L) z vijakom (M) in kvadratno matico (N).

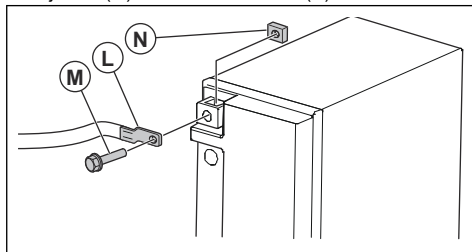

14. Povežite črni (negativni) kabel akumulatorja z vijakom in kvadratno matico.

15. Zaprite vrata akumulatorja in jih zaklenite z nosilcem vrat akumulatorja v držalih vrat akumulatorja.

## Priklop kablov za pomoč pri zagonu



**OPOZORILO:** Nevarnost eksplozije zaradi eksplozivnih plinov, ki uhajajo iz baterije. Negativnega pola napolnjene baterije ne priklopite na negativni pol izpraznjene baterije ali v njegovo bližino.



**POZOR:** Baterije izdelka ne uporabljajte za zagon drugih vozil.

1. En konec rdečega kabla priklopite na POZITIVNI (+) pol (A) šibke baterije.

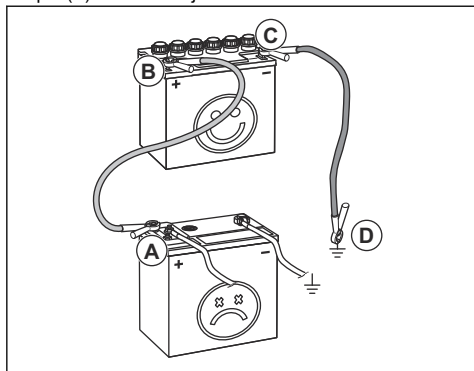

2. Drugi konec rdečega kabla priklopite na POZITIVNI (+) pol (B) polne baterije.



**OPOZORILO:** S konci rdečega kabla se ne dotaknite ohišja. To lahko povzroči kratek stik.

3. En konec črnega kabla priklopite na NEGATIVNI (-) pol (C) polne baterije.
4. Drugi konec črnega kabla priklopite na OZEMLJIVETV OHIŠJA (D), stran od posode za gorivo in baterije.

## Odstranitev kablov za pomoč pri zagonu

**Opomba:** Kable za pomoč pri zagonu odstranite v obratnem zaporedju od priklopa.

1. ČRNI kabel odklopite z ohišja.
2. ČRNI kabel odklopite s popolnoma napolnjene baterije.
3. RDEČI kabel odklopite z 2 baterij.

## Kosišče

### Odstranitev in namestitvev kosišča

**Opomba:** Če želite uporabiti drugo dodatno opremo kot kosišče, morate z izdelka odstraniti sprednji priklop in zadnje dvizne priklope. Poleg tega morate vzmet kabla sklopke vstaviti v vodilo kabla na sprednjem robu spodnje nadzorne plošče.

1. Izklopite kosišče. Glejte *Aktiviranje in izklop kosišča na strani 106*.
2. Izklopite izdelek. Glejte *Izklop izdelka na strani 105*.
3. Kosišče spustite v najnižji položaj.
4. Odstranite srednjo izmetno cev. Glejte *Odstranitev in namestitvev srednje izmetne cevi na strani 116*.
5. Odstranite pokrov osnika (A).

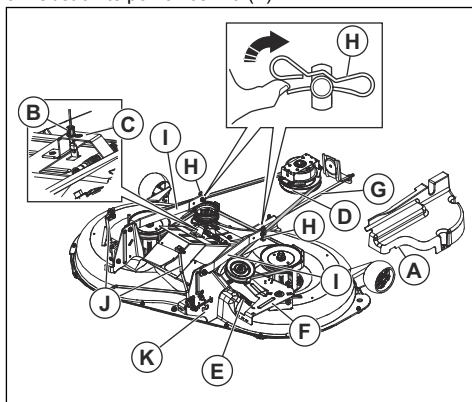

6. Odstranite kabel sklopke (B), potisnite jeziček (C) in odstranite kabel sklopke iz nosilca.
7. Odstranite pogonski jermen z jermenice sklopke (A).
8. Previdno odstranite vzmet kabla sklopke (E) iz napenjala (F).
9. Odklopite sprednji priklop (G) s kosišča ter odstranite povratno vzmet in podložko.
10. Odstranite sponke (H) in odklopite obesi pregibnih ročic (I) z zatičev ohišja.
11. Odklopite zadnje dvizne priklope (J) z zadnjih nosilcev kosišča (K) na obeh straneh kosišča.
12. Odstranite kosišče z izdelka.
13. Kosišče znova namestite v obratnem zaporedju. Prepričajte se, da je izmet trave na desni strani izdelka.

**Opomba:** Preden premaknete kosišče pod izdelek, morata biti obesi pregibnih ročic obrnjeni naprej.

## Odstranitev in namestitev srednje izmetne cevi

1. Odstranite zbiralnik za travo.
2. Odstranite objemke (A).

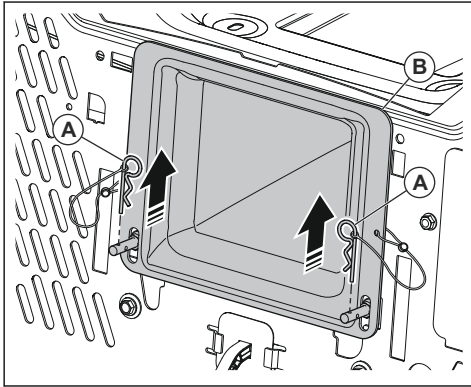

3. Izvlecite sredinsko izmetno cev (B), ki je za izdelkom.

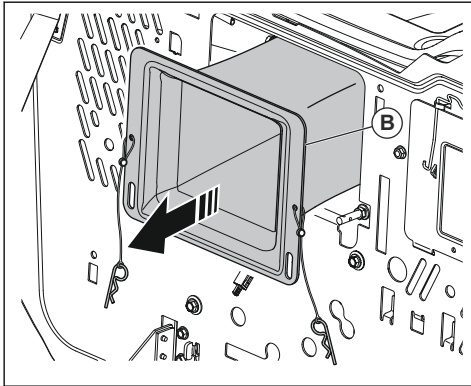

4. Namestitev poteka v obratnem vrstnem redu.

## Nastavitev vzporednosti kosišča

### Vizualna obojestranska nastavitev kosišča

Če višina košnje na desni in levi strani izdelka ni enaka, lahko višino košnje prilagodite. Višino košnje nastavite na strani kosišča, ki ima nižjo višino košnje.

1. Poskrbite, da bodo pnevmatike popolnoma napolnjene.
2. Izdelek parkirajte na ravno površino.
3. Pojdite na stran kosišča, ki ima nižjo višino košnje.

**Opomba:** Nekateri modeli omogočajo prilagoditev samo na levi strani.

4. Prilagodite višino košnje s 3/4-palčnim ključem.

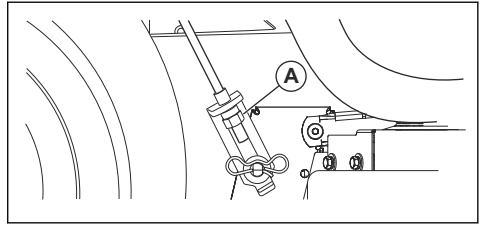

**Opomba:** Z vsakim polnim obratom nastavitvene matice dvižnega priklopa spremenite višino kosišča za 4,7 mm (3/16 palca).

- a) Za spust kosišča nastavitveno matico (A) dvižnega priklopa obrnite v levo.
  - b) Za dvig kosišča nastavitveno matico (A) dvižnega priklopa obrnite v desno.
5. Pokosite nekaj trave in si oglejte rezultate. Če je potrebno, izvedite prilagoditve.

### Natančna obojestranska nastavitev kosišča

1. Poskrbite, da bodo pnevmatike popolnoma napolnjene.
2. Izdelek parkirajte na ravno površino.
3. Kosišče nastavite v transportni položaj. Glejte *Nastavitev kosišča v transportni položaj ali položaj za košnjo na strani 104*.
4. Zunanji konici rezil poravnajte ob stranico kosišča.



**OPOZORILO:** Rezila na kosišču so ostra in lahko povzročijo poškodbe. Uporabljajte zaščitne rokavice.

5. Na levi in desni strani kosilnice izmerite razdaljo (B) od spodnjega roba rezila do tal.

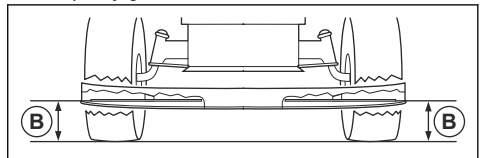

**Opomba:** Razdalja mora biti enaka na obeh straneh.

6. Prilagodite višino košnje s 3/4-palčnim ključem.

**Opomba:** Z vsakim polnim obratom nastavitvene matice dvižnega priklopa spremenite višino košnje za 4,7 mm (3/16 palca).

- a) Za spust kosišča nastavitevno matico (A) dviznega priklopa obrnite v levo.

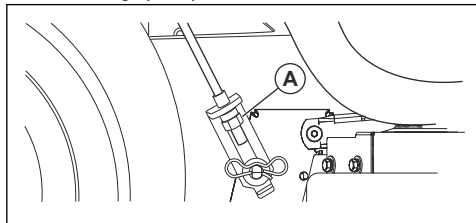

- b) Za dvig kosišča nastavitevno matico (A) dviznega priklopa obrnite v desno.

- Znova izmerite razdaljo. Prilagodajte, dokler nista obe strani enaki.
- Pokosite nekaj trave in si oglejte rezultate. Če je potrebno, izvedite prilagoditve.

### Izravnava sprednjega in zadnjega dela kosišča

Preden začnete z izravnavo sprednjega in zadnjega dela kosišča mora biti kosišče izravnano na straneh. Glejte *Vizualna obojestranska nastavev kosišča na strani 116*.

- Poskrbite, da bodo pnevmatike popolnoma napolnjene.
- Izdelek parkirajte na ravno površino.
- Kosišče prestavite v transportni položaj. Glejte *Nastavev kosišča v transportni položaj ali položaj za košnjo na strani 104*.
- Obračajte rezila, dokler ne bodo usmerjena naravnost naprej.



**OPOZORILO:** Rezila na kosišču so ostra in lahko povzročijo poškodbe. Uporabljajte zaščitne rokavice.

- Izmerite razdaljo do tal na zadnjem (A) in sprednjem (B) robu rezila.

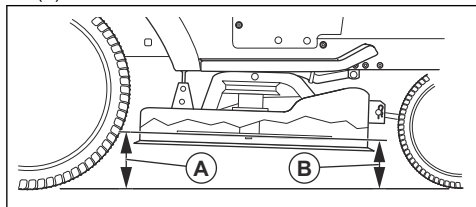

**Opomba:** Za doseganje najboljših rezultatov košnje mora biti rezilo izravnano tako, da je sprednji rob od 3,1 do 12,7 mm (1/8 do 1/2 palca) nižji od zadnjega roba, ko je kosišče v svojem najvišjem položaju.

- Pojdite na sprednjo stran izdelka, da izvedete prilagoditev.

- Z 1,7-centimetrskim (11/16-palčnim) ključem sprostite varovalno matico (C) in tako sprostite nastavitevno matico (D) dviznega priklopa.

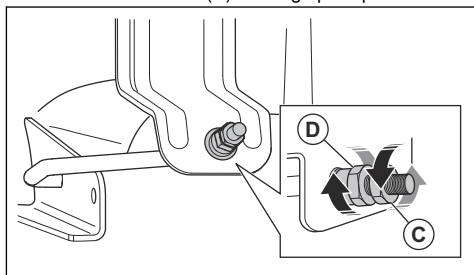

- Prilagodite višino kosišča s 3/4-palčnim ključem.

**Opomba:** Z vsakim polnim obratom nastavitvene matice dviznega priklopa spremenite višino kosišča za 3,1 mm (1/8 palca).

- Za spust kosišča nastavitevno matico dviznega priklopa obrnite v nasprotni smeri urinega kazalca.
- Za dvig kosišča nastavitevno matico dviznega priklopa obrnite v smeri urinega kazalca.
- Ponovno izmerite razdaljo spredaj in zadaj.
- Nadaljujte s prilagajanjem, dokler ni sprednji rob rezila 3,1 mm do 12,7 mm (1/8 palca do 1/2 palca) nižji od zadnjega roba.
- S ključem zadržite nastavitevno matico dviznega priklopa v položaju in zategnite varovalno matico.

### Zamenjava rezil

Za najboljše rezultate poskrbite, da bodo rezila kosilne enote vedno ostra. Zamenjajte zvita ali poškodovana rezila.



**POZOR:** Uporabljajte samo nadomestna rezila, ki jih je odobril proizvajalec. Uporaba rezila, ki ga ni odobril proizvajalec izdelka, je nevarna. Povzroči lahko škodo na izdelku in izniči vašo garancijo.

- Kosišče prestavite v transportni položaj. Glejte *Nastavev kosišča v transportni položaj ali položaj za košnjo na strani 104*.
- Odstranite vijak (A), tako da ga odvijete v nasprotni smeri urinega kazalca, nato pa odstranite rezilo (B).

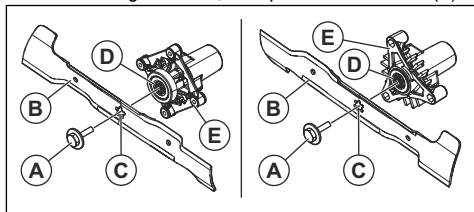



**OPOZORILO:** Rezila na kosišču so ostra in lahko povzročijo poškodbe. Uporabljajte zaščitne rokavice.

3. Namestite novo ali nabrušeno rezilo, nato pa še vijak.



**POZOR:** Središčna odprtina (C) v rezilu se mora poravnati s profilom zvezde (D) na sklopu osnika (E).

4. Vijak privijte z zateznim momentom 62–75 Nm (45–55 ft/lbs).

### Odstranitev pogonskega jermena za kosišče

1. Izdelek parkirajte na ravno površino in aktivirajte parkirno zavoro. Glejte *Izklop izdelka na strani 105*.
2. Kosišče nastavite v najnižji položaj. Glejte *Nastavitev višine košnje na strani 104*.
3. Odstranite umazanijo in travo okrog osnikov in z zgornje površine kosišča.
4. Odstranite pogonski jermen (A) z jermenice sklopke (B) na gredi motorja.

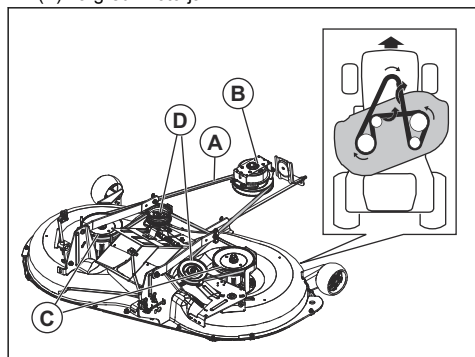

5. Odstranite pogonski jermen z jermenic osnikov (C) in napenjal jermena (D).

### Namestitev pogonskega jermena za kosišče

1. Namestite pogonski jermen (A) okrog jermenic osnikov (B).

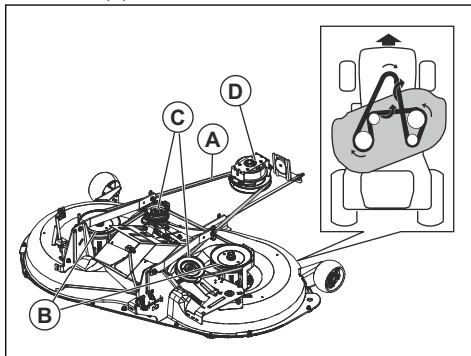

**POZOR:** Pogonski jermen pravilno namestite v vse utore na jermenicah kosišča. Če pogonski jermen ni pravilno nameščen, se lahko poškoduje.

**Opomba:** Pogonski jermen morate zasukati za 180° v 2 položajih (X), da se poravna z jermenicami. Prepričajte se, da je tanjši del pogonskega jermena v smeri utora na vsaki jermenici.

2. Namestite pogonski jermen okrog napenjal jermena (C).
3. Namestite pogonski jermen okrog jermenice sklopke (D) na gredi motorja.
4. Kosišče prestavite v transportni položaj. Glejte *Nastavitev kosišča v transportni položaj ali položaj za košnjo na strani 104*.

### Nastavitev vodilnih kolesc

Vodilna kolesca ohranjajo kosišče v pravilnem položaju na tleh, kar preprečuje popoln odrez trave na večini terenov. Vodilna kolesca so pravilno nastavljena, če so nekoliko dvignjena od tal, ko je kosišče dvignjeno na potrebno višino košnje.

1. Izdelek parkirajte na ravno površino in izklopite motor.
2. Izdelek nastavite na potrebno višino košnje. Glejte *Nastavitev višine košnje na strani 104*.

3. Odstranite matico, vijak, podložko in vodilno kolesce.

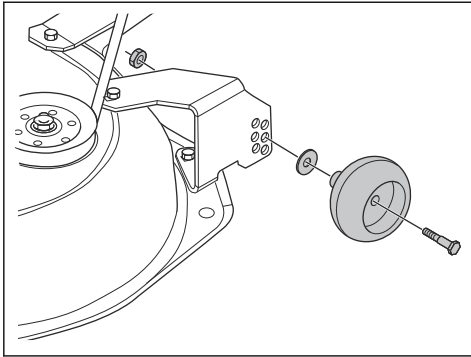

4. Namestite vodilno kolesce, vijak, podložko in matico v pravi položaj.

5. Nastavite vsa vodilna kolesca in jih namestite po enakem postopku.

## Motor

### Mazanje motorja

Uporabljajte samo visoko kvalitetno detergentno olje, z oznako SJ-SN po servisni klasifikaciji API. Viskoznost olja po SAE se nanaša na pravilno delovno temperaturo.

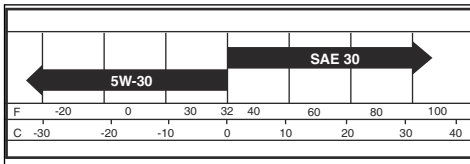

**Opomba:** Olja za več razredov viskoznosti (5W-30, 10W-30 itn.) sicer pomagajo, da se motor enostavno zažene v hladnem vremenu, vendar pa povečujejo porabo olja pri uporabi pri temperaturah nad 0 °C (32 °F). Pogosteje preverjajte nivo motornega olja, da preprečite poškodbe motorja zaradi prenizkega nivoja olja.

- Olje zamenjajte v intervalih po 50 delovnih urah. Če izdelka ne uporabljate 50 ur v letu, olje zamenjajte najmanj enkrat na leto.
- Preden zaženete motor in po vsakih osmih (8) urah delovanja preverite nivo olja v okrovu ročične gredi.
- Vsakič, ko preverite nivo olja, tesno privijte pokrovček odprtine za dolivanje olja/merilne palice.

### Preverjanje nivoja motornega olja

Motor v izdelku je napolnjen z motornim oljem za temperature okolice nad 0 °C (32 °F). Za delovanje pri temperaturah okolice, ki so nižje od 0 °C (32 °F), uporabite ustrezno motorno olje, da se izdelek lažje zažene. Glejte .

1. Izdelek parkirajte na ravna tla.
2. Odstranite pokrovček odprtine za dolivanje olja in merilno palico ter jo očistite s krpo.
3. Merilno palico vstavite v cev za dolivanje olja. Pokrovčka odprtine za dolivanje olja ne obrnite na cev za dolivanje olja.
4. Odstranite merilno palico. Za preverjanje nivoja motornega olja uporabite merilo na merilni palici. Po potrebi dolijte motorno olje, dokler ni dosežena oznaka "FULL" (polno) na merilni palici. Ne napolnite preveč motornega olja.

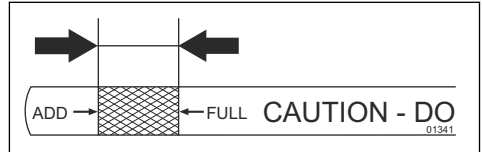

5. Merilno palico vstavite v cev za dolivanje olja. Poskrbite, da je pokrovček odprtine za dolivanje olja do konca zategnjen.

**Opomba:** Za zamenjavo motornega olja glejte .  
*Zamenjava motornega olja na strani 119.*

### Zamenjava motornega olja

**Opomba:** Uporabljeno olje mora ustrezati API klasifikaciji SJ-SN.

**Opomba:** Olje bolje odteka, ko je motor ogret.

Poskrbite, da bo izdelek na ravni površini preden zamenjate motorno olje. Pred zamenjavo olja določite možen temperaturni razpon.

Olje izpraznite v ustrezno posodo.

1. Dvignite pokrov motorja.
2. Odstranite pritrditveni element (A) s spodnjega pokrova armaturne plošče (B).

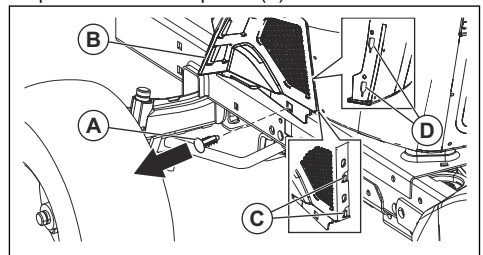

**POZOR:** Previdno odstranite spodnji pokrov armaturne plošče (A) in pazite, da se jezički pokrova (C) ne zlomijo.

3. Premaknite spodnji pokrov armaturne plošče (B), da jezičke pokrova (C) sprostite iz zoženih rež (D) v spodnjem pokrovu armaturne plošče (B) in ga nato odstranite.
4. Odstranite pokrovček odprtine za dolivanje olja in merilno palico.



**POZOR:** Pazite, da med menjavo olja v motor ne vnesete umazanije.

5. Namestite cev za izpust olja (E) na izpustni ventil za olje.

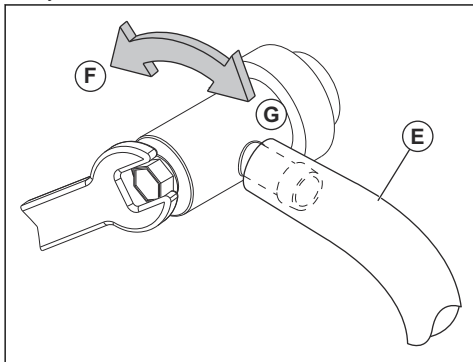

6. Ventil obrnite v nasprotni smeri urinega kazalca s pomočjo 10 mm ključa in tako odprite izpustni ventil za olje (F).
7. Ko je olje izpraznjeno, izpustni ventil obrnite v smeri urinega kazalca in ga tako zaprite (G).

**Opomba:** S pomočjo 10 mm ključa z majhnim zateznim momentom zaprite izpustni ventil. Ne zategnite ga preveč močno.

8. Odstranite cev za izpust olja (E) in jo shranite.
9. Skozi merilno cev za dolivanje olja motor napolnite z novim oljem.

**Opomba:** Olje počasi dolivajte v motor. Motorja ne napolnite s preveč olja. Za približno količino glejte *Tehnični podatki na strani 128*.

10. Za preverjanje nivoja olja uporabite merilnik na cevi za dolivanje olja.
  - a) Merilno palico vstavite v cev in pustite, da se pokrovček odprtine za dolivanje olja dotakne vrha cevi.
  - b) Ko preverjate nivo olja, pokrovčka ne privijte na cev.
  - c) Poskrbite, da bo olje na črtici "FULL" ("polno") na merilni palici.
  - d) Ko zaključite s preverjanjem nivoja olja, pokrovček trdno privijte na cev.

## Zamenjava filtra motornega olja



**OPOZORILO:** Uporabljajte zaščitne rokavice. Če se z oljem polijete po telesu, se umijte z milom in vodo.

1. Iztočite motorno olje iz posode za olje. Glejte *Zamenjava motornega olja na strani 119*.
2. Filter motornega olja zavrtite v nasprotni smeri urinega kazalca, da ga odstranite.
3. Z novim motornim oljem rahlo namažite gumijasto tesnilo novega oljnega filtra.
4. Nov oljni filter namestite tako, da ga obračate v smeri urinega kazalca, dokler se gumijasto tesnilo pravilno ne prilega, nato ga privijte še za pol obrata.
5. Posodo za olje napolnite z novim motornim oljem. Glejte *Zamenjava motornega olja na strani 119*.
6. Zaženite motor in ga pustite 3 minute delovati v prostem teku.
7. Zaustavite motor, nato pa se prepričajte, da iz oljnega filtra ne uhaja olje.

**Opomba:** Če pride do uhajanja olja, ponovno zategnite oljni filter.

8. Posodo za olje napolnite z več motornega olja, da nadomestite motorno olje, ki ga je vpil novi oljni filter.

## Čiščenje zračnega filtra

Če boste uporabljali umazan zračni filter, motor ne bo zadovoljivo deloval. V prašnih pogojih zračni filter čistite pogosteje.

## Čiščenje zračne mrežice

**Opomba:** Z rednim odstranjevanjem umazanije z zračne mrežice boste preprečili poškodbe motorja, ki jih povzroči pregrevanje.

- Za odstranitev umazanije zračno mrežico očistite z žično krtačo ali s stisnjenim zrakom.

## Vzdrževanje hladilnega sistema motorja

**Opomba:** Zamašena mrežica za travo, umazana ali zamašena hladilna rebra in/ali odstranjeno ohišje pihalnika itn. lahko povzročijo pregrevanje motorja in s tem poškodbe motorja.

- Poskrbite, da bodo mrežica za travo, hladilna rebra in druge zunanje površine motorja vedno čiste.
- Po vsakem intervalu 100 delovanja (pogosteje v izredno prašnih in umazanih pogojih) odstranite ohišje pihalnika in druge dele hladilnega sistema motorja. Po potrebi očistite hladilna rebra in zunanje površine. Poskrbite, da bodo sestavni deli hladilnega sistema motorja pravilno nameščeni.



## Zamenjava vžigalnih svečk

Vrsta vžigalnih svečk in razmak sta navedena v .

- Vžigalne svečke zamenjajte na začetku vsake sezone košenja ali po vsakem intervalu 100 ur uporabe.

## Zamenjava filtra goriva v vodu

**Opomba:** Filter goriva v vodu zamenjajte najmanj vsako leto.

Filter goriva v vodu zamenjajte, če se zamaši in preprečuje tok goriva do uplinjalnika.

1. Počakajte, da se motor ohladi.
2. Odstranite filter goriva v vodu (B) in dele voda za gorivo zaprite s čepi.
3. Novi filter goriva v vodu namestite na njegov položaj v vodu za gorivo, pri čemer naj puščica kaže proti uplinjalniku.
4. Prepričajte se, da vod za gorivo ne pušča in da so objemke (A) na pravilnem položaju.
5. Če polijete gorivo, izdelek nemudoma očistite.

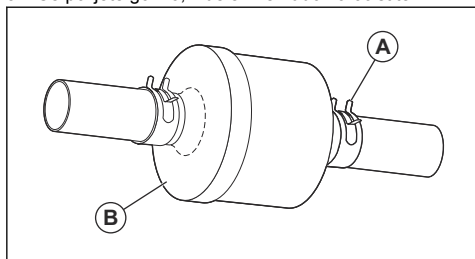

## Odstranitev zraka iz menjalnika



**POZOR:** Med delovanjem motorja ne vključite ali izključite ročice za prosti tek.

Za ohranitev visoke učinkovitosti pred prvo uporabo izdelka odstranite zrak v menjalniku.

Če zamenjate menjalnik, pred uporabo odstranite zrak v novem menjalniku.

1. Izdelek parkirajte na ravno površino, ki je prosta in čista.
2. Zaustavite motor in aktivirajte parkirno zavoro.
3. Ročico za prosti tek prestavite v izklopljen položaj. Glejte *Prevoz na strani 126*.
4. Zaženite motor. Ko se motor zažene, premaknite ročico za plin v počasni položaj in izklopite parkirno zavoro
5. Trikrat izvedite naslednje korake.

**Opomba:** Med tem postopkom obstaja možnost premikanja pogonskih koles.

- a) Pritisnite stopalko za vožnjo naprej do konca naprej in jo 5 sekund zadržite in jo nato sprostite.
  - b) Pritisnite stopalko za vzratno vožnjo do konca nazaj in jo 5 sekund zadržite in jo nato sprostite.
6. Zaustavite motor in aktivirajte parkirno zavoro.
  7. Ročico za prosti tek prestavite v vklopljen položaj. Glejte *Prevoz na strani 126*.
  8. Sedite na sedež in zaženite motor. Ko se motor zažene, premaknite ročico za plin v položaj za polovično število vrtljajev.
  9. Sprostite parkirno zavoro.
  10. Izdelek zapeljite naprej za približno 1,5 m (5 ft) in nato nazaj za 1,5 m (5 ft). Ta postopek trikrat ponovite.

## Odpravljanje težav

Težava	Vzrok	Ukrep
Motorja ni mogoče zagnati.	V posodi za gorivo ni goriva.	Napolnite posodo za gorivo.
	Ročica za plin ni v pravilnem položaju.	Glejte navodila za zagon.
	Svečka je poškodovana.	Zamenjajte svečko.
	Zračni filter je umazan.	Očistite ali zamenjajte zračni filter.
	Filter goriva je zamašen.	Zamenjajte filter goriva.
	V gorivu je prisotna voda.	Izpraznite vso gorivo iz rezervoarja za gorivo in uplinjalnika. V rezervoar za gorivo nalijte novo gorivo in zamenjajte filter goriva.
	Žice so ohlapne ali poškodovane.	Preglejte vse žice.
	Ventili motorja niso pravilno nastavljeni.	Obrnite se na pooblaščenega servisnega zastopnika.
	Motor je zalit.	Pred ponovnim poskusom zagona motorja počakajte 2–3 minute.
	Gorivo v rezervoarju za gorivo je slabo.	Zamenjajte gorivo v rezervoarju za gorivo.
Zaganjalnik motorja ne obrne motorja.	Baterija je prešibka.	Zamenjajte baterijo.
	Sklopka priključka je vklopljena.	Izklopite sklopko priključka.
	Stopalka sklopke/zavore ni pritisnjena do konca.	Ob zagonu motorja pritisnite stopalko sklopke/zavore do konca.
	Povezava med kablenskimi priključki in priključnimi sponkami baterije je slaba.	Preverite priključke baterije.
	Glavna varovalka je okvarjena.	Zamenjajte glavno varovalko.
	Kontaktna ključavnica je poškodovana.	Obrnite se na pooblaščenega servisnega zastopnika.
	Varnostni priključek za stopalko sklopke/zavore je okvarjen.	Obrnite se na pooblaščenega servisnega zastopnika.
	Zaganjalnik motorja ali elektromagnetni ventil je okvarjen.	Obrnite se na pooblaščenega servisnega zastopnika.
	Nadzor prisotnosti uporabnika (OPC) je okvarjen.	Preverite žice, stikala in priključke. Če težava ni odpravljena, se obrnite na pooblaščenega servisnega zastopnika. Ne uporabljajte izdelka z okvarjenim nadzorom prisotnosti uporabnika.

<b>Težava</b>	<b>Vzrok</b>	<b>Ukrep</b>
Motor ne deluje gladko.	Svečka je poškodovana.	Zamenjajte svečko.
	Uplinjalnik ni pravilno nastavljen.	Obrnite se na pooblaščenega servisnega zastopnika.
	Zračni filter je umazan.	Očistite ali zamenjajte zračni filter.
	Protipovratni ventil na pokrovčku rezervoarja za gorivo je poškodovan.	Zamenjajte pokrovček rezervoarja za gorivo.
	Rezervoar za gorivo je skoraj prazen.	Rezervoar za gorivo napolnite z gorivom.
	V gorivu je prisotna voda.	Izpraznite vso gorivo iz rezervoarja za gorivo in uplinjalnika. V rezervoar za gorivo nalijte novo gorivo in zamenjajte filter goriva.
	Čok je aktiviran in motor je topel.	Izklopite čok.
	Mešanica ali vrsta goriva je napačna.	Izpraznite vso gorivo iz rezervoarja za gorivo in uplinjalnika. Rezervoar za gorivo napolnite s pravilno mešanico ali vrsto goriva.
	Filter goriva je zamašen.	Zamenjajte filter goriva.
	Svečka je poškodovana.	Zamenjajte svečko.
	V uplinjalniku ali vodu za gorivo je umazanija.	Očistite uplinjalnik in vode za gorivo.
Motor se pregreva.	V motorju prihaja do preobremenjenosti.	Zmanjšajte delovno obremenitev.
	Dovod zraka ali hladilna rebra na motorju so blokirani.	Očistite dovod zraka in hladilna rebra na motorju.
	Hladilni ventilator je okvarjen.	Obrnite se na pooblaščenega servisnega zastopnika.
	Nivo motornega olja je prenizek.	Preverite nivo motornega olja. Če je potrebno, dolijte motorno olje.
	Kontaktna ključavnica je poškodovana.	Obrnite se na pooblaščenega servisnega zastopnika.
	Svečka je poškodovana.	Zamenjajte svečko.

Težava	Vzrok	Ukrep
Prihaja do izgube moči.	Izdelek med košnjo trave deluje s preveliko hitrostjo v smeri naprej ali nazaj.	Uporabite nižjo hitrost.
	Ročica za plin je v položaju za čok.	Ročico za plin pomaknite v hitri položaj.
	Pod kosiščem se je nabrala trava, listje ali neželeni material.	Očistite kosišče.
	Zračni filter je umazan.	Očistite ali zamenjajte zračni filter.
	Nivo motornega olja je prenizek.	Preverite nivo motornega olja. Če je potrebno, dolijte motorno olje.
	Motorno olje je umazano.	Zamenjajte motorno olje.
	Svečka je poškodovana.	Zamenjajte svečko.
	Filter goriva je umazan.	Zamenjajte filter goriva.
	Gorivo v rezervoarju za gorivo je slabo.	Zamenjajte gorivo v rezervoarju za gorivo.
	V gorivu je prisotna voda.	Izpraznite vso gorivo iz rezervoarja za gorivo in uplinjalnika. V rezervoar za gorivo nalijte novo gorivo in zamenjajte filter goriva.
	Kabel vžigalne svečke ni čvrsto nameščen.	Povežite inategnite kabel vžigalne svečke.
	Dovod zraka ali hladilna rebra na motorju so blokirani.	Očistite dovod zraka in hladilna rebra na motorju.
	Dušilnik je zamašen ali poškodovan.	Očistite ali zamenjajte dušilnik.
Na izdelku je čutiti tresenje.	Rezila niso trdno pritrjena.	Zategnite vijake na rezilih.
	Eno ali več rezil je poškodovanih ali neuravnoveženih.	Uravnovežite rezila ali pa jih zamenjajte.
	Motor ni trdno pritrjen.	Zategnite vijake motorja.
Baterija se ne polni.	Glavna varovalka je okvarjena.	Zamenjajte glavno varovalko.
	Baterija je poškodovana.	Zamenjajte baterijo.
	Polnilni kabel je odklopljen.	Priklopite polnilni kabel.
	Povezava med kablenskimi priključki in priključnimi sponkami baterije je slaba.	Preverite priključke baterije.

Težava	Vzrok	Ukrep
Motor deluje, ko voznik zapusti sedež pri vklopljenem kosišču.	Nadzor prisotnosti uporabnika (OPC) je okvarjen.	Preverite žice, stikala in priključke. Če težava ni odpravljena, se obrnite na pooblaščenega servisnega zastopnika. Ne uporabljajte izdelka z okvarjenim nadzorom prisotnosti uporabnika.
Rezila se ne morejo vrteti.	V mehanizmu sklopke je blokada.	Odstranite blokado.
	Pogonski jermen za kosišče je obrabljen ali poškodovan.	Zamenjajte pogonski jermen za kosišče.
	Napenjalo jermena je zamrznjeno.	Zamenjajte napenjalo jermena.
	Osnik rezila je zamrznjen.	Zamenjajte osnik rezila.
Pokvarjen izmet trave.	Število vrtljajev motorja je premajhno.	Ročico za plin pomaknite v hitri položaj.
	Izdelek deluje s preveliko hitrostjo v smeri naprej ali nazaj.	Uporabite nižjo hitrost.
	Trava je mokra.	Pred košnjo trave počakajte, da se slednja posuši.
	Kosišče ni vzporedno.	Nastavite vzporednost kosišča. Glejte <i>Nastavitev vzporednosti kosišča na strani 116</i> .
	Tlak v pnevmatikah ni pravilen.	Preverite tlak v pnevmatikah. Po potrebi prilagodite tlak v pnevmatikah.
	Rezila so obrabljena, poškodovana ali slabo pritrjena.	Zamenjajte rezila ali zategnite vijake na rezilih.
	Kopičenje trave ali umazanije pod kosiščem.	Očistite kosišče.
	Pogonski jermen za kosišče je obrabljen ali poškodovan.	Zamenjajte pogonski jermen za kosišče.
	Rezila niso pravilno nameščena.	Namestite rezila z ostrim robom navzdol.
	V uporabi so napačna rezila.	Rezila zamenjajte z ustreznimi rezili, ki so navedena v priročniku o nadomestnih delih.
	Zamašene zračne odprtine kosišča zaradi nakopičene trave in umazanije okrog osnikov.	Očistite območje okrog osnikov, da sprostite zračne odprtine.
Žaromet ne deluje.	Stikalo žarometov je v položaju za izklop.	Preklopite stikalo žarometov v položaj za vklop.
	Žarnica je okvarjena.	Zamenjajte žarnico.
	Vklopno stikalo za žaromete je okvarjeno.	Zamenjajte vklopno stikalo za žaromete.
	Kabel žarometov ni priklopljen.	Preverite kable in priključke.
	Na kablu žarometov je kratek stik.	Obrnite se na pooblaščenega servisnega zastopnika.

Težava	Vzrok	Ukrep
Izdelek se premika počasi, z neena- komerno hitrostjo ali pa miruje.	Izdelek je v načinu za prosti tek.	Izvlcite krmilno ročico za prosti tek. Glejte <i>Postavitev izdelka v način za prosti tek na strani 108.</i>
	Parkirna zavora je aktivirana.	Sprostite parkirno zavoro.
	Pogonski jermen je razrahljan ali po- škodovan.	Zamenjajte pogonski jermen.
	V menjalniku je zrak.	Odstranite zrak iz menjalnika. Glejte <i>Odstranitev zraka iz menjalnika na strani 121.</i>
	Na krmilni plošči so neželeni materia- li (če je krmilna plošča nameščena).	Izdelek očistite.
	Manjka kvadratni ključ na osi.	Namestite kvadratni ključ. Glejte <i>Po- pravilo pnevmatik na strani 112.</i>
Rezultati košnje niso zadovoljivi.	Rezila so topa ali poškodovana.	Naostrite ali zamenjajte rezila.
	Kosišče ni vzporedno.	Nastavite vzporednost kosišča. Glej- te <i>Nastavitev vzporednosti kosišča na strani 116.</i>
	Trava je mokra.	Pred košnjo trave počakajte, da se slednja posuši.
	Trava je visoka.	Začnite z visoko višino košnje in jo postopoma spuščajte.
	Tlak v pnevmatikah ni pravilen.	Preverite tlak v pnevmatikah. Po po- trebi prilagodite tlak v pnevmatikah.
	Izdelek deluje s preveliko hitrostjo v smeri naprej ali nazaj.	Uporabite nižjo hitrost.
	Pogonski jermen za kosišče je obrab- ljen ali poškodovan.	Zamenjajte pogonski jermen za ko- sišče.
Ko se motor zaustavi, v njem pride do "povratne eksplozije".	Ročica za plin ni pomaknjena v po- časni položaj.	Glejte <i>Izklop izdelka na strani 105.</i>
Motor se zaustavi, ko poskušate vo- ziti vzvratno.	Sistem vzvratnega delovanja (ROS) ni vklopljen.	Vklopite sistem vzvratnega delova- nja (ROS). Glejte <i>Uporaba sistema vzvratnega delovanja (ROS) na stra- ni 106.</i>

---

## Transport skladiščenje in odstranitev

---

### Prevoz

**Opomba:** Za preprečitev poškodb med prevozom zaprite in pritrdite pokrov motorja na izdelek. Povežite pokrov motorja z izdelkom s pomočjo pravičnega orodja (vrv itn.).

---

Ko premikate izdelek, ročico za prosti tek prestavite v položaj za prosti tek, da izklopíte menjalnik. Ročica za prosti tek je na zadnjem nosilcu izdelka.

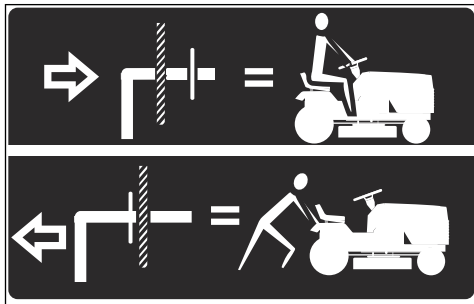

1. Priključek s pomočjo dvizne ročice priključka dvignite na najvišji položaj.
2. Izvlecite ročico za prosti tek, jo vstavite v režo in spustite, da se zadrži v izklopljenem položaju.

3. Izdelka ne premikajte s hitrostjo več kot 3,2 km/h (2 mph).
4. Za ponovni vklop menjalnika sledite zgornjemu postopku v obratnem vrstnem redu.

### Varnost vleke

- Uporabljajte samo vlečno opremo, ki jo je odobril proizvajalec Husqvarna.
- Za pritrditev opreme uporabite vlečno kljuko.
- Ne vlecite opreme, težje od največje dovoljene mase.
- Med vlečenjem opreme zagotovite, da v bližini izdelka ni drugih oseb.
- Opreme ne vlecite na pobočjih ali razgibanem terenu.
- Med vlečenjem opreme izdelek vozite z nizko hitrostjo.

## Skladiščenje

Ob koncu sezone ali pred skladiščenjem, ki je lahko daljše od 30 dni, izdelek pripravite na shranjevanje. Če gorivo v posodi za gorivo stoji 30 dni ali več, lahko lepljivi delci povzročijo blokado uplinjalnika. To ima lahko negativne posledice za delovanje motorja.

Dodajte stabilizator, da preprečite nastanek lepljivih delcev med skladiščenjem. Če uporabljate alkilatni bencin, ne potrebujete stabilizatorja. Če uporabljate standardni bencin, ne začnite uporabljati alkilatnega. To lahko povzroči strjevanje občutljivih gumijastih delov. Gorivu v posodi za gorivo ali posodi za shranjevanje dodajte stabilizator. Vedno uporabite mešalno razmerje, ki ga navede proizvajalec. Motor naj deluje vsaj 10 minut, ko dodate stabilizator, dokler ta ne steče v uplinjalnik.

da zmanjšate nevarnost požara. Pred skladiščenjem se motor mora ohladiti.

- Očistite izdelek, glejte *Čiščenje izdelka na strani 111*. Popravite poškodovano barvo, da preprečite korozijo.
- Preglejte, ali je kakšen del izdelka obrabljen ali poškodovan, ter zategnite zrahljane vijake in matice.
- Odstranite baterijo. Očistite, napolnite in jo skladiščite na hladnem.
- Zamenjajte motorno olje in zavrzite odpadno olje.
- Izpraznite posodo za gorivo. Zaženite motor in ga pustite delovati, dokler v uplinjalniku ne zmanjka goriva.



**OPOZORILO:** Izdelka s polno posodo z gorivom ne hranite v zaprtih prostorih ali prostorih s slabim pretokom zraka. Nevarnost požara, če pridejo hlapi goriva v bližino odprtega plamena, isker, ali indikatorskih lučk pri, na primer, grelnikih vode, zalogovnikih vroče vode in sušilnikih perila.

**Opomba:** V primeru uporabe stabilizatorja, ne izpraznite posode za gorivo in uplinjalnika.

- Odstranite čepe in v vsak valj nalijte približno eno čajno žličko motornega olja. Ročno obračajte gred motorja, da se olje porazdeli, nato pa znova namestite čepe.
- Namažite vse mazalke, zglebe in preme.
- Izdelek hranite na čistem in suhem mestu ter ga pokrijte, da ga še dodatno zaščitite.
- Prekrivalo za zaščito izdelka med skladiščenjem ali prevozom je na voljo pri vašem prodajalcu.



**OPOZORILO:** Z izdelka odstranite travo, liste in druge vnetljive materiale,

## Odstranitev

- Kemikalije so lahko nevarne, zato jih ni dovoljeno iztočiti na tla. Uporabljene kemikalije vedno zavrzite na servisnem centru ali primernem odlagališču.
- Če je izdelek izrabljen, ga pošljite prodajalcu ali ustreznemu zbirno-reciklažnem centru.

- Olje, oljne filtre, gorivo in akumulator imajo lahko škodljive posledice za okolje. Spoštujte lokalne zahteve za recikliranje in veljavne predpise.
- Baterije ne zavržite med gospodinjne odpadke.
- Baterijo zavržite v pooblaščen servisni delavnici Husqvarna ali v zbirnem centru za odpadne baterije.

## Tehnični podatki

<b>TC 242TX</b>	
<b>Motor</b>	
Blagovna znamka motorja	KAWA
Model motorja	FR651V-
Nazivna izhodna moč motorja, HP/kW <sup>9</sup>	18,9/14,1
Najv. število vrtljajev motorja, vrt/min	2550 ± 100
Število vrtljajev motorja v prostem teku, vrt/min	1550 ± 150
Najvišja hitrost vožnje naprej, mph / km/h	4,2/6,7
Najvišja hitrost vožnje nazaj, mph / km/h	2,2/3,5
Gorivo, minimalno oktansko število brez svinca, največ 10 % etanola in največ 15 % MTBE, AKI/RON	87/91
Prostornina rezervoarja za gorivo, galone/l	3,5/13,25
Vrsta olja nad 0 °C/32 °F (API: SJ-SN):	SAE 10W30
Vrsta olja pod 0 °C/32 °F (API: SJ-SN):	SAE 5W30
Količina olja z oljnim filtrom, oz./l	64/1,89
Količina olja brez oljnega filtra, oz/l	58/1,71
Sistem za mazanje	Tlak z oljnim filtrom
Hladilni sistem	Zračno hlajenje
Zračni filter	Dvojno
Alternator, V, A pri 3600 vrt/min	12 V 15 A pri 3600 vrt/min
Zagon motorja	Električni zaganjalnik 12 V
<b>Teža</b>	
Teža s praznimi posodami v kg	633/287
<b>Kosišče</b>	
Število rezil	2
Dolžina rezila, palci/cm	19,9/50,55
Širina reza, palci/cm	42,5/108
Višina košnje, palci/cm	1,5–3,8/3,8–10,2
<b>Pnevmatike</b>	

<sup>9</sup> Nazivna moč, ki jo navaja proizvajalec motorja, je povprečna bruto izhodna moč pri navedenem številu vrtljajev motorja običajne proizvodnje za model motorja, umerjen z uporabo standarda SAE za bruto moč motorja. Glejte specifikacije proizvajalca motorja.



	<b>TC 242TX</b>
Tlak v pnevmatikah, zadnjih – sprednjih, kPa/PSI/bar	103/15/1
Sprednje pnevmatike, palci	15 x 6-6
Zadnje pnevmatike, za trato, v palcih	18 x 9,5-8
Zavore	Mehanska parkirna zavora
<b>Električni sistem</b>	
Vrsta	12 V
Akumulator	14 A
Svečka	BPR4ES
Razmik elektrod, in.(mm)	0,030/0,76
Zatezni moment vžigalne svečke, lb-ft/Nm	16/22
<b>Emisije hrupa</b> <sup>10</sup>	
Raven zvočne moči, izmerjena v dB (A)	99
Raven zvočne moči, zajamčena L <sub>WA</sub> dB(A)	100
<b>Nivoji hrupa</b> <sup>11</sup>	
Raven zvočnega tlaka pri uporabnikovem ušesu, L <sub>p</sub> (dB(A))	80
<b>Ravni vibracij</b> <sup>12</sup>	
Nivo vibracij pri volanu, m/s <sup>2</sup>	3,40
Nivo vibracij pri sedežu, m/s <sup>2</sup>	0,41

---

## Servis

---

### Servisiranje

Pri pooblaščenem servisnem centru opravite letni pregled, da poskrbite za varno in učinkovito delovanje izdelka na vrhuncu sezone. Najprimernejši čas za servis ali pregled izdelka je zunaj sezone.

Ko pošiljate naročilo za rezervne dele, navedite podatke o letu nakupa, modelu, vrsti in serijski številki.

Vedno uporabljajte originalne rezervne dele.

<sup>10</sup> Emisije hrupa v okolju, merjene kot moč zvoka (L<sub>WA</sub>), v skladu z direktivo ES 2000/14/ ES. Navedena raven zvočne moči naprave je bila izmerjena z originalnim rezalnim priključkom, ki dosega najvišjo raven. Razlika med zajamčeno in izmerjeno ravno zvočne moči je v tem, da zajamčena raven zvočne moči, v skladu z Direktivo 2000/14/ES, vključuje tudi razpršitev izmerjenih vrednosti in razlike med različnimi napravami istega modela.

<sup>11</sup> Podatki za ekvivalentno raven zvočnega tlaka za napravo imajo tipično statistično razpršitev (standardni odklon) v vrednosti 1 dB (A).

<sup>12</sup> Zabeleženi podatki za ekvivalentno raven vibracij imajo tipično statistično razpršitev (standardni odklon) 1 m/s<sup>2</sup>.

# Izjava o skladnosti

## Izjava EU o skladnosti

Pri Husqvarna AB, SE 561 82 Huskvarna, ŠVEDSKA,  
na lastno odgovornost izjavljamo, da je predstavljeni  
izdelek:

<b>Opis</b>	<b>Sedežna kosilnica z motorjem z notranjim zgorevanjem</b>
Znamka	Husqvarna
Platforma/vrsta/model	TC 242TX
Serijska	Serijske številke od letnika 2022 dalje

v celoti skladen z naslednjimi direktivami in uredbami  
EU:

<b>Direktiva/uredba</b>	<b>Opis</b>
2006/42/ES	"o strojih"
2011/65/EU	»o omejevanju uporabe nekaterih nevarnih snovi«
2014/30/EU	"o elektromagnetni združljivosti"
2000/14/ES, 2005/88/ES	»o zunanjem hrupu«

Usklajeni standardi in/ali tehnične specifikacije v veljavi:  
EN ISO 12100:2010, EN ISO 14982:2009, EN ISO  
5395-1 in 3:2013, EN ISO 3744:2010, EN ISO  
11094:1991, EN 1032:2009, EN IEC 63000:2018.

V skladu z direktivo 2000/14/ES, priloga VIII, so  
določene ravni zvoka navedene v poglavju s tehničnimi  
podatki v tem priročniku in v podpisani izjavi EU o  
skladnosti.

Dobavljena sedežna kosilnica z motorjem z notranjim  
zgorevanjem je popolnoma identična izdelku, na  
katerem je bil opravljen pregled.

V imenu družbe Husqvarna AB, SE 561 82 Huskvarna,  
ŠVEDSKA, 2021-06-07



Claes Losdal

Odgovorni za tehnično dokumentacijo



# SPIS TREŚCI

Wstęp.....	131	Przechowywanie.....	173
Bezpieczeństwo.....	135	Utylizacja.....	174
Montaż.....	140	Dane techniczne.....	174
Przeznaczenie.....	146	Serwis.....	176
Przegląd.....	153	Deklaracja zgodności.....	176
Rozwiązywanie problemów.....	167	Załącznik .....	267
Transport, przechowywanie i utylizacja.....	172		

## Wstęp

### Kontrola przed dostawą i numery produktów

kopia dokumentu dotyczącego kontroli przed dostawą została odebrana.

**Uwaga:** kontrola przed dostawą tego produktu została wykonana. Należy upewnić się, że podpisana

Informacje kontaktowe warsztatu obsługi technicznej:	
Niniejsza instrukcja obsługi dotyczy produktu o numerze produktu/numerze seryjnym:	
/	
Silnik:	
Przekładnia:	

### Opis produktu

Traktor do koszenia trawy z zespołem tnącym zamontowanym między przednią a tylną osią. Jednostka napędowa to czterosuwowy silnik benzynowy.

Akcesoria opcjonalne:

- Pojemnik na trawę
- Wkładka mulczująca

### Przeznaczenie

Ten produkt służy wyłącznie do koszenia trawy w prywatnych ogrodach i na zboczach w prywatnych ogrodach o nachyleniu nie większym niż 15°.

Nie należy stosować w publicznych parkach, na terenach sportowych ani przy pracach rolniczych czy leśniczych. Należy korzystać wyłącznie z akcesoriów zatwierdzonych do użytku przez producenta.

Korzystanie z produktu w inny sposób jest nieprawidłowe. Spowoduje to unieważnienie gwarancji i odrzucenie odpowiedzialności producenta za szkody wyrządzone użytkownikowi lub stronom trzecim.

Należy zapoznać się z lokalnymi przepisami dotyczącymi korzystania z kosiarek.

### Pomoc techniczna / Pomoc

Jeśli potrzebujesz pomocy lub masz pytania dotyczące aplikacji, obsługi, konserwacji lub części produktu:

- Odwiedź naszą stronę internetową: [www.husqvarna.com](http://www.husqvarna.com)
- Zadzwoń do nas pod bezpłatny numer telefonu: 1 800 487 5951

## Przegląd produktu

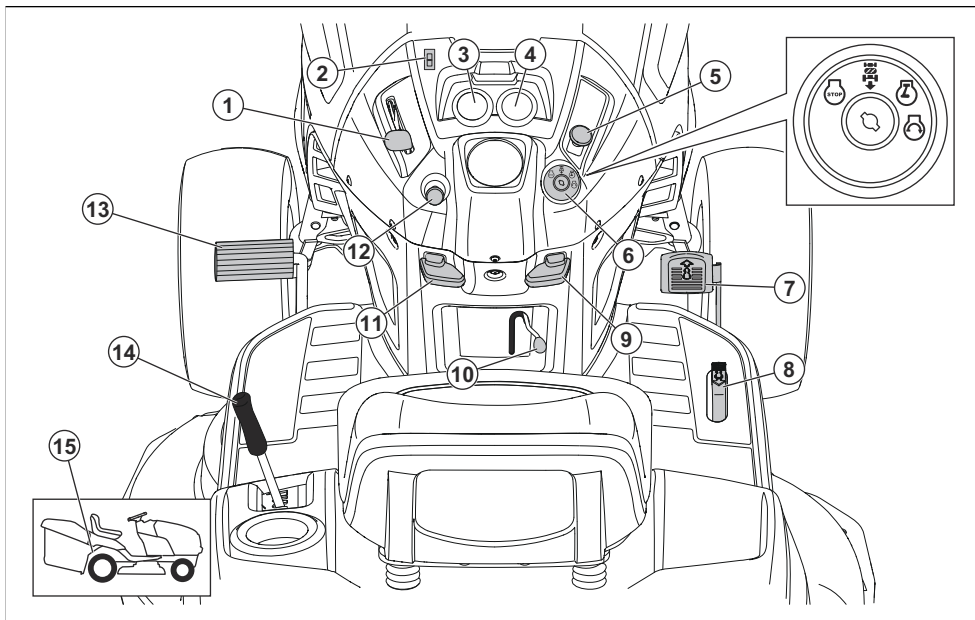

1. Dźwignia gazu
2. Przełącznik oświetlenia
3. Licznik motogodzin
4. Amperomierz
5. Dźwignia sprzęgła osprzętu
6. Stacyjka
7. Pedał jazdy do przodu
8. Pedał jazdy do tyłu
9. Dźwignia tempomatu
10. Dźwignia mulczowania EZ
11. Dźwignia hamulca postojowego
12. Dźwignia ssania
13. Pedał hamulca
14. Dźwignia podnoszenia osprzętu
15. Dźwignia wolnego biegu



Przed użyciem produktu należy dokładnie i ze zrozumieniem przeczytać instrukcję obsługi.

**R**

Do tyłu.

**N**

Bieg jałowy.

**H**

Wysokie.

**L**

Niskie.



Ssanie.

### Symbole znajdujące się na produkcie



Uwaga! Należy zachować ostrożność i prawidłowo korzystać z produktu. Produkt może spowodować poważne obrażenia ciała lub śmierć operatora lub innych osób.



**UWAGA:** Nieprawidłowe użytkowanie może spowodować uszkodzenie produktu lub mienia.



Szybko.



Wolno.



Stacyjka.



Silnik wyłączony.



Uruchomienie silnika.



Silnik włączony.



Blokada mechanizmu różnicowego.



Pedał hamulca i sprzęgła.



Hamulec postojowy.



Wysokość koszenia.



Podnoszenie zespołu tnącego.



System koszenia podczas jazdy do tyłu (ROS).



Do tyłu.



Do przodu.



Światła włączone.



Akumulator.



Noże są wyłączone.



Noże są załączone.



Niebezpieczeństwo — nie zbliżać dłoni i stóp do tej strefy.



Paliwo.



Działanie zaworu rezerwy paliwa.



Zalecane ochronniki słuchu.



Podczas jazdy do przodu obszar musi być wolny od przeszkód.



Nie używać produktu w pobliżu osób, w szczególności dzieci i zwierząt.



Ryzyko upadku na zboczach. Nie wjeżdżać produktem na zbocza o kącie nachylenia przekraczającym 15°.



Ryzyko upadku na zboczach. Nie obsługiwać produktu w poziomie na pochyłości.



Ryzyko upadku na zboczach. Nie jeździć produktem ze zboczy o kącie nachylenia przekraczającym 15°.



Symbol gorących powierzchni oznacza zagrożenie, które w razie zignorowania może doprowadzić do śmierci, poważnych obrażeń i/lub uszkodzenia mienia.



Symbol ognia oznacza zagrożenie, które w razie zignorowania może doprowadzić do śmierci, poważnych obrażeń i/lub uszkodzenia mienia.



Poziom mocy akustycznej.



Produkt jest zgodny z odpowiednimi dyrektywami WE.



Ten produkt jest zgodny z przepisami obowiązującymi w Wielkiej Brytanii.

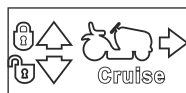

Sterowanie prędkością.

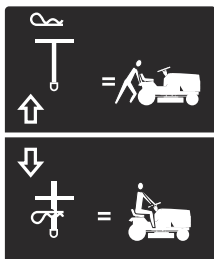
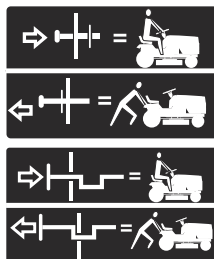

Wolny bieg (tylko modele automatyczne).

## Licznik motogodzin

Licznik motogodzin przedstawia liczbę godzin pracy silnika. Położenie licznika motogodzin, patrz *Przegląd produktu na stronie 132*.

Co 50 godzin pracy przez 2 godziny będzie wyświetlany symbol poziomu oleju. Patrz *Plan smarowania na stronie 155*.

Aby ręcznie zresetować licznik motogodzin, należy obrócić kluczyk zapłonu do położenia włączenia, a następnie 5 razy do położenia „STOP”.

**Uwaga:** Licznik godzin zatrzymuje się tylko wtedy, gdy kluczyk zapłonu znajduje się w położeniu „STOP”. Upewnij się, że po wyłączeniu silnika kluczyk zapłonu pozostaje w położeniu „STOP”.

## Odpowiedzialność za produkt

Zgodnie z przepisami dotyczącymi odpowiedzialności za produkt nie ponosimy odpowiedzialności za szkody spowodowane przez nasz produkt, jeśli:

- produkt jest nieprawidłowo naprawiany.
- produkt jest naprawiany przy użyciu części nie pochodzących od producenta lub niezatwierdzonych przez producenta.
- produkt jest wyposażony w akcesoria nie pochodzące od producenta lub niezatwierdzone przez producenta.
- produkt nie jest naprawiany w autoryzowanym centrum serwisowym lub przez autoryzowaną placówkę.

## Emisje Euro V



**OSTRZEŻENIE:** Ingerencja w silnik powoduje unieważnienie europejskiego zatwierdzenia typu produktu.

---

# Bezpieczeństwo

---

## Definicje dotyczące bezpieczeństwa

Ostrzeżenia, uwagi i informacje są używane do zwrócenia uwagi na szczególnie ważne sekcje instrukcji obsługi.



**OSTRZEŻENIE:** Jest używane, gdy istnieje ryzyko poważnych obrażeń, śmierci operatora lub uszkodzenia otoczenia w wyniku nieprzestrzegania instrukcji obsługi.



**UWAGA:** Jest używane, gdy istnieje ryzyko uszkodzenia materiałów lub urządzenia w wyniku nieprzestrzegania instrukcji obsługi.

**Uwaga:** Stosuje się, aby przekazać więcej informacji, które są przydatne w danej sytuacji.

## Zalecenia dotyczące bezpiecznej obsługi kosiarek samojezdnych



**OSTRZEŻENIE:** Ten produkt stwarza niebezpieczeństwo obciążenia rąk i stóp oraz może wyrzucać w powietrze różne przedmioty. Nieprzestrzeganie poniższych instrukcji bezpieczeństwa może prowadzić do poważnych obrażeń, a nawet śmierci.



**OSTRZEŻENIE:** Aby zapobiec przypadkowemu uruchomieniu urządzenia podczas montażu, transportu, regulacji oraz napraw, należy zawsze odłączyć przewód świecy zapłonowej oraz zabezpieczyć go tak, aby nie stykał się ze świecą.



**OSTRZEŻENIE:** Nie zjeżdżać ze wzniesień z dźwigni sterowania napędem w położeniu neutralnym, ponieważ może to spowodować utratę kontroli nad traktorem.



**OSTRZEŻENIE:** Do holowania należy używać wyłącznie osprzętu zalecanego przez producenta traktora i zgodnego z jego specyfikacjami. Podczas holowania należy zachować zdrowy rozsądek. Podczas pracy na pochyłości należy pracować z najniższą możliwą prędkością. Zbyt ciężki ładunek podczas jazdy na pochyłości jest niebezpieczny.

Opony mogą utracić przyczepność na podłożu, co może spowodować utratę kontroli nad traktorem.



**OSTRZEŻENIE:** Spaliny wydzielane przez silnik, a szczególnie niektóre z zawartych w nich substancji, a także niektóre części urządzenia zawierają bądź wydzielają związki chemiczne, które uznawane są w Stanie Kalifornia za rakotwórcze, szkodliwe dla płodu lub w inny sposób szkodliwie wpływające na rozrodczość.

## I. DZIECI



**OSTRZEŻENIE:** URZĄDZENIE MOŻE SPOWODOWAĆ OBRAŻENIA U DZIECI. Amerykańska Akademia Pediatrii zaleca, aby kosiarki kierowane przez operatora pieszego były obsługiwane przez osoby mające co najmniej 12 lat, ridery natomiast — przez osoby powyżej 16 roku życia.



**OSTRZEŻENIE:** UŻYTKOWANIE URZĄDZENIA STWARZA ZAGROŻENIE POWAŻNYCH OBRAŻEŃ, A NAWET ŚMIERCI DZIECI. Dokładnie przeczytać poniższe zalecenia dotyczące bezpieczeństwa i postępować zgodnie z nimi.

Jeśli operator nie będzie zwracał uwagi na obecność dzieci, mogą wydarzyć się tragiczne wypadki. Dzieci często lubią przebywać w pobliżu urządzeń mechanicznych i towarzyszyć podczas czynności koszenia. Nie wolno zakładać, że dzieci pozostaną w tym samym miejscu, w którym ostatnio były widziane.

- Trzymać dzieci z dala od miejsca pracy i pod opieką odpowiedzialnego dorosłego, kogoś innego niż operator.
- Należy zachować czujność i wyłączyć maszynę, gdy dziecko wejdzie na koszony teren.
- Przed i w trakcie wycofywania należy patrzeć za siebie i w dół, zwracając uwagę, czy za kosiarką nie ma małych dzieci.
- Nigdy nie przewozić dzieci, nawet przy odłączonych nożach. Dzieci mogą spaść z urządzenia i doznać poważnych obrażeń. Mogą również przeszkadzać w bezpiecznej obsłudze urządzenia. Dzieci, które były kiedyś przewożone, mogą nagle pojawić się w strefie pracy, domagając się przejażdżki, co grozi przewróceniem, a nawet przejechaniem.

- Nigdy nie pozwalać dzieciom obsługiwać urządzenia.
- Podjeżdżając do zakrętów z ograniczoną widocznością, krzewów, drzew lub innych obiektów, które utrudniają widoczność, należy zachować szczególną ostrożność.

## II. OGÓLNE ZASADY EKSPLOATACJI

- Przed uruchomieniem urządzenia należy przeczytać i zrozumieć wszystkie instrukcje dotyczące urządzenia oraz stosować się do nich.
- Nie należy zbliżać dłoni ani stóp do części obrotowych pod spodem maszyny. Przez cały czas zachowywać bezpieczną odległość od otworu wyrzutowego.
- Urządzenie może być obsługiwane wyłącznie przez odpowiedzialne osoby dorosłe, które zapoznały się z instrukcją.
- Oczyszczyć teren z takich przedmiotów jak kamienie, pozostawione zabawki, druty etc., które mogą dostać się pod obrotowe elementy maszyny i zostać wyrzucone przez nie ze znaczną siłą.
- Przed uruchomieniem urządzenia upewnić się, że w obszarze pracy nie ma osób postronnych. Jeśli ktokolwiek znajdzie się w pobliżu, należy zatrzymać maszynę.
- Nigdy nie przewozić innych osób.
- Jeśli nie to jest absolutnie konieczne, w czasie jazdy do tyłu nie wolno kosić. Przed i w czasie jazdy w tył patrzeć przez cały czas w dół i wstecz.
- Nigdy nie kierować wyrzucanego materiału w stronę ludzi. Nie wolno wyrzucać materiału na ściany i inne przeszkody. Materiał może uderzyć rykoszetem w operatora. Podczas jazdy po nawierzchniach żwirowych należy wyłączyć noże.
- Nie obsługiwać urządzenia bez zamontowanego i sprawnego kosza na trawę, rynny wylotowej lub innych elementów zabezpieczających.
- Przed zakrętami zwalniać.
- Nigdy nie pozostawiać bez nadzoru maszyny z włączonym silnikiem. Przed opuszczeniem maszyny należy zawsze wyłączyć noże, włączyć hamulec postojowy i wyłączyć silnik.
- Gdy nie trwa koszenie, odłączyć noże. Przed przystąpieniem do czyszczenia urządzenia oraz przed zdjęciem kosza na trawę lub udrożnieniem rynny wylotowej należy wyłączyć silnik i zaczekać, aż wszystkie elementy przestaną się poruszać.
- Urządzenie można eksploatować tylko w czasie dnia lub przy sztucznym oświetleniu.
- Nie obsługiwać maszyny pod wpływem działania narkotyków lub alkoholu.
- W czasie pracy w pobliżu dróg lub przejeżdżając przez nie, należy zwracać uwagę na inne pojazdy.
- Szczególną ostrożność należy zachować w czasie załadunku urządzenia na przyczepę lub samochód lub jego rozładunku.
- W czasie eksploatacji urządzenia należy zawsze stosować środki ochrony wzroku.

- Stosować ochronniki słuchu, by nie doznać uszczerbku na zdrowiu.
- Dostępne dane wskazują, że osoby powyżej 60 roku życia stanowią duży odsetek osób, które doznały obrażeń spowodowanych przez kosiarki samojezdne. Osoby te powinny ocenić swoje możliwości bezpiecznej obsługi kosiarki, aby chronić siebie i innych ludzi przed obrażeniami.
- Przestrzegać zaleceń producenta dotyczących obciążników i przeciwcieżarów kół.
- Nie należy dopuścić do gromadzenia się resztek trawy, liści lub innych zanieczyszczeń, ponieważ mogą one zetknąć się z gorącymi częściami układu wylotowego lub silnika i zapalić się. Urządzenie tnące nie powinno zanurzać się w liściach lub innych elementach, ponieważ może to spowodować zabrudzenie urządzenia. Przed przystąpieniem do eksploatacji lub odstawieniem urządzenia na czas przechowywania należy usunąć rozlany olej lub paliwo. Przed odstawieniem urządzenia na czas przechowywania należy zaczekać, aż ostygnie.

## Instrukcje bezpieczeństwa dotyczące obsługi

### Środki ochrony osobistej



**OSTRZEŻENIE:** Przed rozpoczęciem użytkowania produktu przeczytać następujące ostrzeżenia.

- Podczas używania urządzenia należy zawsze mieć na sobie środki ochrony osobistej dopuszczone do użytku przez odpowiednie władze. Środki ochrony osobistej nie eliminują całkowicie ryzyka odniesienia obrażeń, natomiast ograniczają ich rozmiar w razie zaistnienia wypadku. Skorzystać z pomocy dealera przy wyborze odpowiedniego sprzętu.
- Należy zawsze używać zatwierdzonych ochronników słuchu. Długotrwałe przebywanie w hałasie może doprowadzić do trwałej utraty słuchu.
- Zawsze zakładać obuwie robocze lub ochronne. Zalecane jest obuwie ze stalowymi noskami. Nie używać produktu, będąc bez założonego obuwia.

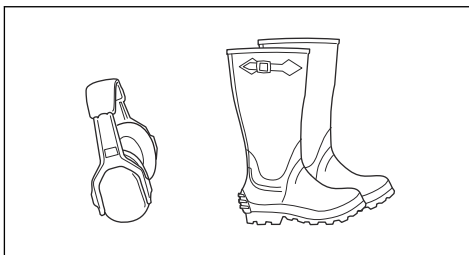

- W razie konieczności należy zakładać rękawice, na przykład podczas mocowania, kontrolowania lub czyszczenia osprzętu tnącego.



- Nie wolno nosić luźnych ubrań, biżuterii ani innych przedmiotów, które mogą zostać pochwycone przez elementy ruchome.
- Zawsze mieć pod ręką apteczkę pierwszej pomocy i gaśnicę.

## Zespoły zabezpieczające na urządzeniu



**OSTRZEŻENIE:** Przed rozpoczęciem użytkowania produktu przeczytać następujące ostrzeżenia.

- Nie należy używać maszyny z uszkodzonymi urządzeniami zabezpieczającymi. Regularnie przeprowadzać kontrole urządzeń zabezpieczających. Jeśli urządzenia zabezpieczające są uszkodzone, skontaktować się z warsztatem obsługi technicznej Husqvarna.
- Nie wolno dokonywać modyfikacji urządzeń zabezpieczających. Nie wolno używać urządzenia, jeśli płyty ochronne, osłony ochronne, wyłączniki bezpieczeństwa i inne urządzenia zabezpieczające nie są zamontowane lub są uszkodzone.

## Sprawdzić układ wykrywania obecności operatora (OPC)



**OSTRZEŻENIE:** Nie używać produktu, jeśli układ wykrywania obecności operatora (OPC) jest uszkodzony. Jeśli układ OPC jest uszkodzony, należy go natychmiast naprawić. Skontaktować się z autoryzowanym punktem serwisowym.

- Upewnić się, że silnik nie uruchomi się, dopóki pedał hamulca nie zostanie całkowicie wciśnięty i zespół tnący nie zostanie wyłączony.
- Upewnić się, że silnik zatrzymuje się, gdy operator schodzi z fotela przy wyłączonym hamulcu postojowym.
- Upewnić się, że silnik zatrzymuje się, gdy operator schodzi z fotela przy włączonym zespole tnącym.
- Upewnić się, że sterowanie sprzęgłem zespołu tnącego nie działa, gdy operator znajduje się z dala od fotela.

## Przeprowadzić kontrolę systemu koszenia podczas jazdy do tyłu (ROS)

Jeśli układ roboczy nie działa prawidłowo podczas jazdy do tyłu, należy natychmiast naprawić urządzenie. Skontaktować się z autoryzowanym punktem serwisowym.

1. Uruchomić produkt. Patrz *Uruchamianie urządzenia na stronie 146*.
2. Włączyć zespół tnący. Patrz *Włączanie i wyłączanie zespołu tnącego na stronie 150*.

3. Upewnić się, że przy próbie zmiany kierunku jazdy z kluczykiem zapłonu ustawionym w położeniu włączenia (A) silnik zostaje wyłączony.

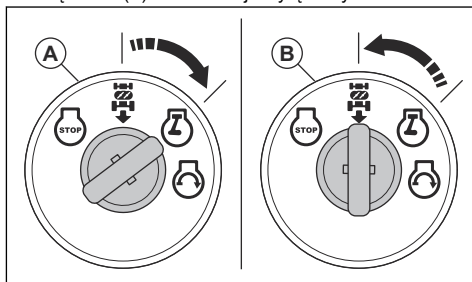

4. Uruchomić produkt i ponownie włączyć zespół tnący.
5. Ustawić wyłącznik zapłonu w położeniu włączenia ROS (B).
6. Upewnić się, że silnik nie wyłączy się podczas cofania, gdy kluczyk zapłonu znajduje się w położeniu włączenia ROS.

## Kontrola hamulca



**OSTRZEŻENIE:** Konserwacja hamulców jest niezbędna, jeśli droga hamowania z najwyższej prędkości na najwyższym biegu na płaskiej i suchej powierzchni wynosi ponad 1,5 m (5 stóp).

1. Zaparkować na poziomej, suchej betonowej lub innej utwardzonej powierzchni. Naciśnąć pedał hamulca do oporu i włączyć hamulec postojowy.
2. Ustawić dźwignię wolnego biegu w położeniu rozłączenia przykładnie, aby rozłączyć przekładnię.
3. Tyłne koła muszą być zablokowane i muszą ślizgać się w przypadku prób ręcznego popchnięcia produktu do przodu. Jeśli tyłne koła obracają się, konserwacja hamulca jest konieczna.
4. Skontaktować się z zatwierdzonym centrum serwisowym.

## Hamulec postojowy



**OSTRZEŻENIE:** Jeśli hamulec postojowy nie działa, maszyna może rozpocząć jazdę i spowodować obrażenia lub uszkodzenia. Dopilnować, aby hamulec postojowy był regularnie kontrolowany i regulowany.

Patrz *Kontrola hamulca na stronie 137*.

## Tłumik

Tłumik ogranicza do minimum poziom hałasu i odprowadza spaliny poza strefę pracy operatora.

Nie używać produktu, jeśli tłumik nie jest zamontowany lub jest uszkodzony. Uszkodzony tłumik zwiększa poziom hałasu oraz ryzyko pożaru.



**OSTRZEŻENIE:** Tłumik nagrzewa się do wysokiej temperatury podczas użytkowania oraz gdy silnik pracuje na obrotach biegu jałowego, oraz pozostaje gorący przez pewien czas po wyłączeniu silnika. W przypadku zbliżenia się do łatwopalnych materiałów i/lub spalin należy zachować szczególną ostrożność, aby zapobiec pożarowi.

### Sprawdzanie tłumika

- Przeprowadzać regularne kontrole tłumika, aby upewnić się, że jest prawidłowo zamontowany i sprawny.

### Koszenie trawy na pochyłościach



**OSTRZEŻENIE:** Przed rozpoczęciem użytkowania produktu przeczytać następujące ostrzeżenia.

- Koszenie na pochyłościach zwiększa ryzyko utraty kontroli oraz przewrócenia produktu. Może to spowodować obrażenia ciała lub śmierć. Podczas koszenia na pochyłościach wymagane jest zachowanie szczególnej ostrożności. Jeśli nie można cofnąć się w górę zbocza lub w przypadku poczucia zagrożenia, nie podejmować pracy.
- Usunąć kamienie, gałęzie i inne przeszkody.
- Kosić w górę i w dół zbocza, a nie z boku na bok.
- Nie kosić w dół zbocza przy uniesionym zespole tnącym.
- Nie używać produktu na zboczach o kącie nachylenia przekraczającym 15°.

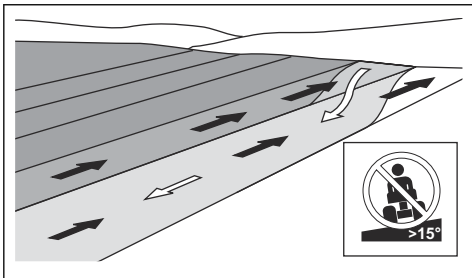

- Nie uruchamiać ani nie zatrzymać maszyny na pochyłości.
- Jechać płynnie i wolno po zboczach.
- Nie wykonywać nagłych zmian prędkości ani kierunku jazdy.
- Nie skręcać bardziej niż to konieczne. W przypadku jazdy w dół zbocza skręcać powoli i stopniowo.

Jechać z niewielką prędkością. Delikatnie obrócić koło.

- Rozglądać się i omijać koleiny, dziury i wyboje. Istnieje zwiększone ryzyko, że maszyna przewróci się na podłożu, które nie jest płaskie. Wysoka trawa może zasłaniać przeszkody.
- Nie wolno kosić trawy w pobliżu krawędzi, rowów ani nachyleń. Urządzenie może się nagle przewrócić, jeśli koło najedzie na krawędź stromego zbocza lub rowu albo jeśli krawędź zapadnie się pod ciężarem maszyny.
- Nie należy kosić, gdy trawa jest mokra. Śliska nawierzchnia może spowodować utratę przyczepności przez opony i doprowadzić do poślizgu.
- Nie wolno stawiać stopy na podłożu, aby ustabilizować maszynę.
- W przypadku zamontowania osprzętu lub innego przedmiotu, który zmniejsza stabilność produktu, należy zachować szczególną ostrożność podczas jazdy.

### Zasady bezpieczeństwa dotyczące paliwa



**OSTRZEŻENIE:** Przed rozpoczęciem użytkowania produktu przeczytać następujące ostrzeżenia.

- Paliwo jest łatwopalne, a spaliny mogą wybuchnąć. Zachować ostrożność, aby nie dopuścić do obrażeń ciała, pożaru lub wybuchu.
- Nie wdychać oparów paliwa. Opary paliwa są trujące i mogą spowodować obrażenia ciała. Należy zapewnić odpowiedni przepływ powietrza.
- Nie odkręcać korka zbiornika paliwa ani nie uzupełniać paliwa, gdy silnik jest uruchomiony.
- Przed rozpoczęciem tankowania poczekać na ostygnięcie silnika.
- Nie tankować w pomieszczeniach zamkniętych. Niewystarczający przepływ powietrza może doprowadzić do obrażeń lub śmierci na skutek uduszenia lub zatrucia tlenkiem węgla.
- Nie palić tytoniu w pobliżu paliwa lub silnika.
- Nie umieszczać gorących przedmiotów w pobliżu paliwa lub silnika.
- Nie tankować w pobliżu iskier i otwartych płomieni.
- Przed tankowaniem pomału odkręcić korek zbiornika paliwa i ostrożnie zwolnić ciśnienie.
- W przypadku kontaktu paliwa ze skórą mogą wystąpić obrażenia. W przypadku kontaktu paliwa ze skórą należy użyć wody z mydłem w celu jego usunięcia.
- W przypadku rozlania paliwa na ubranie należy je natychmiast zmienić.
- Nie napełniać zbiornika paliwa całkowicie. Ciepło powoduje zwiększenie objętości paliwa. Pozostawić wolną przestrzeń na górę zbiornika.

- Do końca dokręcić korek zbiornika paliwa. W przypadku braku dokręcenia korka zbiornika paliwa istnieje ryzyko powstania pożaru.
- Przed uruchomieniem urządzenia należy je przenieść na odległość co najmniej 3 m/10 stóp od miejsca tankowania.
- Nie uruchamiać produktu, jeśli znajduje się na nim paliwo lub olej silnikowy. Usunąć zbędne paliwo i olej silnikowy i poczekać, aż produkt wyschnie przed uruchomieniem silnika.
- Regularnie sprawdzać silnik pod kątem nieszczelności. W przypadku występowania wycieków z układu paliwowego nie uruchamiać silnika aż do momentu ich usunięcia.
- Nie sprawdzać szczelności silnika palcami.
- Przechowywać paliwo wyłącznie w atestowanych kanistrach.
- Podczas przechowywania produktu i paliwa należy upewnić się, że paliwo i opary paliwa nie mogą spowodować uszkodzeń.
- Paliwo należy spuszczać wyłącznie do atestowanych kanistrów, na wolnym powietrzu i z dala od iskier i ognia.

### Zasady bezpieczeństwa związane z akumulatorem



**OSTRZEŻENIE:** Uszkodzony akumulator może wybuchnąć i spowodować obrażenia ciała. Jeśli akumulator ma odkształcenia lub jest uszkodzony, skontaktować się z autoryzowanym warsztatem obsługi technicznej Husqvarna.



**OSTRZEŻENIE:** Przed rozpoczęciem użytkowania produktu przeczytać następujące ostrzeżenia.

- W przypadku przebywania w pobliżu akumulatorów używać rękawic ochronnych.
- W pobliżu akumulatora nie wolno nosić zegarków, biżuterii ani innych metalowych przedmiotów.
- Trzymać akumulator poza zasięgiem dzieci.
- Akumulator należy ładować w pomieszczeniu o dobrym przepływie powietrza.
- Podczas ładowania akumulatora trzymać łatwopalne materiały w minimalnej odległości wynoszącej 1 m.
- Zutilizować zużyte akumulatory. Patrz *Utylizacja na stronie 174*.
- Z akumulatora mogą się wydostawać wybuchowe gazy. Nie palić papierosów w pobliżu akumulatora. Trzymać akumulator z dala od otwartego ognia i iskier.

### Bezpieczeństwo transportu

- Używać atestowanego pojazdu transportowego do transportu produktu.

- Przepisy państwowe lub lokalne mogą określać limit transportu produktu.
- Operator pojazdu transportowego jest odpowiedzialny za bezpieczne zamocowanie produktu podczas transportu. Patrz *Transport na stronie 172*.

### Instrukcje bezpieczeństwa dotyczące konserwacji



**OSTRZEŻENIE:** Produkt jest ciężki i może spowodować obrażenia ciała bądź uszkodzenie mienia lub sąsiedniego obszaru. Nie wolno wykonywać żadnych prac serwisowych przy silniku ani zespołach tnących bez spełnienia następujących warunków:

- Silnik jest wyłączony.
- Maszyna jest zaparkowana na równej powierzchni.
- Włączony jest hamulec postojowy.
- Kluczyk zapłonu jest wyjęty.
- Zespół tnący jest odłączony.
- Przewody zapłonowe są wyjęte ze świec zapłonowych.



**OSTRZEŻENIE:** Spaliny z silnika zawierają tlenek węgla, który jest bardzo niebezpiecznym, bezwonny i trującym gazem. Nie uruchamiać produktu w zamkniętych przestrzeniach ani przestrzeniach bez wystarczającego przepływu powietrza.



**OSTRZEŻENIE:** Przed rozpoczęciem prac konserwacyjnych produktu przeczytać następujące ostrzeżenia.

- Aby zapewnić możliwie jak najlepszą wydajność i bezpieczeństwo, regularnie wykonywać prace konserwacyjne przy produkcji, zgodnie z planem konserwacji. Patrz *Plan konserwacji na stronie 154*.
- Porażenie prądem może spowodować obrażenia. Nie dotykać przewodów, gdy silnik jest włączony. Nie wykonywać testu funkcjonowania układu zapłonowego za pomocą palców.
- Nie uruchamiać silnika, jeśli osłony ochronne są niezamontowane. Istnieje duże ryzyko odniesienia obrażeń spowodowane przez ruchome lub nagrzane części.
- Przed rozpoczęciem wykonywania prac konserwacyjnych przy silniku poczekać na ostygnięcie produktu.
- Osprzęt tnący jest ostry i można się o niego skaleczyć. W przypadku pracy przy nożach zabezpieczyć je lub nosić rękawice ochronne.

- Zawsze ustawiać zespół tnący w położeniu transportowym, aby go wyczyścić. Nie wolno parkować produktu w pobliżu krawędzi rowu lub spadku w celu uzyskania dostępu do zespołu tnącego.



**UWAGA:** Przed rozpoczęciem użytkowania produktu przeczytać następujące instrukcje.

- Nie uruchamiać rozrusznika silnika, gdy świeca zapłonowa lub przewód zapłonowy zostały wymontowane.

- Upewnić się, że wszystkie nakrętki i śruby są odpowiednio dokręcone oraz że osprzęt jest w dobrym stanie.
- Nie zmieniać ustawień regulatorów. Jeśli prędkość obrotowa silnika jest zbyt wysoka, podzespoły produktu mogą ulec uszkodzeniu.
- Urządzenie otrzymało atestację tylko z wyposażeniem dostarczonym lub zalecanym przez producenta.

## Montaż

### Wstęp



**OSTRZEŻENIE:** Przed zmontowaniem produktu należy zapoznać się z rozdziałem dotyczącym bezpieczeństwa.



Nakrętki, 2 szt.

### Luźne części pojemnika na trawę

Produkt nie jest w pełni zmontowany. Następujące części są luźne w momencie zakupu produktu.

### Wymowanie produktu z opakowania

1. Wyjąć luźne części wchodzące w skład zestawu.
2. Zdemonstować panele końcowe.
3. Zdjąć panele boczne i położyć je na płaskiej powierzchni.
4. Usunąć wszystkie materiały opakowaniowe.
5. Wyjąć produkt z opakowania i upewnić się, że w kartonie nie pozostały żadne luźne elementy.



Zatrask

### Narzędzia montażowe

- Klucz 13 mm (1/2")
- Klucze 11 mm (7/16") (2 sztuki)
- Wskaźnik ciśnienia w oponie
- Nóż
- Szczypce
- Zestaw kluczy nasadowych (opcjonalny)



Cała dźwignia / przedłużenie dźwigni

### Luźne części wymagające montażu

Produkt nie jest w pełni zmontowany. Następujące części są luźne w momencie zakupu produktu.



Wsporniki



Rozpórka



Klucz, 2 szt.



Sprężyna naciągowa



Arkusz nachylenia, 1 szt.



Dźwignia obecności pojemnika na trawę



Śruba z łbem sześciokątnym, 2 szt.



Śruby podsadzane 5/16 x 18 x 1,5"



Nakrętki blokujące 5/16 x 18



Pełna osłona dźwigni



Śruba z łbem półkolistym 10-24 x 1/2



Poprzeczny element usztywniający



Uchwyt pojemnika na trawę



Sworzeń blokujący



Zacisk



Śruba 3/8 x 16 x 3/4



Nakrętka 10-24



Rama przednia



Wspornik przegubowy



Nakrętka 3/8 x 16 x 1"



Śruby podsadzane 3/8 x 16 x 1"

## Montaż pojemnika na trawę

1. Rozłożyć worek i prawidłowo go postawić.
2. Wykręcić 2 śruby i 2 nakrętki (A) z przedniej części ramy górnej.

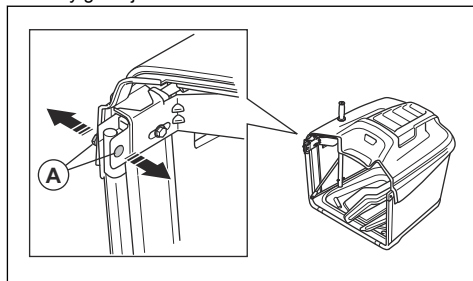

3. Umieścić pojemnik na trawę z boku.
4. Wsunąć końce (B) przedniej ramy (C) przez otwory w materiale.

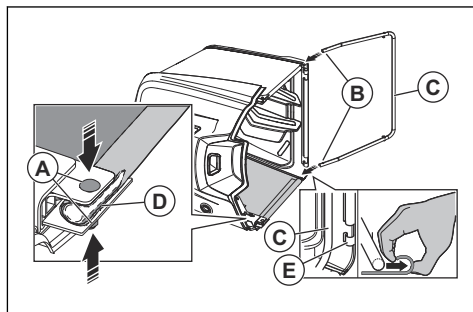

5. Wcisnąć 2 śruby (A) przez materiał (D) i ramy.
6. Przykręcić 2 nakrętki.



**UWAGA:** Zastosować maksymalny moment obrotowy 11 Nm.

7. Wcisnąć przednią ramę w zaciski (E) w przedniej części podstawy pojemnika na trawę.

8. Wcisnąć 4 sworznie blokujące (F) przez ramy i 2 poprzeczne elementy usztywniające (G).

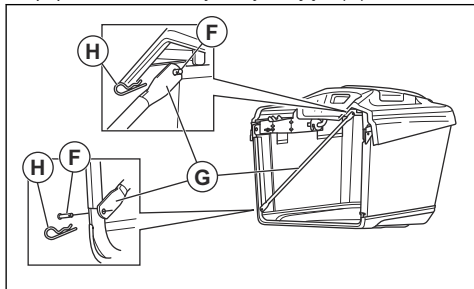

9. Zamontować 2 sprężyny ustalające (H).

10. Wsunąć uchwyt (I) pojemnika na trawę przez otwór w górnej części pojemnika na trawę.

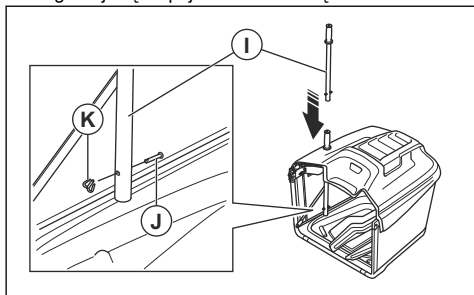

11. Zamontować sworznie blokujący (J) i zacisk (K).

## Montaż wsporników pojemnika na trawę

1. Zamontować wspornik pojemnika na trawę (A) i dokręcić 2 śruby i 2 nakrętki (B). Upewnić się, że górne krawędzie wsporników (C) są wyrównane.

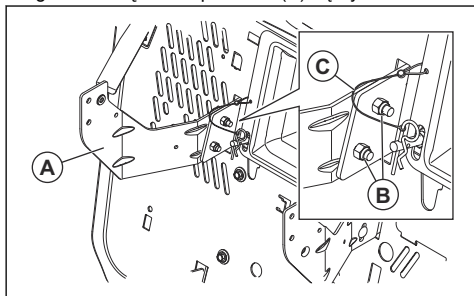

2. Zamontować rozprórkę (D) i wkręcić 4 śruby podsadane (E).

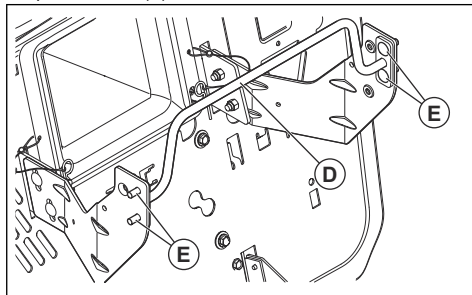

3. Zamontować 2 wsporniki przegubowe (F).

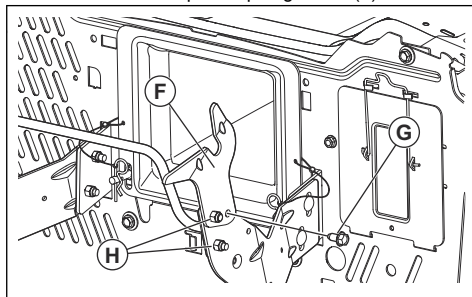

4. Wkręcić 2 śruby z łbem podkładkowym (G).

5. Przykręcić 4 nakrętki (H).

## Regulacja wsporników pojemnika na trawę

Położenie wsporników pojemnika na trawę można regulować.

1. Wykonać poniższe czynności, aby wyregulować położenie wsporników pojemnika na trawę w pionie.
- Poluzować 4 nakrętki.

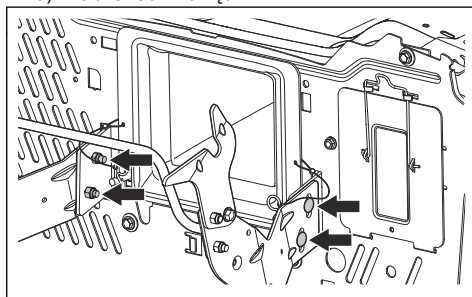

- Przesunąć wsporniki do odpowiedniego położenia.
- Całkowicie dokręcić 4 nakrętki.

- d) Upewnić się, że nie ma szczeliny między pojemnikiem na trawę a błotnikiem.

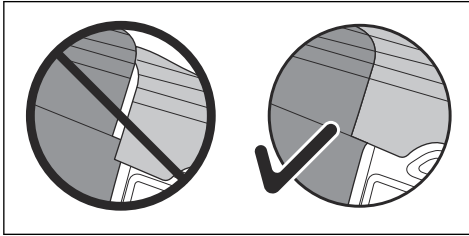

2. Wykonać poniższe czynności, aby wyregulować położenie pojemnika na trawę w poziomie.

- a) Zmierzyć odległość (A) między błotnikiem a górną częścią pojemnika na trawę.

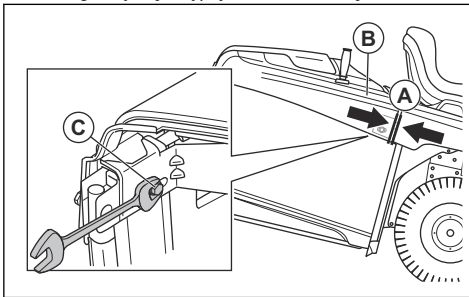

- b) Wymontować pojemnik na trawę (B).  
 c) Poluzować 2 nakrętki (C).  
 d) Umieścić ramę pojemnika na trawę we właściwym położeniu. Prawidłowa odległość (A) wynosi około 6 mm (0,25 cala).  
 e) Całkowicie dokręcić 2 nakrętki.

## Montaż zatrzasków sprężynowych pojemnika na trawę

Zatrzaski sprężynowe pojemnika na trawę znajdują się na płycie tylnej, po jednym w każdym z dolnych narożników.

**Uwaga:** W przypadku regulacji położenia pojemnika na trawę w pionie może być konieczne wyregulowanie zatrzasków sprężynowych pojemnika na trawę.

1. Zatrzymać silnik i załączyć hamulec postojowy.

2. Wykręcić 4 śruby z zatrzasków sprężynowych.

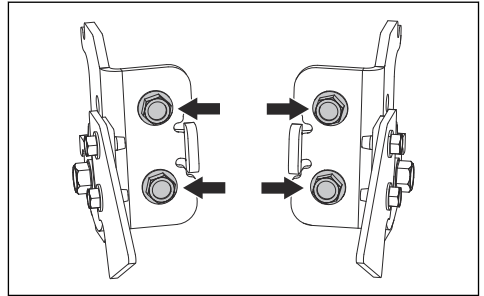

3. Zamontować zatrzaski sprężynowe (A) w otworach w płycie tylnej (B).

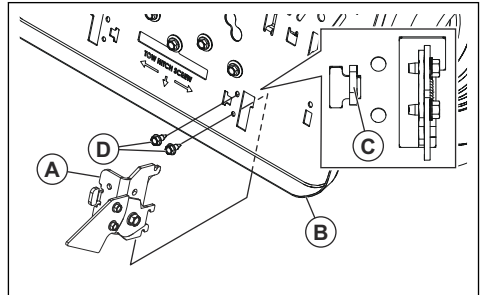

4. Upewnić się, że zatrzaski sprężynowe są połączone ze szczelinami (C) w płycie tylnej.  
 5. Wkręcić 4 śruby (D).  
 6. Zamocować 2 sprężyny (E).

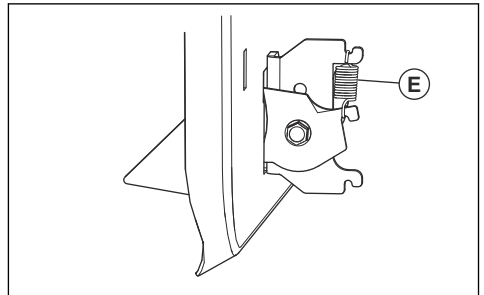

## Montaż i regulacja całej dźwigni / przedłużenia dźwigni pojemnika na trawę

1. Zatrzymać silnik i załączyć hamulec postojowy.  
 2. Wymontować środkową rynnę zsypaną. Więcej informacji znajduje się w *Demontaż i montaż środkowej rynny na stronie 161*.

3. Wykręcić śrubę (A).

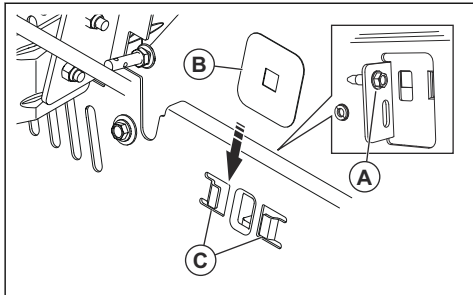

4. Umieścić pełną osłonę dźwigni (B) w szczelinach (C).
5. Wcisnąć dźwignię (D) przez pełną osłonę dźwigni i wkręcić śrubę (A).

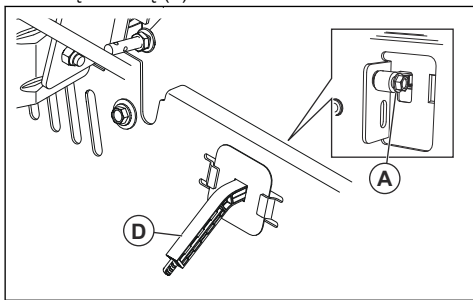

6. W przypadku konieczności wyregulowania całej dźwigni należy wykonać następujące czynności.
  - a) Jeśli trawa jest ciężka lub mokra, wykręcić śrubę i ustawić całą dźwignię w położeniu całkowitego wsunięcia. Ponownie wkręcić śrubę.
  - b) Jeśli trawa jest lekka lub sucha, wykręcić śrubę i ustawić całą dźwignię w położeniu całkowitego wysunięcia. Ponownie wkręcić śrubę.

## Montaż dźwigni obecności pojemnika na trawę

1. Zatrzymać silnik i załączyć hamulec postojowy.

2. Umieścić dźwignię obecności (A) w szczelinach w płycie tylnej.

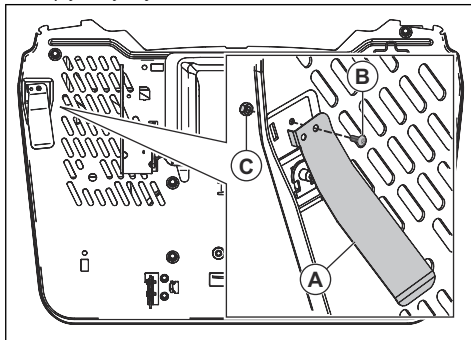

3. Wkręcić śrubę (B) i nakrętkę (C).

## Montaż zaczepu do holowania

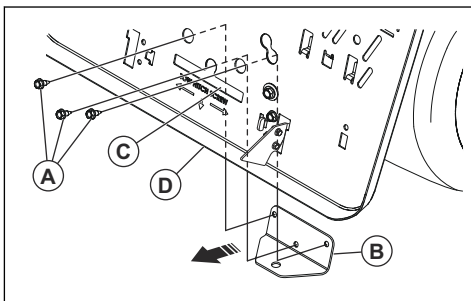

1. Wykręcić 3 śruby (A) z zaczepu do holowania (B).
2. Umieścić zaczep do holowania w szczelinie (C) w płycie tylnej (D).
3. Wkręcić 3 śruby w płycie tylnej i dokręcić je.

## Regulacja fotela

1. Podnieść fotel i wymontować pokrętko regulacji fotela (A).



2. Poluzować pokrętkę regulacji fotela (B).

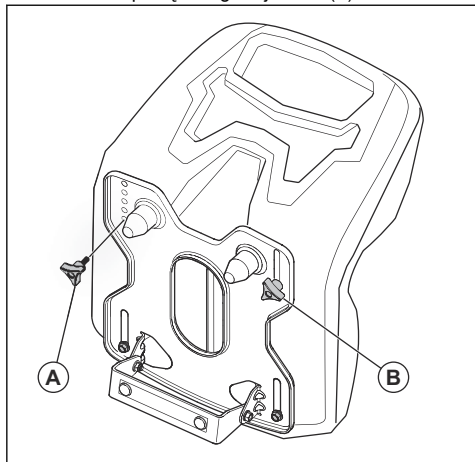

3. Przesunąć fotel w położenie, w którym można wcisnąć pedały hamulca i sprzęgła.
4. Wyrównać otwór na pokrętkę regulacji fotela (A) w płycie fotela z otworem w fotelu.
5. Zamontować i dokręcić pokrętkę regulacji fotela (A).
6. Dokręcić pokrętkę regulacji fotela (B).

## Podłączanie akumulatora



**OSTRZEŻENIE:** Ryzyko porażenia prądem. Należy się upewnić, że wyłącznik zapłonu znajduje się w położeniu OFF (Wył.), a kluczyk jest wyjęty.

Połączenia kablowe znajdują się na płycie po prawej stronie urządzenia, nad tylnym kołem.

1. Upewnić się, że czerwony przewód (A) jest dokładnie podłączony do elektromagnesu rozrusznika.

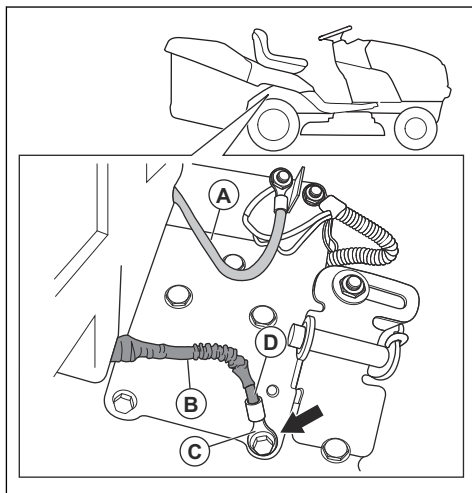

2. Upewnić się, że tuleja ochronna (B) nie dotyka końcówki zacisku (C) na czarnym przewodzie (D).
3. Za pomocą klucza nasadowego lub klucza ½ cala (13 mm) wykręcić śrubę uziemiającą (E) i wymontować czarny przewód (F).

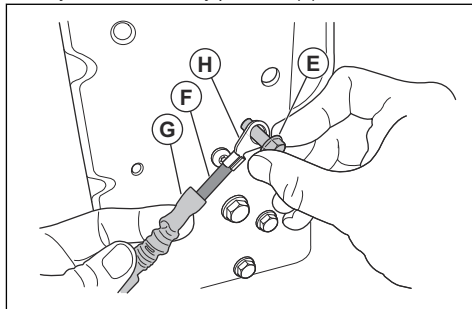

4. Odciągnąć tuleję ochronną (G) od końca zacisku (H).
5. Zamontować końcówkę zacisku na płycie za pomocą śruby uziemiającej.
6. Dokręcić śrubę uziemiającą.
7. Sprawdzić wzrokowo czarny przewód, aby upewnić się, że żadna część tulei ochronnej nie dotyka łąba śruby uziemiającej.
8. W razie potrzeby poluzować śrubę uziemiającą, odciągnąć tuleję ochronną, a następnie ponownie dokręcić śrubę uziemiającą.

## Zdejmowanie produktu z podstawy

1. Podnieść zespół tnący do najwyższego położenia. Użyć dźwigni podnoszenia.

2. Nacisnąć pedał sprzęgła/hamulca, aby zwolnić hamulec postojowy.
3. Umieścić dźwignię sterowania wolnego biegu w położeniu „Transmission disengaged” (Przekładnia rozłączona), patrz *Transport, przechowywanie i utylizacja na stronie 172*.
4. Zepchnąć produkt do przodu z podstawy.
5. Zdjąć pasek mocujący osłonę deflektora do produktu.

## Kontrola po montażu

- Upewnić się, że wszystkie instrukcje montażu zostały wykonane.
- Sprawdzić, czy w opakowaniu nie pozostały żadne niezamontowane części.
- Należy sprawdzić, czy akumulator jest prawidłowo przygotowany i naładowany.
- Sprawdzić, czy śruby mocujące fotel są dokręcone i czy fotel jest prawidłowo wyregulowany.
- Upewnić się, że opony są właściwie napompowane.
- Aby uzyskać najlepsze rezultaty koszenia, upewnić się, że zespół koszący jest wyważony z każdego boku i pomiędzy przodem a tyłem. Upewnić się, że opony są prawidłowo napompowane, aby zapewnić równomierne ciśnienie w zespole tnącym.
- Sprawdzić zespół tnący i paski napędowe. Upewnić się, że paski napędowe są prawidłowo poprowadzone wokół kół pasowych i wewnątrz wszystkich przytrzymywaczy.

- Sprawdzić przewody elektryczne. Upewnić się, że wszystkie przewody i złącza są zamocowane.
- Upewnić, że dźwignia wolnego biegu znajduje się w położeniu „Transmission engaged” (Przekładnia załączona). Patrz *Transport na stronie 172*.
- Upewnić się, że poziom oleju silnikowego jest prawidłowy.
- Upewnić się, że zbiornik jest naplnięty paliwem odpowiedniego typu.
- Upewnić się, że znana jest lokalizacja i funkcje wszystkich elementów sterujących.
- Upewnić się, że układ hamulcowy jest bezpieczny i jest w dobrym stanie technicznym.
- Upewnić się, że układ wykrywania obecności operatora (OPC) oraz system koszenia podczas jazdy do tyłu (ROS) działają prawidłowo. Patrz *Sprawdzić układ wykrywania obecności operatora (OPC) na stronie 137*; *Przeprowadzić kontrolę systemu koszenia podczas jazdy do tyłu ROS) na stronie 137*.
- Usunąć powietrze z przekładni przed pierwszym użyciem. Patrz *Usuwanie powietrza z przekładni na stronie 166*.

---

## Przeznaczenie

---

### Wstęp



**OSTRZEŻENIE:** Przed użyciem produktu należy zapoznać się z rozdziałem dotyczącym bezpieczeństwa.

### Uzupełnianie paliwa



**OSTRZEŻENIE:** Benzyna jest niezwykle łatwopalna. Zachować szczególną ostrożność i uzupełniać paliwo na zewnątrz. Patrz *Zasady bezpieczeństwa dotyczące paliwa na stronie 138*.



**UWAGA:** Należy zawsze używać paliwa odpowiedniego typu. Niewłaściwy rodzaj paliwa może spowodować uszkodzenie produktu.

- Używać benzyny odpowiedniego typu. Patrz . Więcej informacji na temat paliwa można znaleźć w instrukcji obsługi silnika dostarczonej przez jego producenta.

- Sprawdzić poziom paliwa przed użyciem maszyny i uzupełnić go w razie potrzeby.
- Nie napełniać zbiornika paliwa całkowicie. Pozostawić co najmniej 1” wolnej przestrzeni.

### Uruchamianie urządzenia

#### Wykonać tę czynność przed uruchomieniem silnika.



**OSTRZEŻENIE:** Przed obsługą produktu należy uważnie i ze zrozumieniem przeczytać rozdział poświęcony bezpieczeństwu i instrukcje obsługi.

1. Sprawdzić poziom oleju silnikowego Patrz *Sprawdzanie poziomu oleju silnikowego na stronie 164*.
2. Napełnić zbiornik paliwa paliwem. Patrz *Uzupełnianie paliwa na stronie 146*.
3. Wyłączyć tryb wolnego biegu. Patrz *Ustawianie produktu w pozycji wolnego biegu na stronie 152*.
4. Usiąść na fotelu znajdującym się w położeniu roboczym.

5. Zaciągnąć hamulec postojowy. Patrz *Włączanie i wyłączenie hamulca postojowego na stronie 149*.
6. Upewnić się, że zespół tnący jest wyłączony. Patrz *Włączanie i wyłączenie zespołu tnącego na stronie 150*.

### Uruchamianie rozgrzanego silnika

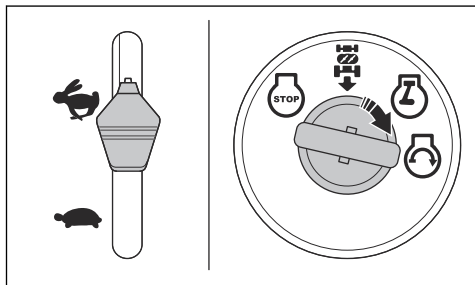

1. Usiądź w siedzisku.
2. Upewnić się, że zespół tnący jest wyłączony. Patrz *Włączanie i wyłączenie zespołu tnącego na stronie 150*.
3. Umieścić zespół tnący w położeniu transportowym. Patrz *Ustawianie zespołu tnącego w położeniu transportowym lub trybie koszenia na stronie 148*.
4. Przesunąć dźwignię przepustnicy do położenia szybkiego.
5. Wcisnąć do oporu pedał hamulca i przytrzymać.
6. Włożyć kluczyk zapłonu do wyłącznika zapłonu.
7. Przekręcić kluczyk zapłonu w położenie „START” i zwolnić kluczyk po uruchomieniu silnika.



**UWAGA:** Nie uruchamiać rozrusznika przez ciągły czas dłuższy niż 15 sekund w ciągu minuty.

8. Jeśli temperatura jest niska, przed rozpoczęciem koszenia trawy należy rozgrzać silnik.

### Uruchamianie zimnego silnika

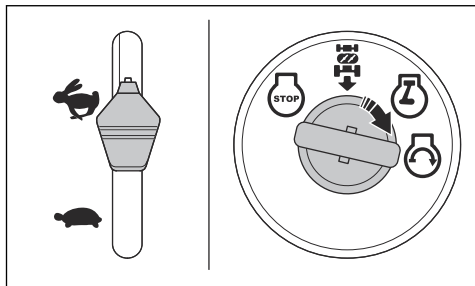

1. Usiąść w fotelu.

2. Upewnić się, że zespół tnący jest wyłączony. Więcej informacji znajduje się w *Włączanie i wyłączenie zespołu tnącego na stronie 150*.
3. Umieścić zespół tnący w położeniu transportowym. Więcej informacji znajduje się w *Ustawianie zespołu tnącego w położeniu transportowym lub trybie koszenia na stronie 148*.
4. Ustawić dźwignię gazu do położenia środkowego.
5. Wyciągnąć dźwignię ssania.

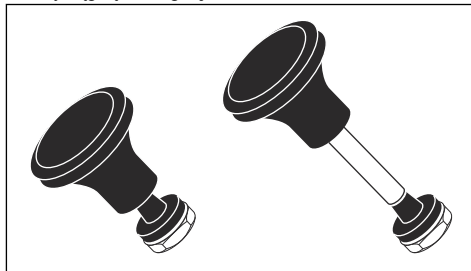

6. Wcisnąć do oporu pedał hamulca i przytrzymać.
7. Włożyć kluczyk zapłonu do wyłącznika zapłonu.
8. Przekręcić kluczyk zapłonu w położenie „START” i zwolnić kluczyk po uruchomieniu silnika.



**UWAGA:** Nie uruchamiać rozrusznika przez ciągły czas dłuższy niż 15 sekund w ciągu minuty.

9. Po uruchomieniu silnika przesunąć dźwignię gazu w położenie szybkie, aby rozgrzać silnik. Jeśli temperatura jest niska, silnik musi się rozgrzać przez kilka minut.



**UWAGA:** Jeśli temperatura otoczenia jest niższa niż 4°C (40°F), przed uruchomieniem produktu należy pozostawić silnik pracujący na biegu jałowym przez 1 minutę. Ma to na celu rozgrzanie przekładni. Upewnić się, że pedał hamulca jest całkowicie zwolniony.

10. Wcisnąć dźwignię ssania.

### Uruchamianie silnika ze słabym akumulatorem



**OSTRZEŻENIE:** Akumulatory kwasowo-ołowiowe mogą wytwarzać gazы grożące wybuchem. Akumulator należy trzymać z dala od iskier, płomienia i materiałów tłących się. Stosować zawsze ochronę oczu podczas pracy z akumulatorem.

Jeśli akumulator jest zbyt rozładowany, aby uruchomić silnik, należy go naładować.

Gdy do awaryjnego uruchomienia stosowane są kable rozruchowe, postępować zgodnie z poniższą procedurą:

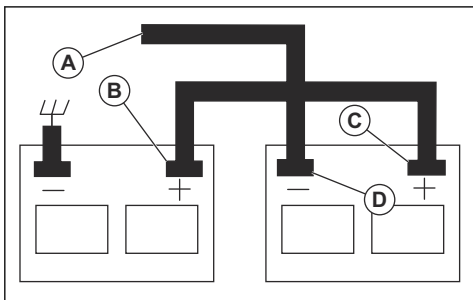

1. Podłączyć jeden koniec CZERWONEGO kabla do zacisku DODATNIEGO (+) każdego akumulatora.



**UWAGA:** Należy uważać, aby nie dopuścić do zwarcia z podwoziem produktu.

2. Podłączyć jeden koniec CZARNEGO kabla do UJEMNEGO zacisku (-) (D) w pełni naładowanego akumulatora.
3. Podłączyć drugi koniec CZARNEGO kabla (A) do masy podwozia, z dala od zbiornika paliwa i akumulatora.
4. Po pełnym naładowaniu akumulatora odłączyć CZARNY przewód od podwozia.
5. Odłączyć CZARNY przewód od naładowanego akumulatora.
6. Odłączyć CZERWONY przewód od obu akumulatorów.

### Odłączanie kabli rozruchowych

**Uwaga:** Odłączyć kable rozruchowe, wykonując w odwrotnej kolejności czynności związane z podłączeniem.

1. Odłączyć CZARNY przewód od podwozia.
2. Odłączyć CZARNY przewód od naładowanego akumulatora.
3. Odłączyć CZERWONY przewód od 2 akumulatorów.

### Ustawianie zespołu tnącego w położeniu transportowym lub trybie koszenia

Podczas transportu zespół tnący musi znajdować się w położeniu transportowym.

- Aby ustawić produkt w położeniu transportowym, należy pociągnąć dźwignię wysokości cięcia w kierunku fotela i ustawić ją w położeniu najwyższej wysokości cięcia.
- Aby ustawić produkt w pozycji koszenia, należy ustawić prawidłową wysokość cięcia. Patrz *Regulacja wysokości koszenia na stronie 148.*

### Regulacja wysokości koszenia

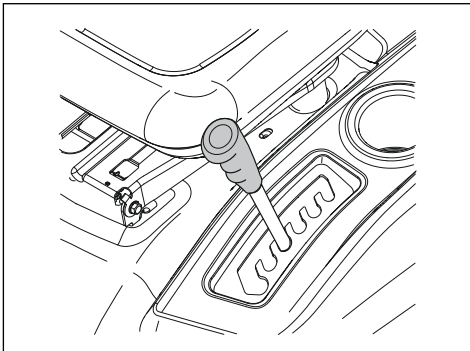

- Pociągnąć dźwignię podnoszenia w kierunku fotela i unieruchomić ją w 1 z wycięć, aby uzyskać właściwą wysokość cięcia.

### Aby jechać w przód lub w tył

Kierunek i prędkość ruchu jest regulowana przez pedały jazdy do przodu i jazdy do tyłu.

1. Uruchomić silnik.
2. Zwolnić hamulec postojowy. Patrz *Włączanie i wyłączanie hamulca postojowego na stronie 149.*
3. Aby rozpocząć jazdę, powoli nacisnąć pedał jazdy do przodu (A) lub pedał jazdy do tyłu (B).

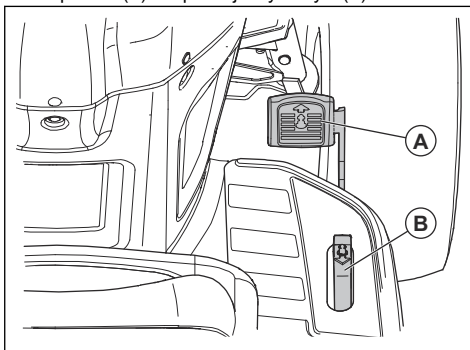

**Uwaga:** Pedały jazdy do przodu i do tyłu wracają do położenia neutralnego, gdy nie są naciskane.

4. Mocniej wcisnąć pedał jazdy do przodu lub pedał jazdy do tyłu, aby zwiększyć prędkość.

## Włączanie i wyłączanie hamulca postojowego

1. Aby zaciągnąć hamulec postojowy, nacisnąć pedał hamulca (A) do końca do najniższego położenia.

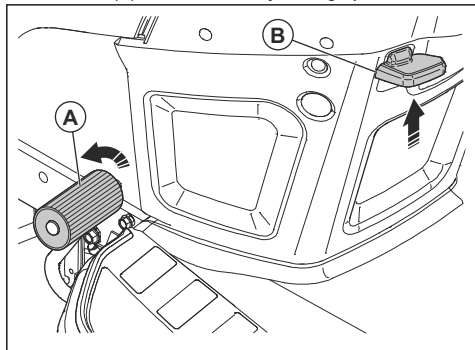

2. Przy wciśniętym pedale hamulca pociągnąć dźwignię hamulca postojowego (B) w górę.
3. Zwolnić pedał hamulca.
4. Zwolnić dźwignię hamulca postojowego.

**Uwaga:** Upewnić się, że hamulec postojowy utrzymuje maszynę w bezpieczny sposób.

5. Aby zwolnić hamulec postojowy, nacisnąć pedał hamulca.

## Wyłączanie produktu



**OSTRZEŻENIE:** Przed oddaleniem się od maszyny należy zawsze zatrzymać urządzenie, włączyć hamulec postojowy i wyjąć kluczyk ze stacyjki.



**UWAGA:** Spaliny z rozgrzanego silnika mogą spowodować zniszczenie trawy. Aby uniknąć uszkodzenia trawnika, zawsze należy wyłączyć silnik, gdy urządzenie zostaje zatrzymane na trawie.

1. Wcisnąć do oporu pedał hamulca (A), aż produkt całkowicie się zatrzyma.

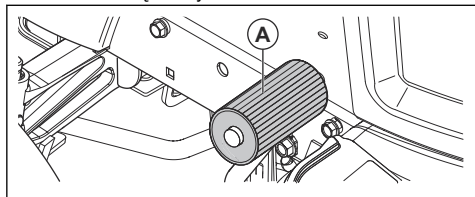

2. Wyłączyć zespół tnący. Patrz *Włączanie i wyłączanie zespołu tnącego na stronie 150.*

3. Ustawić dźwignię gazu w położeniu wolnym i pozostawić silnik pracujący na biegu jałowym przez kilka minut.
4. Ustawić zespół tnący w pozycji transportowej. Patrz *Ustawianie zespołu tnącego w położeniu transportowym lub trybie koszenia na stronie 148.*
5. Ustawić kluczyk w pozycji „STOP” i wyjąć kluczyk zapłonu ze stacyjki.

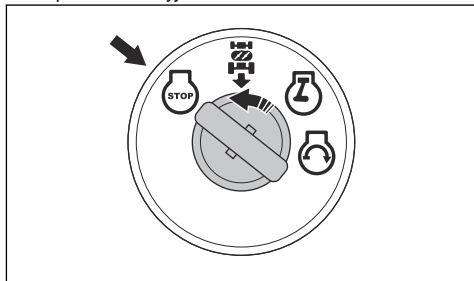

## Korzystanie z dźwigni przepustnicy

Pokrętło regulacji prędkości obrotowej służy do regulacji prędkości obrotowej silnika i prędkości obrotowej noży w zespole tnącym.

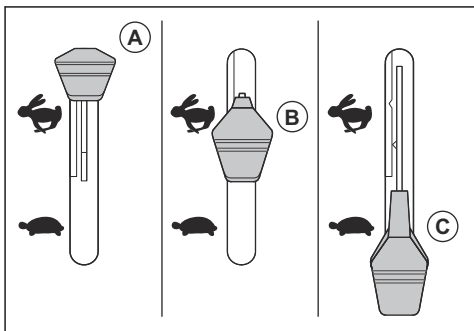

- Po uruchomieniu zimnego silnika ustawić dźwignię gazu w położeniu ssania (A). Patrz *Uruchamianie zimnego silnika na stronie 147.*
- Ustawić pokrętło regulacji prędkości obrotowej w położeniu szybkim (B), aby silnik pracował z pełną prędkością obrotową. Podczas koszenia trawy należy zawsze ustawiać dźwignię gazu w położeniu szybkim.
- Ustawić dźwignię gazu w położeniu wolnym (C), aby silnik pracował na biegu jałowym.

## Korzystanie z tempomatu

Tempomatu należy używać wyłącznie do jazdy do przodu na gładkich, prostych powierzchniach. Tempomat wyłączy się automatycznie, jeśli warunki staną się niezadawalające.

1. Nacisnąć pedał jazdy do przodu (B). Utrzymać pedał jazdy do przodu w położeniu, które zapewni odpowiednią prędkość dla danego terenu.

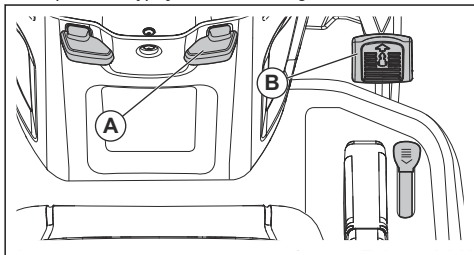

2. Pociągnąć dźwignię tempomatu (A) w górę i przytrzymać ją podczas zwalniania pedału jazdy do przodu.
3. Zwolnić dźwignię tempomatu, aby wyłączyć tempomat.
4. Nacisnąć pedał hamulca lub pedał jazdy do przodu, aby wyłączyć tempomat.

## Używanie reflektora

- Ustawić przełącznik zasilania w położeniu (A), aby włączyć reflektor.

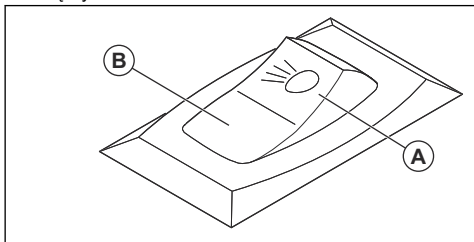

- Ustawić przełącznik zasilania w położeniu (B), aby wyłączyć reflektor.

## Włączanie i wyłączanie zespołu tnącego

Produkt jest wyposażony w układ wykrywania obecności operatora (OPC). W momencie zejścia z fotela przy włączonym silniku i załączonym zespole tnącym silnik zatrzymuje się.

Należy siedzieć równomiernie na środku fotela, aby silnik działał poprawnie i nie zatrzymywał się na nierównym terenie lub pochyłości.

1. Ustawić prawidłową wysokość cięcia. Więcej informacji znajduje się w *Regulacja wysokości koszenia na stronie 148*.

2. Przesunąć element sterujący sprzęgłem osprzętu.

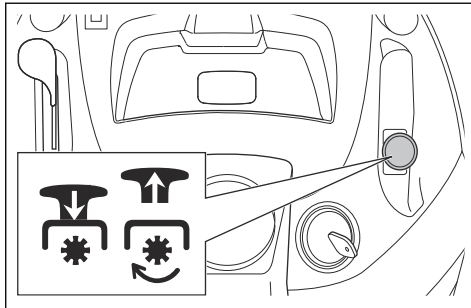

- a) Pociągnąć element sterujący sprzęgłem osprzętu do góry, aby włączyć zespół tnący.
- b) Pociągnąć element sterujący sprzęgłem osprzętu w dół, aby wyłączyć zespół tnący.

## Obsługa dźwigni mulczowania EZ

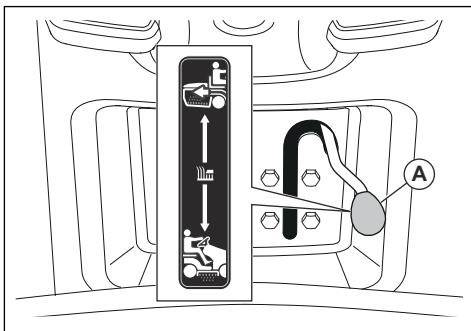

1. Przesunąć dźwignię mulczowania (A) w położenie niskie, aby włączyć funkcję mulczowania.
2. Przesunąć dźwignię mulczowania (A) w położenie wysokie, aby wyłączyć funkcję mulczowania.

## Korzystanie z systemu koszenia podczas jazdy do tyłu (ROS)

**Uwaga:** W przypadku próby jazdy maszyną do tyłu, gdy zespół tnący jest włączony, silnik natychmiast się zatrzymuje. Włączyć układ ROS, aby po włączeniu zespołu tnącego cofał się wraz z produktem.



**OSTRZEŻENIE:** Przed i w trakcie ruchu urządzenia do tyłu należy patrzeć w dół i za produkt, aby zapewnić bezpieczeństwo innym osobom.

1. Aby włączyć system ROS, przekręcić kluczyk zapłonu w lewo do położenia ROS „ON” (A).

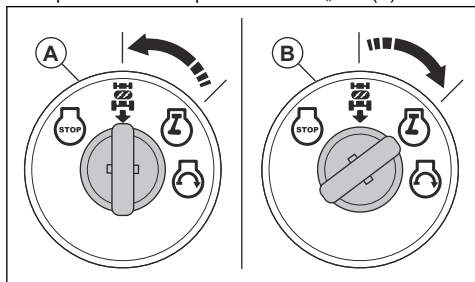

2. Powoli nacisnąć pedał jazdy do tyłu, aby ruszyć.
3. Aby wyłączyć system ROS, przekręcić kluczyk zapłonu w prawo do położenia włączenia silnika „ON” (B).

## Uzyskiwanie dobrych rezultatów koszenia

- Aby zapewnić możliwie jak najlepszą wydajność, regularnie wykonywać prace konserwacyjne przy produkcie zgodnie z planem konserwacji. Patrz *Plan konserwacji na stronie 154*.
- Nie kosić trawy, gdy jest mokra. Mokra trawa może powodować niezadowalający rezultat koszenia.
- Nie używać łańcuchów przeciwnieżnych po przymocowaniu zespołu tnącego do urządzenia.
- Upewnić się, że zespół tnący jest wypoziomowany. Patrz *Regulacja równoległości zespołu tnącego na stronie 161*.
- Jeśli trawa jest wysoka, rozpocząć pracę przy dużej wysokości koszenia i zmniejszać ją stopniowo.
- Jeśli trawa jest wysoka i gruba, należy poruszać się produktem do przodu z niską prędkością.
- Podczas koszenia trawy używać ustawienia pełnego gazu.
- Kosić trawę według nieregularnego wzoru.
- Podczas cięcia w pobliżu drzew, krzewów lub ścieżek używać lewej strony zespołu tnącego. Nóż tnie około 15 mm od bocznej krawędzi zespołu tnącego.

- Podczas wycinania dużych obszarów należy skręcać maszyną w prawo podczas 1 lub 2 skrętów wokół obszaru roboczego. Ta procedura pozwoli na wyładowywanie trawy z dala od krzewów, ogrodzeń i podjazdów. Po około 2 skrętach na obszarze pracy należy rozpocząć koszenie w przeciwnym kierunku.

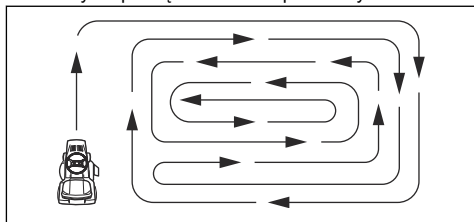

- Aby uzyskać najlepszy efekt koszenia, kosić trawę często.

## Opróżnianie pojemnika na trawę

Urządzenie jest wyposażone w alarm, który włącza się, gdy pojemnik na trawę jest pełny. Aby wyłączyć alarm, należy wyłączyć zespół tnący. Patrz *Włączanie i wyłączanie zespołu tnącego na stronie 150*.

1. Przenieść urządzenie w miejsce, w którym można opróżnić pojemnik na trawę.
2. Upewnić się, że skrzynia biegów znajduje się w położeniu neutralnym i włączyć hamulec postojowy.
3. Pociągnąć uchwyt na pojemniku na trawę do najwyższego położenia.

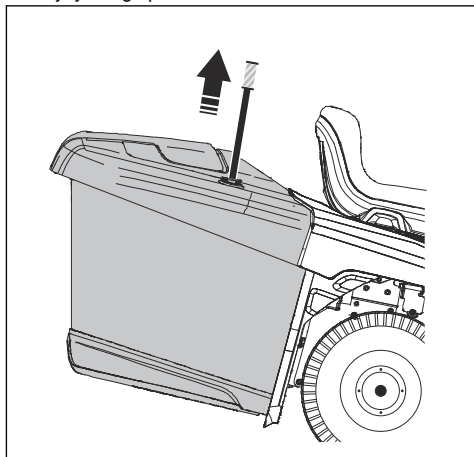

4. Pociągnąć uchwyt do przodu, aby przechylić pojemnik na trawę i opróżnić go z trawy.

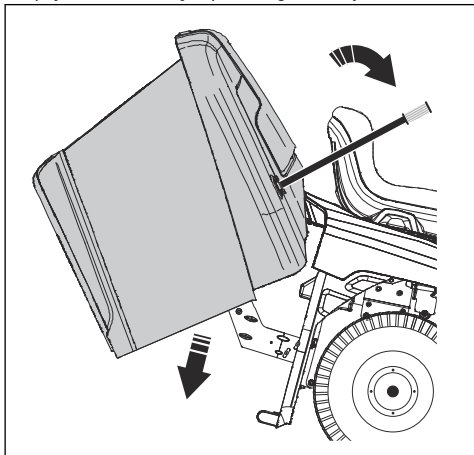

5. Popchnąć uchwyt do tyłu, aby opuścić pojemnik na trawę. Upewnić się, że pojemnik na trawę jest całkowicie opuszczony i znajduje się we właściwym położeniu.

## Ustawianie produktu w pozycji wolnego biegu

Jeśli konieczne jest przeniesienie lub holowanie produktu bez pomocy silnika, należy przełączyć produkt w tryb wolnego biegu.



**OSTRZEŻENIE:** Nie wolno ustawiać produktu w trybie wolnego biegu na pochyłości.

- Nacisnąć dźwignię sterowania wolnego biegu (A), aby przełączyć produkt w tryb wolnego biegu.

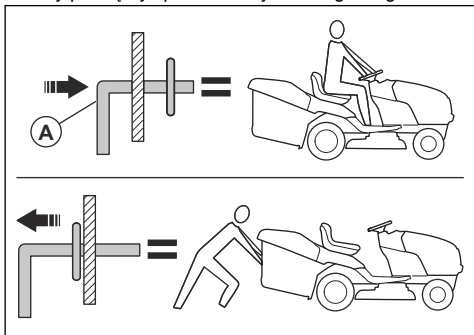

- Pociągnąć dźwignię sterowania wolnego biegu, aby obsługiwać produkt z wykorzystaniem silnika.

## Montaż wkładki mulczącej (akcesorium)

Produkt może być używany z wkładką mulczującą.

1. Ustawić zespół tnący w pozycji transportowej. Patrz *Ustawianie zespołu tnącego w położeniu transportowym lub trybie koszenia na stronie 148.*
2. Wymontować pojemnik na trawę lub tylny deflektor rozładowujący (wyposażenie dodatkowe), jeśli jest zamontowany.
3. Włożyć wkładkę mulczującą przez płytę tylną i do adaptera rynny zespołu tnącego.
4. Podłączyć 2 pasy do otworów na ramionach pojemnika na trawę.
5. Zamontować pojemnik na trawę lub tylny deflektor wyrzutowy.
6. Wymontować wkładkę mulczującą, wykonując czynności w odwrotnej kolejności.

## Montaż tylnego deflektora wyrzutowego (wyposażenie dodatkowe)

Urządzenie może być używane z tylnym deflektorem wyrzutowym.

1. Ustawić zespół tnący w pozycji transportowej. Patrz *Ustawianie zespołu tnącego w położeniu transportowym lub trybie koszenia na stronie 148.*
2. Wymontować pojemnik na trawę.
3. Wyjąć wkładkę mulczującą (wyposażenie dodatkowe), jeśli jest zamontowana.
4. Zamontować rynnę zsyповą poprzez otwór w płycie tylnej i przesunąć na nią adapter zespołu tnącego.
5. Przykręcić 2 nakrętki motylkowe.
6. Przymocować tylny deflektor wyrzutowy do płyty tylnej za pomocą 4 śrub.
7. Dokręcić całkowicie śruby.
8. W celu wymontowania tylnego deflektora wyrzutowego wykonać procedurę w odwrotnej kolejności.

## Montaż pojemnika na trawę (wyposażenie dodatkowe)

Produkt może być używany z pojemnikiem na trawę.

1. Ustawić zespół tnący w pozycji transportowej. Patrz *Ustawianie zespołu tnącego w położeniu transportowym lub trybie koszenia na stronie 148.*
2. Wymontować tylny deflektor wyrzutowy (wyposażenie dodatkowe) lub wkładkę mulczującą (wyposażenie dodatkowe), jeśli są zamontowane.
3. Włożyć rynnę zsyповą przez płytę tylną i do adaptera rynny zespołu tnącego.
4. Przykręcić 2 nakrętki motylkowe.
5. Zamontować pojemnik na trawę.



6. Wymontować pojemnik na trawę, wykonując procedurę w odwrotnej kolejności.

---

## Przeгляд

---

### Wstęp

---

zapoznać się z rozdziałem dotyczącym bezpieczeństwa.

---



**OSTRZEŻENIE:** Przed przystąpieniem do konserwacji produktu

## Plan konserwacji

Plan konserwacji		Przed każdym użyciem	W odstępach co 8 godzin	W odstępach co 25 godzin	W odstępach co 50 godzin	W odstępach co 100 godzin	Co sezon	Przed przechowywaniem
Produkt	Sprawdzić działanie układu hamulcowego.	X	X					
	Sprawdzić ciśnienie w oponach.	X	X					
	Sprawdzić układ wykrywania obecności operatora (OPC).	X						
	Przeprowadzić kontrolę systemu koszenia podczas jazdy do tyłu (ROS).	X						
	Sprawdzić pod kątem poluzowanych mocowań.	X				X		X
	Sprawdzić noże pod kątem śladów zużycia i uszkodzeń.				X <sup>2</sup>			
	Nasmarować produkt. Patrz <i>Plan smarowania na stronie 155</i> .				X			X
	Sprawdzić poziom naładowania akumulatora.				X			
	Wyczyścić akumulator i zaciski.				X			X
	Usunąć zabrudzenia z płyty sterującej. Patrz <i>Czyszczenie produktu na stronie 156</i> .				X			
	Sprawdzić wentylator chłodzący skrzyni biegów.				X			
	Upewnić się, że zespół tnący jest wypoziomowany.					X		
	Sprawdzić paski klinowe.						X	

<sup>2</sup> W przypadku koszenia w miejscach, w których pojawia się piasek i ziemia, należy częściej sprawdzać stan noży.

Plan konserwacji		Przed każdym użytkowaniem	W odstępach co 8 godzin	W odstępach co 25 godzin	W odstępach co 50 godzin	W odstępach co 100 godzin	Co sezon	Przed przechowywaniem
Silnik	Sprawdzić poziom oleju silnikowego	X	X					
	Wymenić olej silnikowy (modele z filtrem oleju).				X <sup>1</sup>			X
	Wymenić olej silnikowy (modele bez filtra oleju).			X <sup>1</sup>				X
	Oczyścić filtr powietrza.			X <sup>3</sup>				
	Wyczyścić filtr powietrza.			X <sup>3</sup>				
	Sprawdzić tłumik i łapacz iskier.				X			
	Wymenić filtr oleju (zależnie od wyposażenia).					X <sup>1</sup>	X	
	Wyczyścić żeberka chłodzące silnik.					X <sup>3</sup>		
	Wymenić świecę zapłonową.					X	X	
	Wymenić wkład papierowy filtra powietrza.					X <sup>3</sup>		
	Wymenić filtr paliwa						X	
	Sprawdzić tłumik. Patrz <i>Sprawdzanie tłumika na stronie 138.</i>					X		

## Plan smarowania



**UWAGA:** Nie smarować punktów obrotu ze specjalnymi nylonowymi łożyskami. Lepkie środki smarne mogą powodować przyleganie brudu. Zanieczyszczenia zmniejszają trwałość specjalnych łożysk nylonowych. W razie konieczności smarowania łożysk nylonowych należy używać tylko niewielkiej ilości suchego środka smarnego.

- <sup>1</sup> Wykonywać częściej przy pracy ze znacznym obciążeniem, w wysokich temperaturach otoczenia lub w warunkach dużego zabrudzenia.
- <sup>1</sup> Wykonywać częściej przy pracy ze znacznym obciążeniem, w wysokich temperaturach otoczenia lub w warunkach dużego zabrudzenia.
- <sup>3</sup> W przypadku pracy w warunkach wysokiego zanieczyszczenia należy częściej wykonywać te czynności.
- <sup>3</sup> W przypadku pracy w warunkach wysokiego zanieczyszczenia należy częściej wykonywać te czynności.
- <sup>1</sup> Wykonywać częściej przy pracy ze znacznym obciążeniem, w wysokich temperaturach otoczenia lub w warunkach dużego zabrudzenia.
- <sup>3</sup> W przypadku pracy w warunkach wysokiego zanieczyszczenia należy częściej wykonywać te czynności.
- <sup>3</sup> W przypadku pracy w warunkach wysokiego zanieczyszczenia należy częściej wykonywać te czynności.

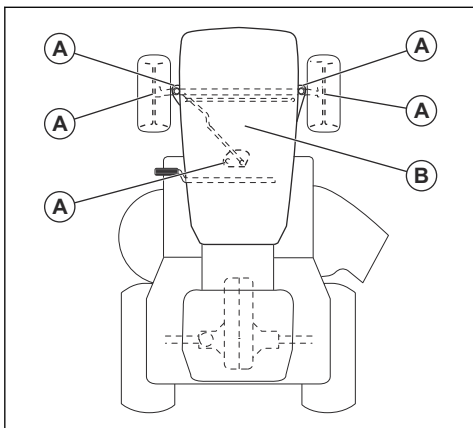

A. Ogólne smarowanie. Nasmarować połączenie smarowania trzpienia obrotowego, łożysko koła przedniego, zęby koła zębatego części układu kierowniczego.

B. Smarowanie silnika. Więcej informacji znajduje się w *Smarowanie silnika na stronie 164*.

## Traktor

### Czyszczenie produktu

Nie należy używać węża ogrodowego ani myjki wysokociśnieniowej do czyszczenia powierzchni z wyjątkiem otworu do przepłukiwania. Nie narażać silnika i przekładni na działanie wody. Woda w silniku lub w przekładni może spowodować skrócenie żywotności produktu. Użyć sprężonego powietrza lub dmuchawy do liści, aby usunąć trawę, liście i śmieci.

- Usunąć wszystkie niepożądane materiały z silnika, akumulatora, fotela i innych części produktu.
- Usunąć zabrudzenia z płyty sterującej. Zanieczyszczenia ograniczają ruch wałka pedału sprzęgła/hamulca, powodują poluzowanie paska i ograniczają ruch do przodu.



**UWAGA:** Uważać na punkty zacisku i ruchome części.

- Chronić powierzchnie i koła przed paliwem, olejem itp.
- Skorzystać z wosku samochodowego, aby zapobiec uszkodzeniu powierzchni.

### Korzystanie z otworu do przepłukiwania

Zespół tnący jest wyposażony w otwór do przepłukiwania, który jest częścią układu czyszczącego zespołu tnącego.



**OSTRZEŻENIE:** Nie należy używać produktu z pękniętym lub brakującym portem do przepłukiwania zespołu. Istnieje ryzyko uderzenia wyrzucanymi przedmiotami. Należy natychmiast wymienić uszkodzony lub brakujący port do przepłukiwania zespołu.

**Uwaga:** W przypadku modeli z osłonami otwór do przepłukiwania znajduje się w lewej osłonie tuż przed tylnym kołem.

1. Produkt należy zaparkować w czystym miejscu na trawniku, w pobliżu źródła wody z dostępem do węża ogrodowego.



**UWAGA:** Nie kierować rynną wyrzutowej w stronę budynków lub pojazdów.

2. Upewnić się, że zespół tnący jest wyłączony. Więcej informacji znajduje się w *Włączanie i wyłączanie zespołu tnącego na stronie 150*.
3. Przekręcić kluczyk zapłonu w położenie STOP, aby wyłączyć silnik.
4. Załączyć hamulec postojowy.
5. Wymontować rynnę pojemnika na trawę lub wkładkę mulczującą, jeśli jest zamontowana.
6. Nałożyć łącznik dyszy na koniec węża ogrodowego (A). Upewnić się, że wąż ogrodowy jest całkowicie podłączony do łącznika dyszy.

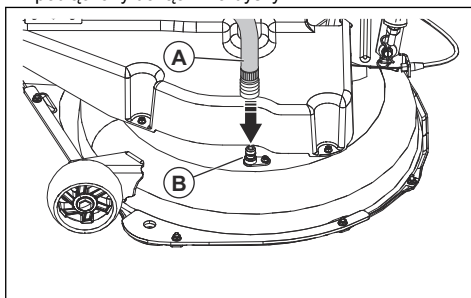

7. Odciągnąć pierścień blokujący łącznika dyszy, aby wcisnąć łącznik dyszy w port przepłukiwania zespołu (B).
8. Ostrożnie pociągnąć wąż ogrodowy, aby upewnić się, że jest całkowicie podłączony.
9. Zwolnić pierścień blokujący, aby zablokować łącznik na porcie do przepłukiwania zespołu.
10. Uruchomić dopływ wody.
11. Usiąść w fotelu i uruchomić silnik.



**UWAGA:** Ponownie sprawdź obszar, aby upewnić się, że jest czysty.

- Przesunąć dźwignię przepustnicy do położenia szybkiego.
- Załączyć zespół tnący i pozostaw go w stanie włączenia do czasu, aż zespół tnący będzie czysty. Więcej informacji znajduje się w *Włączanie i wyłączanie zespołu tnącego na stronie 150*.
- Wyłączyć zespół tnący. Więcej informacji znajduje się w *Włączanie i wyłączanie zespołu tnącego na stronie 150*.
- Przekręcić kluczyk zapłonu w położenie STOP, aby wyłączyć silnik.
- Zamknąć dopływ wody.
- Odciągnąć pierścień blokujący łącznika dyszy, aby odłączyć łącznik od portu do przepłukiwania dyszy.
- Ustawić produkt w suchym miejscu.
- Załączyć zespół tnący i pozostawić go w stanie włączenia do czasu wyschnięcia zespołu tnącego.

## Regulacja linki dźwigni gazu

Dźwignia gazu jest ustawiony fabrycznie i regulacja nie powinna być konieczna. Jeżeli regulacja jest wymagana, patrz instrukcja obsługi silnika.

## Sprawdzanie blokad i przekaźników

**Uwaga:** Poluzowane lub uszkodzone przewody mogą spowodować niezadawalającą pracę produktu lub uniemożliwić jego uruchomienie.

- Sprawdzić przewody.

## Wymiana żarówki reflektora

- Podnieś pokrywę silnika.
- Obrócić oprawkę żarówki lekko w lewo i wyciągnąć ją z uchwytu za kratą.
- Wymienić żarówkę w oprawce.
- Wcisnąć uchwyt żarówki w uchwyt za kratą.
- Obrócić oprawkę żarówki lekko w prawo, aby ją zamontować.
- Zamknąć pokrywę silnika.

## Sprawdzanie opon

**Uwaga:** Aby uszczelnić przebicia w oponach i nie dopuścić do braku ciśnienia w oponie na skutek powolnego wycieku powietrza, zakupić uszczelniacz od lokalnego dealera części zamiennych. Uszczelniacz opon zapobiega również murszeniu i korozji opon.

- Upewnić się, że ciśnienie powietrza we wszystkich oponach jest prawidłowe (prawidłowa wartość ciśnienia w PSI znajduje się na bocznej części opony).
- Chronić opony przed kontaktem z paliwem, olejem i owadobójczymi związkami chemicznymi, które mogą być przyczyną uszkodzenia gumy.
- Nie najężdżać oponami na pnie, kamienie, koleiny, ostre przedmioty i inne niebezpieczne objekty, które mogą spowodować uszkodzenie opony.

## Naprawa opon

- Unieść przednią oś i stabilnie ją podeprzeć.



**UWAGA:** Podnosić i podpierać jedną oś naraz.

- Zdjąć pokrywę przeciwpyłową (A), zacisk E-clip (B), podkładkę (C) i klin kwadratowy (D).

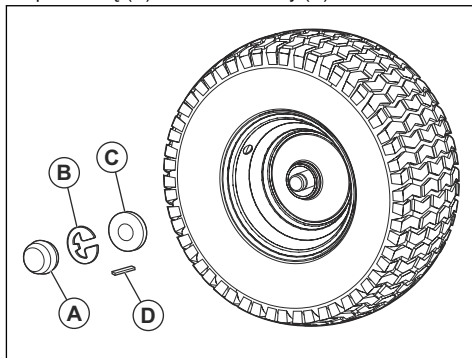

**Uwaga:** Na tylnych kołach znajdują się wyłącznie kwadratowe kliny.

- Zdjąć koło z osi.
- Wymontować oponę z koła.
- Naprawić oponę.

**Uwaga:** Użyć środka do uszczelniania opon, aby uszczelnić otwory w oponie. Uszczelniacz opon zapobiega również murszeniu i korozji opon.

- Zamontować oponę na kole.
- Zamontować koło, podkładkę, kwadratowy klin i zacisk E-clip na osi. Sprawdzić, czy zacisk E-Clip jest prawidłowo zamontowany w rowku osi.
- Założyć pokrywę przeciwpyłową.

## Sprawdzanie pasków klinowych

Napięcia pasów się nie reguluje.

- Sprawdzać paski klinowe pod kątem uszkodzeń i zużycia co 100 godzin pracy.

- Wymienić paski klinowe, jeśli zaczną poruszać się ze względu na zbyt duże zużycie.

## Konserwacja wentylatora chłodzącego skrzyni biegów



**UWAGA:** Nie czyścić wentylatora ani przekładni podczas pracy silnika lub gdy przekładnia jest gorąca.



**UWAGA:** Nie stosować myjek wysokociśnieniowych ani parowych. Woda może przedostać się do łożysk i połączeń elektrycznych, co może doprowadzić do powstania korozji i uszkodzenia produktu.

Aby zapewnić chłodzenie przekładni, należy dbać o czystość wentylatora przekładni i żeber chłodzących.

- Przed umyciem wodą oczyścić szczotką. Usunąć ścinki trawy i zanieczyszczenia z wentylatora i żeber chłodzących przekładni i wokół nich.
- Sprawdzić wentylator chłodzący, aby upewnić się, że łopatki wentylatora są czyste i nieuszkodzone.

## Kontrola płynu pompy układu napędowego

- Upewnić się, że płyn pompy układu napędowego nie wycieka.
- W razie wycieku skontaktować się z najbliższym autoryzowanym punktem lub centrum serwisowym.

## Regulacja zbieżności i pochylenia kół przednich

Zbieżność i pochylenie przednich kół jest prawidłowo ustawione fabrycznie. Zbieżności i pochylenia przednich kół nie można regulować.

- W przypadku uszkodzenia zbieżności lub pochylenia przednich kół skontaktować się z zatwierdzonym centrum serwisowym.

## Wymiana bezpiecznika

Produkt jest wyposażony w bezpiecznik motoryzacyjny. Uchwyt bezpiecznika znajduje się za deską rozdzielczą.

1. Przytrzymać uchwyt bezpiecznika i wyciągnąć przepalony bezpiecznik.
2. Umieścić nowy bezpiecznik w gnieździe bezpiecznika.

## Demontaż i montaż pokrywy silnika i zespołu kraty

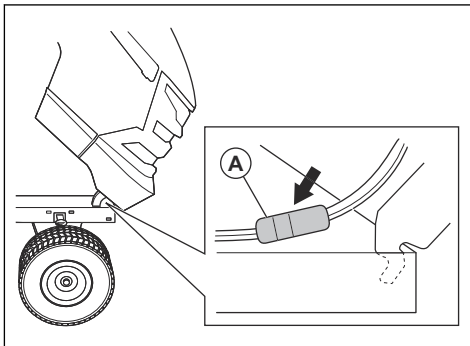

1. Unieść pokrywę silnika.
2. Odłączyć złącze przewodu reflektorów (A).
3. Stać przed traktorem. Przytrzymać pokrywę silnika po bokach. Przechylić pokrywę silnika w kierunku silnika i podnieść ją, aby wyjąć ją z produktu.
4. Zamontować w odwrotnej kolejności.

## Demontaż paska napędowego

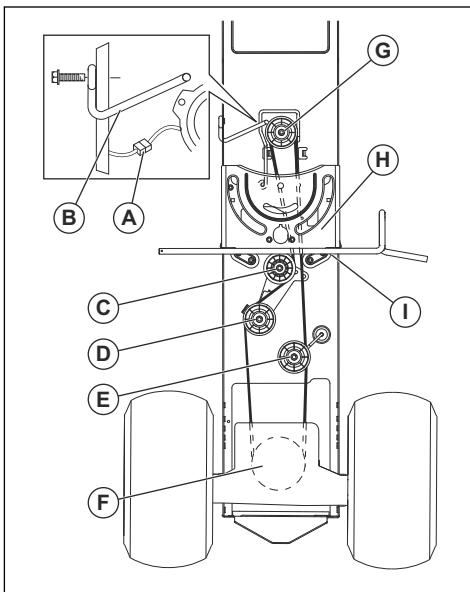

1. Zaparkować produkt na równym podłożu.
2. Załączyć hamulec postojowy. Więcej informacji znajduje się w *Włączanie i wyłączanie hamulca postojowego na stronie 149.*

3. Zdemontować zespół tnący. Więcej informacji znajduje się w *Demontaż i montaż zespołu tnącego na stronie 161*.

---

**Uwaga:** Należy zwrócić uwagę na pasek napędowy i położenie przewodników i przytrzymywacza pasa.

---

4. Odłączyć wiązkę przewodów sprzęgła (A).
5. Zdjąć przytrzymywacz pasa (B) z prawej strony urządzenia.
6. Zdjąć pasek napędowy z koła pasowego biernego (C) i kół pasowych biernych sprzęgła (D).
7. Zdjąć pasek napędowy ze środkowego koła pasowego biernego (E).
8. Przeciągnąć pasek napędowy do tyłu urządzenia. Ostrożnie zdjąć pasek napędowy z koła pasowego na wejściu przekładni oraz znad łopatek wentylatora chłodzącego (F).
9. Zdjąć pasek napędowy z koła pasowego silnika oraz z koła pasowego sprzęgła (G).
10. Przenieść pasek napędowy do tylnej części produktu i zdjąć go z płyty sterującej (H).
11. Zdjąć pasek napędowy z produktu.

## Akumulator

### Czyszczenie akumulatora i zacisków

Korozja i zabrudzenia na akumulatorze i zaciskach mogą spowodować spadek mocy.

1. Zdjąć osłonę zacisków.
2. Odłączyć CZARNY przewód akumulatora.
3. Odłączyć CZERWONY przewód akumulatora i wyjąć akumulator.
4. Spryskać akumulator wodą i pozostawić do wyschnięcia.
5. Wyczyścić zaciski i końcówki przewodów akumulatora szczotką drucianą.
6. Nasmarować zaciski smarem lub odpowiednikiem.
7. Zamontować akumulator. Patrz *Podłączenie akumulatora na stronie 145*.

### Wymiana akumulatora



**OSTRZEŻENIE:** Ryzyko porażenia prądem i poparzeń. Nie używać metalowych opasek na nadgarstek ani innych metalowych akcesoriów. Metalowe przedmioty, które dotkną styków akumulatora, mogą spowodować poparzenia, porażenie prądem elektrycznym i zwarcie w akumulatorze.

---

1. Odnaleźć srebrną śrubę uziemiającą (A) na prawej płycie bocznej urządzenia, nad prawą tylną oponą.

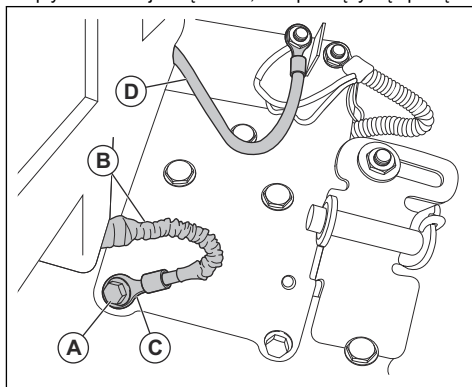

2. Użyć klucza nasadowego lub klucza 1/2 cala (13 mm), aby wykręcić srebrną śrubę uziemiającą. Nie wyrzucać srebrnej śruby uziemiającej.
3. Odciągnąć tuleję ochronną (B) od końcówki zacisku (C) czarnego (ujemnego) przewodu akumulatora.
4. Użyć klucza nasadowego lub klucza 7/16 cala (11 mm), aby zdemontować większy czerwony (dodatni) przewód akumulatora (D) z elektromagnesu rozrusznika.

---

**Uwaga:** Nie wymontowywać mniejszego czerwonego przewodu z wiązki przewodów zaworu elektromagnetycznego.

---

5. Z tyłu produktu otworzyć drzwiczki komory akumulatora (E) i wymontować wspornik tych drzwiczek (F) z uchwytów drzwiczek (G).

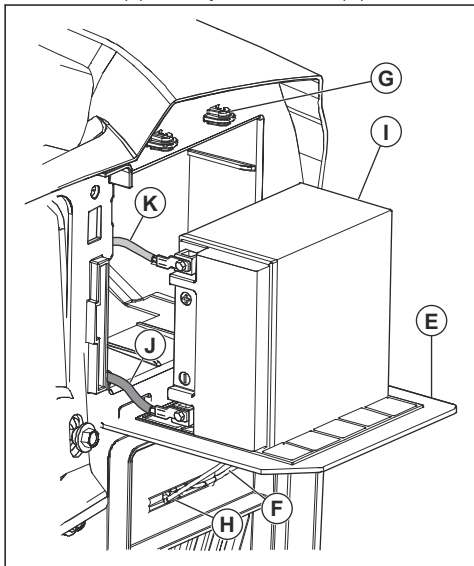

6. Umieścić wspornik drzwiczek komory akumulatora w szczelinie (H) pod drzwiczkami.
7. Wyciągnąć akumulator (I), z podłączonymi 2 przewodami, z komory akumulatora.
8. Położyć akumulator na drzwiczkach.
9. Odłączyć czarny (ujemny) przewód akumulatora (J) i wykręcić śrubę i nakrętkę.
10. Podłączyć czerwony (dodatni) przewód akumulatora (K) i wykręcić śrubę i nakrętkę.
11. Ostrożnie wyjąć akumulator.
12. Włożyć nowy akumulator.
13. Podłączyć czerwony (dodatni) przewód akumulatora (L) za pomocą śruby (M) i nakrętki kwadratowej (N).

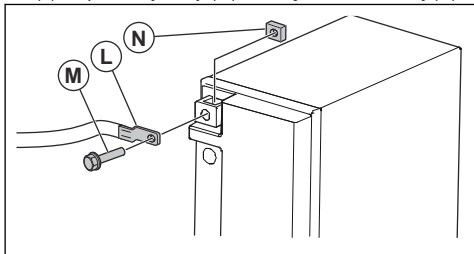

14. Podłączyć czarny (ujemny) przewód akumulatora za pomocą śruby i nakrętki kwadratowej.
15. Zamknąć drzwiczki komory akumulatora i zablokować je za pomocą wspornika w uchwytach drzwiczek.

## Podłączanie kabli rozruchowych



**OSTRZEŻENIE:** Istnieje ryzyko wybuchu gazów, które wydobywają się z akumulatora. Nie podłączać ujemnego zacisku naładowanego akumulatora do lub w pobliżu ujemnego zacisku rozładowanego akumulatora.



**UWAGA:** Nie używać kosiarki do awaryjnego uruchamiania innych pojazdów.

1. Podłączyć jeden koniec czerwonego przewodu do DODATNIEGO zacisku (+) rozładowanego akumulatora (A).

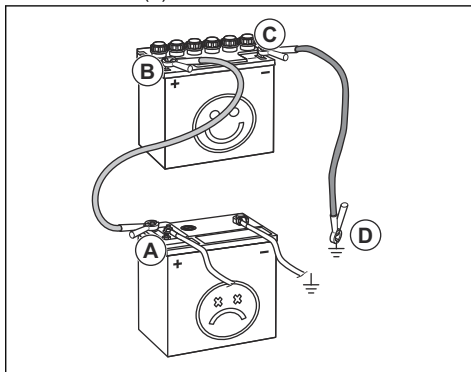

2. Podłączyć drugi koniec czerwonego przewodu do DODATNIEGO zacisku (+) naładowanego akumulatora (B).



**OSTRZEŻENIE:** Nie doprowadzać do zwarcia końców czerwonego przewodu z podwoziem. Spowoduje to zwarcie.

3. Podłączyć jeden koniec CZARNEGO kabla do UJEMNEGO zacisku (-) w pełni naładowanego akumulatora.
4. Podłączyć drugi koniec czarnego przewodu do MASY PODWOZIA (D), z dala od zbiornika paliwa i akumulatora.

## Odłączanie kabli rozruchowych

**Uwaga:** Odłączyć kable rozruchowe, wykonując w odwrotnej kolejności czynności związane z podłączeniem.

1. Odłączyć CZARNY przewód od podwozia.
2. Odłączyć CZARNY przewód od naładowanego akumulatora.
3. Odłączyć CZERWONY przewód od 2 akumulatorów.



## Zespół tnący

### Demontaż i montaż zespołu tnącego

**Uwaga:** Jeśli używane jest wyposażenie dodatkowe inne niż zespół tnący, należy wymontować z produktu cięgło przednie i tylne cięgła podnoszące. Ponadto sprężyna linki sprzęgła musi zostać umieszczona w przewodnicy linki na przedniej krawędzi dolnej deski rozdzielczej.

1. Wyłączyć zespół tnący. Więcej informacji znajduje się w *Włączanie i wyłączanie zespołu tnącego na stronie 150*.
2. Zatrzymać urządzenie. Więcej informacji znajduje się w *Wyłączanie produktu na stronie 149*.
3. Opuścić zespół tnący do najniższego położenia.
4. Wymontować środkową rynnę. Więcej informacji znajduje się w *Demontaż i montaż środkowej rynny na stronie 161*.
5. Wymontować pokrywę trzpienia (A).

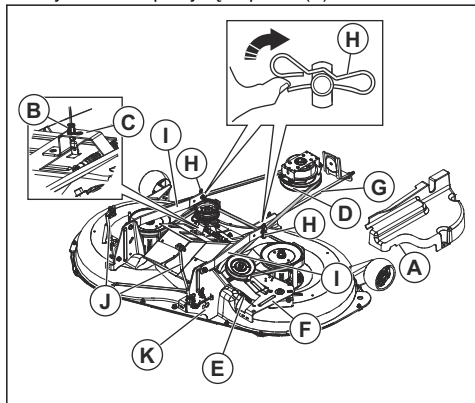

6. Wymontować linkę sprzęgła (B), wcisnąć wypstę (C) i wymontować linkę sprzęgła ze wspornika.
7. Zdjąć pasek napędowy z koła pasowego sprzęgła (D).
8. Ostrożnie wymontować sprężynę linki sprzęgła (E) z ramienia napinacza (F).
9. Odłączyć przednie cięgło (G) od zespołu tnącego i wymontować sprężynę napinającą i podkładkę.
10. Wymontować zaciski (H) i odłączyć ramiona zawieszania (I) od sworzni podwozia.
11. Odłączyć tylne cięgła podnoszące (J) od tylnych wsporników zespołu tnącego (K) po obu stronach zespołu tnącego.
12. Wymontować zespół tnący z maszyny.
13. Zamontować zespół tnący, zachowując odwrotną kolejność czynności. Upewnić się, że strona wylotowa trawy znajduje się po prawej stronie produktu.

**Uwaga:** Ramiona zawieszania muszą być ustawione w położeniu przednim przed rozpoczęciem przesuwania zespołu tnącego pod produktem.

### Demontaż i montaż środkowej rynny

1. Wymontować pojemnik na trawę.
2. Wymontować zaciski (A).

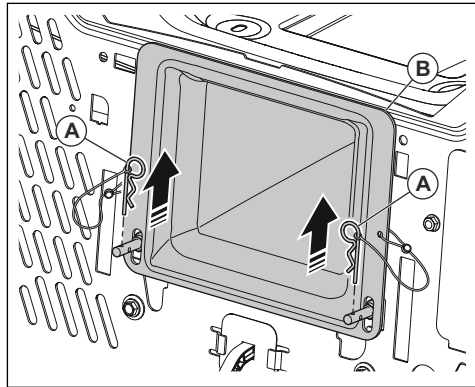

3. Wyciągnąć środkową rynnę (B) z tyłu produktu.

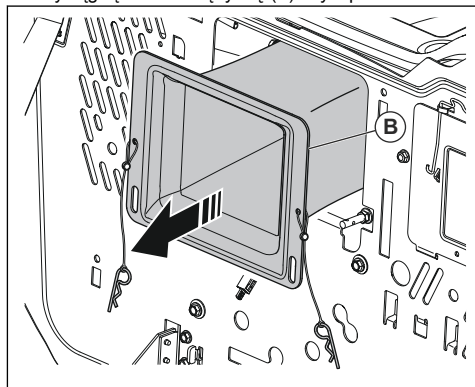

4. Zamontować w odwrotnej kolejności.

### Regulacja równoległości zespołu tnącego

#### Przeprowadzanie wzrokowej regulacji poprzecznej zespołu tnącego

Jeśli wysokość cięcia po prawej i lewej stronie produktu nie jest taka sama, można wyregulować wysokość cięcia. Wyregulować wysokość cięcia po stronie zespołu tnącego, która ma niższą wysokość cięcia.

1. Upewnić się, że opony są w pełni napompowane.
2. Zaparkować maszynę na równym podłożu.
3. Przejść do strony zespołu tnącego, która ma niższą wysokość cięcia.

**Uwaga:** W niektórych modelach regulacja jest możliwa tylko po lewej stronie.

4. Wyregulować wysokość cięcia za pomocą klucza 3/4".

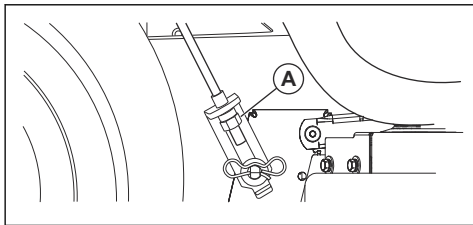

**Uwaga:** Każdy pełny obrót nakrętki regulującej powoduje zmianę wysokości zespołu tnącego o 3/16" (4,7 mm).

- a) Obrócić nakrętkę regulacyjną podnośnika (A) w lewo, aby opuścić zespół tnący.
  - b) Obrócić nakrętkę regulacyjną podnośnika (A) w prawo, aby podnieść zespół tnący.
5. Zacząć koszenie trawy i sprawdzić wyniki. W razie potrzeby dokonać regulacji.

#### Przeprowadzanie precyzyjnej regulacji poprzecznej zespołu tnącego

1. Upewnić się, że opony są w pełni napompowane.
2. Zaparkować maszynę na równym podłożu.
3. Ustawić zespół tnący w pozycji transportowej. Patrz *Ustawianie zespołu tnącego w położeniu transportowym lub trybie koszenia na stronie 148*.
4. Ustawić czubki noży równo z zespołem tnącym, w konfiguracji „bok do boku”.



**OSTRZEŻENIE:** Noże na zespole tnącym są ostre i mogą spowodować obrażenia. Stosować rękawice ochronne.

5. Zmierzyć odległość (B) od dolnej krawędzi noża do podłoża z lewej i z prawej strony.

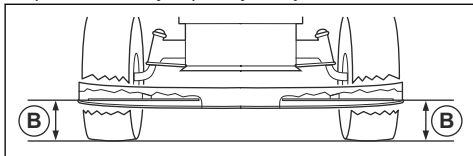

**Uwaga:** Odległość musi być taka sama z 2 stron.

6. Ustawić wysokość cięcia za pomocą klucza 3/4".

**Uwaga:** Każdy pełny obrót nakrętki regulującej powoduje zmianę wysokości koszenia o około 3/16" (4,7 mm).

- a) Obrócić nakrętkę regulacyjną podnośnika (A) w lewo, aby opuścić zespół tnący.

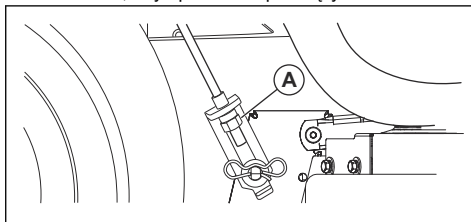

- b) Obrócić nakrętkę regulacyjną podnośnika (A) w prawo, aby podnieść zespół tnący.

7. Ponownie zmierzyć odległość. Wyregulować tak, aby 2 strony były równe.
8. Zacząć koszenie trawy i sprawdzić wyniki. W razie potrzeby dokonać regulacji.

#### Przeprowadzanie regulacji podłużnej zespołu tnącego

Przed wyregulowaniem podłużnym zespół tnący musi zostać wyregulowany poprzecznie. Patrz *Przeprowadzanie wzrokowej regulacji poprzecznej zespołu tnącego na stronie 161*.

1. Upewnić się, że opony są w pełni napompowane.
2. Zaparkować maszynę na równym podłożu.
3. Umieścić zespół tnący w położeniu transportowym. Patrz *Ustawianie zespołu tnącego w położeniu transportowym lub trybie koszenia na stronie 148*.
4. Obrócić noże tak, aby były skierowane prosto do przodu.



**OSTRZEŻENIE:** Noże na zespole tnącym są ostre i mogą spowodować obrażenia. Stosować rękawice ochronne.

5. Zmierzyć odległość od podłoża na tylnym (A) i przednim (B) końcu noża.

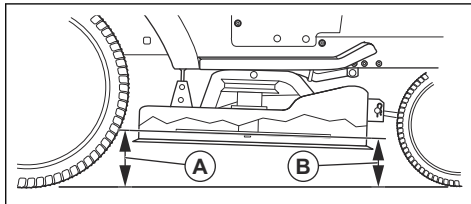

**Uwaga:** W celu uzyskania najlepszych rezultatów koszenia noże urządzenia tnącego powinny zostać ustawione tak, aby ich przednia krawędź znajdowała się od 1/8" do 1/2" (od 3,1 do 12,7 mm) niżej

niż tylna, gdy zespół tnący jest maksymalnie podniesiony.

- Przejdź do przodu urządzenia, aby dokonać regulacji.
- Korzystając z klucza 11/16", poluzować przeciwnakrętkę (C), aby usunąć nakrętkę regulacyjną podnoszenia (D).

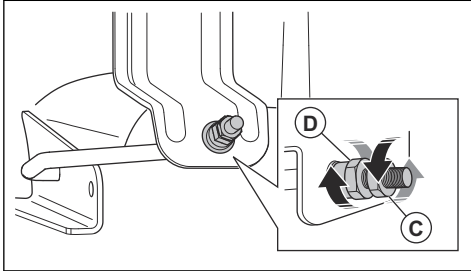

- Wyregulować wysokość zespołu tnącego za pomocą klucza 3/4".

**Uwaga:** Każdy pełny obrót nakrętki regulującej podnoszenia powoduje zmianę wysokości zespołu tnącego o około 1/8" (3,1 mm).

- Obrócić nakrętkę regulacyjną podnoszenia w lewo, aby opuścić zespół tnący.
  - Obrócić nakrętkę regulacyjną podnoszenia w prawo, aby podnieść zespół tnący.
- Ponownie zmierzcy odległość z przodu i z tyłu.
  - W razie potrzeby wyregulować do momentu, aż przedni koniec noża będzie niższy o od 1/8 do 1/2" (od 3,1 do 12,7 mm) od tylnego końca.
  - Przytrzymać kluczem nakrętkę regulacyjną podnoszenia i dokręcić przeciwnakrętkę.

## Wymiana noży

Aby uzyskać najlepsze wyniki, utrzymywać odpowiednią ostrość noży kosiarki. Wygięte lub uszkodzone noże należy wymienić.



**UWAGA:** Noże należy wymieniać wyłącznie na zatwierdzone przez producenta. Korzystanie z noża, który nie został zatwierdzony przez producenta, może być niebezpieczne. Może to spowodować uszkodzenie produktu i unieważnienie gwarancji.

- Umieścić zespół tnący w położeniu transportowym. Patrz *Ustawianie zespołu tnącego w położeniu transportowym lub trybie koszenia na stronie 148*.

- Wykręcić śrubę (A), obracając ją w lewo, a następnie wymontować noże (B).

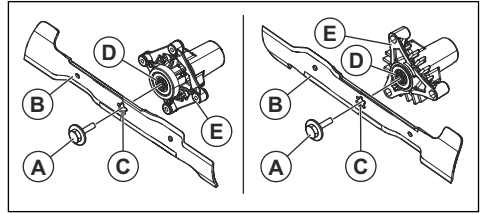

**OSTRZEŻENIE:** Noże na zespole tnącym są ostre i mogą spowodować obrażenia. Stosować rękawice ochronne.

- Założyć nowe lub naostrzone noże i wkręcić śrubę.



**UWAGA:** Środkowy otwór (C) w nożu musi być wyrównany z gwiazdką (D) na zespole trzpienia (E).

- Śrubę dokręcić momentem 45–55 ft-lbs (62–75 Nm).

## Wymiana paska napędowego zespołu tnącego

- Zaparkować na równym podłożu i zaciągnąć hamulec postojowy. Więcej informacji znajduje się w *Wyłączanie produktu na stronie 149*.
- Ustawić zespół tnący w najniższej pozycji. Więcej informacji znajduje się w *Regulacja wysokości koszenia na stronie 148*.
- Usunąć zabrudzenia lub ściętą trawę z okolic trzpieni oraz z górnej powierzchni zespołu tnącego.
- Wymontować pasek napędowy (A) z koła pasowego sprężnia (B) na wale silnika.

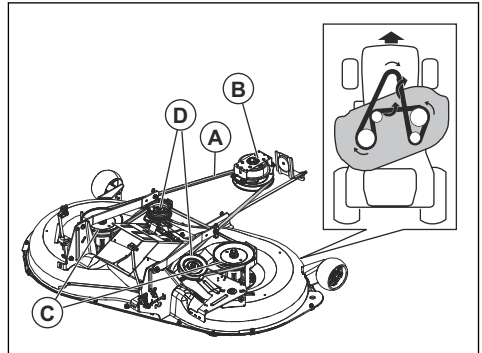

- Zdjąć pasek napędowy z kół pasowych trzpienia (C) i kół pasowych biernych (D).

## Montaż paska napędowego zespołu tnącego

1. Zamontować pasek napędowy (A) wokół kół pasowych trzpienia (B).

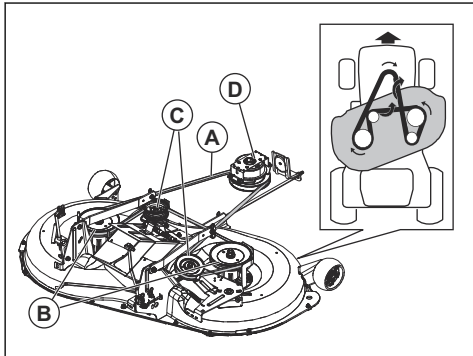

**UWAGA:** Umieścić pasek napędowy we wszystkich rowkach kół pasowych zespołu tnącego. Pasek napędowy może ulec uszkodzeniu, jeśli nie zostanie prawidłowo zamontowany.

**Uwaga:** Pasek napędowy należy obrócić o 180° w 2 położeniach (X), aby wyrównać go z kołami pasowymi. Upewnić się, że cieńsza część paska napędowego jest ustawiona w kierunku rowka w każdym kole pasowym.

2. Zamontować pasek napędowy wokół kół pasowych biernych (C).
3. Zamontować pasek napędowy wokół koła pasowego sprzęgła (D) na wale silnika.
4. Umieścić zespół tnący w położeniu transportowym. Więcej informacji znajduje się w *Ustawianie zespołu tnącego w położeniu transportowym lub trybie koszenia na stronie 148*.

## Regulacja kółek podporowych

Kółka podporowe utrzymują urządzenie tnące w prawidłowym położeniu na podłożu i zapobiegają zdzieraniu darni w prawie wszystkich warunkach terenowych. Kółka podporowe są prawidłowo wyregulowane, jeśli są trochę uniesione ponad podłożem, gdy zespół koszący jest na prawidłowej wysokości.

1. Zaparkować na równym podłożu i wyłączyć silnik.
2. Ustawić produkt odpowiednią wysokość cięcia. Patrz *Regulacja wysokości koszenia na stronie 148*.

3. Odkręcić nakrętkę, wykręcić śrubę, zdjąć podkładkę i wymontować kółko podporowe.

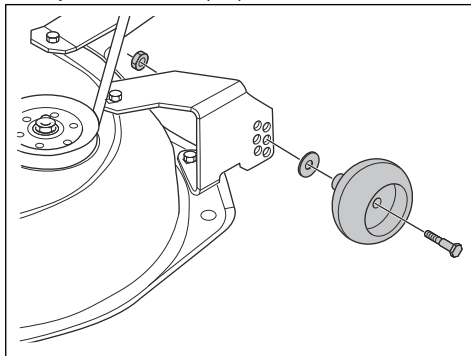

4. Zamontować kółko podporowe, śrubę, podkładkę i przykręcić nakrętkę we właściwym położeniu.
5. Wyregulować wszystkie kółka podporowe i zamontować je w ten sam sposób.

## Silnik

### Smarowanie silnika

Używać wyłącznie wysokiej jakości oleju smarującego z detergentami kategorii SJ-SN zgodnie z klasyfikacją API. Stopień lepkości oleju SAE odpowiada prawidłowej temperaturze roboczej.

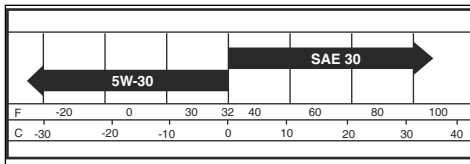

**Uwaga:** Oleje o zmiennej lepkości (5W30, 10W30 itp.) ułatwiają rozruch silnika w niskiej temperaturze otoczenia, ale powodują zwiększone zużycie oleju w temperaturze powyżej 0°C/32°F. Należy często sprawdzać poziom oleju w silniku, aby zapobiec możliwemu uszkodzeniu spowodowanemu zbyt niskim poziomem oleju.

- Wymieniać olej co 50 godzin pracy. Jeśli urządzenie nie będzie używane przez 50 godzin rocznie, olej należy wymieniać przynajmniej raz w roku.
- Poziom oleju skrzyni korbowej należy sprawdzać przed uruchomieniem silnika oraz po każdych ośmiu (8) godzinach pracy.
- Dokręcać korek wlewu oleju/prętowy wskaźnik poziomu oleju po każdej kontroli poziomu oleju.

## Sprawdzanie poziomu oleju silnikowego

Silnik w produkcie jest napełniony olejem silnikowym przeznaczonym do temperatury otoczenia przekraczającej 0°C (32°F). Do pracy w temperaturach

otoczenia poniżej 0°C (32°F) należy używać odpowiedniego oleju silnikowego, który ułatwi uruchomienie produktu. Więcej informacji znajduje się w .

1. Zaparkować maszynę na równym podłożu.
2. Zdjąć korek wlewu oleju, wyjąć prętowy wskaźnik poziomu oleju i oczyścić go szmatką.
3. Włożyć prętowy wskaźnik poziomu do rury wlewu oleju. Nie zakręcać korka wlewu oleju na rurze wlewu oleju.
4. Wyjąć prętowy wskaźnik poziomu oleju. Za pomocą skali na prętowym wskaźniku sprawdzić poziom oleju silnikowego. W razie potrzeby napełnić silnik olejem, aż do osiągnięcia oznaczenia „FULL” na prętowym wskaźniku poziomu. Nie wlewać zbyt dużej ilości oleju silnikowego.

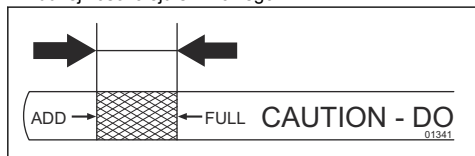

5. Włożyć prętowy wskaźnik poziomu do rury wlewu oleju. Upewnić się, że korek wlewu oleju jest do końca dokręcony.

**Uwaga:** Wymiana oleju silnikowego, patrz *Wymiana oleju silnikowego na stronie 165*.

## Wymiana oleju silnikowego

**Uwaga:** Zastosowany olej musi spełniać wymogi kategorii SJ-SN zgodnie z klasyfikacją API.

**Uwaga:** Olej ubywa szybciej, gdy silnik jest ciepły.

Przed wymianą oleju silnikowego sprawdzić, czy produkt stoi na równej powierzchni. Przed wymianą oleju ustalić możliwy zakres temperatur.

Zebrać olej do odpowiedniego pojemnika.

1. Podnieść pokrywę komory silnika.
2. Wymontować mocowanie (A) z dolnej osłony deski rozdzielczej (B).

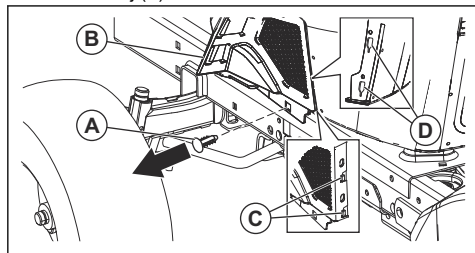

**UWAGA:** Ostrożnie wymontować dolną osłonę deski rozdzielczej (A), aby nie uszkodzić zaczepów (C).

3. Przesunąć dolną pokrywę deski rozdzielczej (B), aby zwolnić zaczepy (C) ze stożkowych szczelin (D) w dolnej pokrywie deski rozdzielczej (B), a następnie zdjąć ją.
4. Odkręcić korek wlewu oleju i prętowy wskaźnik poziomu oleju.



**UWAGA:** Uważać, aby podczas wymiany oleju do wnętrza silnika nie dostały się zanieczyszczenia.

5. Zamontować rurę spustową (E) na zaworze spustowym oleju silnikowego.

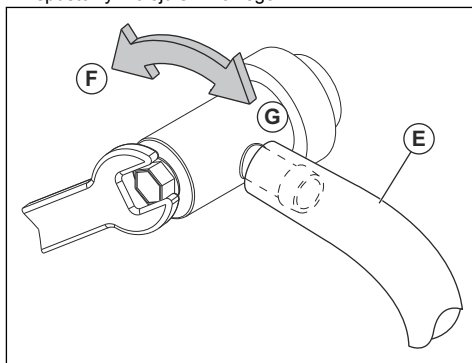

6. Obrócić zawór w lewo za pomocą klucza 10 mm, aby otworzyć zawór spustowy oleju (F).
7. Obrócić zawór spustowy w prawo, aby go zamknąć (G) po spuszczeniu oleju.

**Uwaga:** Za pomocą klucza 10 mm zastosować niewielki moment, aby utrzymać zamknięty zawór odpływowy. Nie dokręcać zbyt mocno.

8. Wyjąć rurę spustową (E) i zachować ją.
9. Wlać nowy olej przez rurę prętowego wskaźnika poziomu oleju.

**Uwaga:** Olej do silnika wlewać powoli. Nie napełniać silnika zbyt dużą ilością oleju. Przybliżona pojemność, patrz *Dane techniczne na stronie 174*.

10. Skorzystaj ze skali na prętowym wskaźniku poziomu oleju, aby sprawdzić poziom oleju.
  - a) Włożyć prętowy wskaźnik poziomu oleju do rury i dotknąć jej górnej części korkiem wlewu.
  - b) Nie dokręcać nakrętki na rurze podczas kontroli poziomu oleju.
  - c) Sprawdzić, czy olej znajduje się na wysokości oznaczenia „FULL” na prętowym wskaźniku poziomu.

- d) Mocno dokręcić korek na rurze po zakończeniu kontroli.

## Wymiana filtra oleju silnikowego



**OSTRZEŻENIE:** Stosować rękawice ochronne. W przypadku rozlania oleju silnikowego na ciało, zmyć go wodą z mydłem.

1. Spuścić olej silnikowy ze zbiornika oleju. Patrz *Wymiana oleju silnikowego na stronie 165*.
2. Obrócić filtr oleju silnikowego w lewo, aby go wymontować.
3. Delikatnie nasmarować gumową uszczelkę na nowym filtrze oleju za pomocą nowego oleju silnikowego.
4. Aby zamocować nowy filtr oleju, przekręcić go w prawo do momentu uzyskania odpowiedniego ustawienia gumowej uszczelki, a następnie wykonać jeszcze połowę obrotu.
5. Napełnić zbiornik oleju nowym olejem silnikowym. Patrz *Wymiana oleju silnikowego na stronie 165*.
6. Uruchomić silnik i pozostawić go na biegu jałowym na 3 minuty.
7. Wyłączyć silnik i upewnić się, że z filtra oleju nie wycieka olej.

**Uwaga:** W przypadku wycieku oleju ponownie dokręcić filtr oleju.

8. Napełnić zbiornik oleju większą ilością oleju silnikowego, aby wymienić olej silnikowy, który został wchłonięty przez nowy filtr oleju.

## Czyszczenie filtra powietrza

Silnik z zanieczyszczonym filtrem powietrza nie będzie działał prawidłowo. Filtr powietrza należy czyścić częściej w warunkach dużego zapylenia.

## Czyszczenie filtra powietrza

**Uwaga:** Filtr powietrza musi być wolny od zabrudzeń, aby zapobiec uszkodzeniu lub przegrzaniu silnika.

- Oczyścić filtr za pomocą drucianej szczotki lub sprężonego powietrza.

## Konserwacja układu chłodzenia silnika

**Uwaga:** Niedrożny filtr trawy, brudne lub zapełnione żebra chłodzące i/lub wymontowana obudowa dmuchawy oraz inne przyczyny mogą spowodować nadmierne nagrzewania silnika i doprowadzić do jego uszkodzenia.

- Dbać o to, aby filtr trawy, żebra chłodzące i inne zewnętrzne powierzchnie silnika był zawsze czyste.

- Co 100 godzin pracy (lub częściej w warunkach bardzo dużego zapylenia i brudu) demontować obudowę dmuchawy i inne części układu chłodzenia silnika. W razie potrzeby wyczyścić żebra chłodzące i zewnętrzne powierzchnie. Upewnić się, że części układu chłodzenia silnika są zamontowane prawidłowo.

## Wymiana świec zapłonowych

Typ świecy zapłonowej i szczelina (przerwa), patrz .

- Wymieniać świece zapłonowe na początku każdego sezonu koszenia lub co 100 godzin pracy.

## Wymiana przepływowego filtra paliwa

**Uwaga:** Wymieniać przepływowy filtr paliwa co najmniej raz w roku.

Wymienić filtr przepływowy w przypadku jego zapchania i zatrzymania przepływu paliwa do gaźnika.

1. Pozwolić silnikowi ostygnąć.
2. Wymontować przepływowy filtr paliwa (B) i uszczelnić odcinki przewodu paliwowego zatyczkami.
3. Założyć nowy przepływowy filtr paliwa we właściwym miejscu w przewodzie paliwowym, tak aby strzałka była zwrócona w kierunku gaźnika.
4. Upewnić się, że przewód paliwowy jest szczelny oraz że zaciski (A) znajdują się w prawidłowym położeniu.
5. W przypadku rozlania niezwłocznie oczyścić urządzenie.

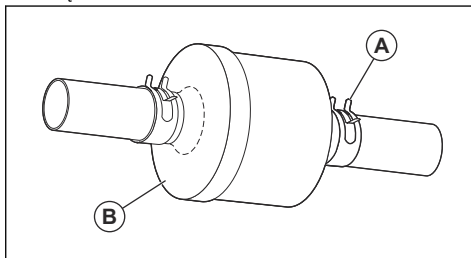

## Usuwanie powietrza z przekładni



**UWAGA:** Nie włączać ani nie wyłączać dźwigni wolnego biegu podczas pracy silnika.

W celu zachowania wysokiej wydajności przed pierwszym użyciem produktu należy usunąć powietrze z przekładni.

W przypadku wymiany przekładni należy usunąć powietrze z nowej przekładni przed rozpoczęciem użytkowania produktu.

1. Zaparkować maszynę na równym podłożu, wolnym od przeszkód.
2. Zatrzymać silnik i załączyć hamulec postojowy.
3. Umieścić dźwignię sterowania wolnego biegu w położeniu rozłączenia. Więcej informacji znajduje się w *Transport na stronie 172*.
4. Uruchomić silnik. Po uruchomieniu silnika przestawić dźwignię gazu do położenia wolnego, a następnie wyłączyć hamulec postojowy.
5. Wykonać poniższe czynności 3 razy.
 

---

**Uwaga:** Podczas tej procedury istnieje możliwość ruchu kół napędowych.

---

  - a) Maksymalnie wcisnąć pedał jazdy do przodu i przytrzymać go w tym położeniu przez 5 sekund przed zwolnieniem pedału.
  - b) Maksymalnie wcisnąć pedał jazdy do tyłu i przytrzymać go w tym położeniu przez 5 sekund przed zwolnieniem pedału.
6. Zatrzymać silnik i załączyć hamulec postojowy.
7. Ustawić dźwignię wolnego biegu w położeniu załączenia. Więcej informacji znajduje się w *Transport na stronie 172*.
8. Usiąść w fotelu i uruchomić silnik. Po uruchomieniu silnika przestawić dźwignię gazu do położenia połowy prędkości.
9. Zwolnić hamulec postojowy.
10. Jechać urządzeniem do przodu przez ok. 1,5 m (5 stóp), a następnie 1,5 m (5 stóp) do tyłu. Powtórzyć procedurę 3 razy.

---

## Rozwiązywanie problemów

---

Problem	Przyczyna	Czynność
Silnik nie uruchamia się.	Brak paliwa w zbiorniku.	Napełnianie zbiornika paliwa.
	Dźwignia gazu nie znajduje się w prawidłowym położeniu.	Patrz instrukcje uruchamiania.
	Świeca zapłonowa jest uszkodzona.	Wymienić świecę zapłonową.
	Filtr powietrza jest zabrudzony.	Wyczyścić lub wymienić filtr powietrza.
	Filtr paliwa jest niedrożny.	Wymienić filtr paliwa.
	Woda w paliwie.	Spuścić całe paliwo ze zbiornika paliwa i gaźnika. Napełnić zbiornik paliwa nowym paliwem i wymienić filtr paliwa.
	Przewody są poluzowane lub uszkodzone.	Sprawdzić wszystkie przewody.
	Zawory silnika nie są prawidłowo wyregulowane.	Skontaktować się z autoryzowanym punktem serwisowym.
	Silnik jest zalany.	Przed ponowną próbą uruchomienia silnika odczekać 2–3 minuty.
	Paliwo w zbiorniku jest nieprawidłowe.	Wymienić paliwo w zbiorniku paliwa.

<b>Problem</b>	<b>Przyczyna</b>	<b>Czynność</b>
Rozrusznik nie uruchamia silnika.	Akumulator jest zbyt słaby.	Naładować akumulator.
	Układ sterowania sprzęgłem osprzętu jest włączony.	Wyłączyć sterowanie sprzęgłem osprzętu.
	Pedał sprzęgła/hamulca nie jest całkowicie wciśnięty.	Po uruchomieniu silnika wcisnąć do oporu pedał sprzęgła/hamulca.
	Połączenie przy złączach przewodów na zaciskach akumulatora jest nieprawidłowe.	Sprawdzić połączenia akumulatora.
	Bezpiecznik główny jest uszkodzony.	Wymienić bezpiecznik główny.
	Blokada zapłonu jest uszkodzona.	Skontaktować się z autoryzowanym punktem serwisowym.
	Złącze bezpieczeństwa pedału sprzęgła/hamulca jest uszkodzone.	Skontaktować się z autoryzowanym punktem serwisowym.
	Rozrusznik lub elektromagnes jest uszkodzony.	Skontaktować się z autoryzowanym punktem serwisowym.
	Układ wykrywania obecności operatora (OPC) jest uszkodzony.	Sprawdzić przewody, przełączniki i połączenia. Jeśli problem nie zostanie rozwiązany, skontaktować się z autoryzowanym warsztatem obsługi technicznej. Nie używać produktu z uszkodzonym układem wykrywania obecności operatora.
Silnik nie pracuje płynnie.	Świeca zapłonowa jest uszkodzona.	Wymienić świecę zapłonową.
	Gaźnik nie jest prawidłowo wyregulowany.	Skontaktować się z autoryzowanym punktem serwisowym.
	Filtr powietrza jest zabrudzony.	Wyczyścić lub wymienić filtr powietrza.
	Zawór zwrotny na korku zbiornika paliwa jest uszkodzony.	Wymienić korek zbiornika paliwa.
	Zbiornik paliwa jest prawie pusty.	Napełnić zbiornik paliwa paliwem.
	Woda w paliwie.	Spuścić całe paliwo ze zbiornika paliwa i gaźnika. Napełnić zbiornik paliwa nowym paliwem i wymienić filtr paliwa.
	Ssanie jest włączone, a silnik jest rozgrzany.	Wyłączyć ssanie.
	Nieprawidłowa mieszanka paliwa lub typ paliwa.	Spuścić całe paliwo ze zbiornika paliwa i gaźnika. Napełnić zbiornik paliwa odpowiednią mieszanką paliwową lub odpowiednim paliwem.
	Filtr paliwa jest niedrożny	Wymienić filtr paliwa.
	Świeca zapłonowa jest uszkodzona.	Wymienić świecę zapłonową.
	Gaźnik lub przewód paliwowy jest zabrudzony.	Wyczyścić gaźnik i przewody paliwowe.



<b>Problem</b>	<b>Przyczyna</b>	<b>Czynność</b>
Silnik staje się zbyt gorący.	Silnik jest przeciążony.	Zmniejszyć obciążenie robocze.
	Wlot powietrza lub żebra chłodzące silnika są zablokowane.	Oczyścić wlot powietrza i żebra chłodzące silnika.
	Wentylator chłodzący jest uszkodzony.	Skontaktować się z autoryzowanym punktem serwisowym.
	Poziom oleju silnikowego jest zbyt niski.	Sprawdzić poziom oleju silnikowego W razie potrzeby wlać odpowiednią ilość oleju silnikowego.
	Blokada zapłonu jest uszkodzona.	Skontaktować się z autoryzowanym punktem serwisowym.
	Świeca zapłonowa jest uszkodzona.	Wymienić świecę zapłonową.
Występuje utrata mocy.	Podczas koszenia trawy produkt pracuje ze zbyt dużą prędkością do przodu lub do tyłu.	Zmniejszyć prędkość.
	Dźwignia gazu znajduje się w położeniu ssania.	Ustawić dźwignię gazu w położeniu szybkim.
	Pod zespołem tnącym zbiera się trawa, liście lub niepożądane materiały.	Wyczyścić zespół tnący.
	Filtr powietrza jest zabrudzony.	Wyczyścić lub wymienić filtr powietrza.
	Poziom oleju silnikowego jest zbyt niski.	Sprawdzić poziom oleju silnikowego W razie potrzeby wlać odpowiednią ilość oleju silnikowego.
	Olej silnikowy jest brudny.	Wymienić olej silnikowy.
	Świeca zapłonowa jest uszkodzona.	Wymienić świecę zapłonową.
	Filtr paliwa jest brudny.	Wymienić filtr paliwa.
	Paliwo w zbiorniku jest nieprawidłowe.	Wymienić paliwo w zbiorniku paliwa.
	Woda w paliwie.	Spuścić całe paliwo ze zbiornika paliwa i gaźnika. Napętnić zbiornik paliwa nowym paliwem i wymienić filtr paliwa.
	Świeca zapłonowa jest poluzowana.	Podłączyć i dokręcić przewód świecy zapłonowej.
	Wlot powietrza lub żebra chłodzące silnika są zablokowane.	Oczyścić wlot powietrza i żebra chłodzące silnika.
	Tłumik jest zapchany lub uszkodzony.	Oczyścić lub wymienić tłumik.
	Luźne lub uszkodzone przewody.	Sprawdzić wszystkie przewody.
	Zawory silnika nie są prawidłowo wyregulowane.	Skontaktować się z autoryzowanym punktem serwisowym.

<b>Problem</b>	<b>Przyczyna</b>	<b>Czynność</b>
Występują drgania produktu.	Noże są poluzowane.	Dokręcić śruby noży.
	Co najmniej jeden nóż jest uszkodzony lub nie jest wyważony.	Wyważyć lub wymienić noże.
	Silnik jest obluźwany.	Dokręcić śruby silnika.
Akumulator się nie ładuje	Bezpiecznik główny jest uszkodzony.	Wymienić bezpiecznik główny.
	Akumulator jest uszkodzony.	Wymienić akumulator.
	Przewód ładowania jest odłączony.	Podłączyć przewód ładowania.
	Połączenie przy złączach przewodów na zaciskach akumulatora jest nieprawidłowe.	Sprawdzić połączenia akumulatora.
Silnik nadal pracuje, gdy operator wstanie z fotela, gdy zespół tnący jest włączony.	Układ wykrywania obecności operatora (OPC) jest uszkodzony.	Sprawdzić przewody, przełączniki i połączenia. Jeśli problem nie zostanie rozwiązany, skontaktować się z autoryzowanym warsztatem obsługi technicznej. Nie używać produktu z uszkodzonym układem wykrywania obecności operatora.
Noże nie mogą się obracać.	Mechanizm sprzęgła jest zablokowany.	Usunąć blokadę.
	Pasek napędowy zespołu tnącego jest zużyty lub uszkodzony.	Wymienić pasek napędowy zespołu tnącego.
	Koło pasowe bierne jest unieruchomione.	Wymienić koło pasowe bierne.
	Trzpień noża jest unieruchomiony.	Wymienić trzpień noża.

<b>Problem</b>	<b>Przyczyna</b>	<b>Czynność</b>
Nieprawidłowe wyrzucanie trawy.	Prędkość obrotowa silnika jest zbyt niska.	Ustawić dźwignię gazu w położeniu szybkim.
	Produkt jest używany przy zbyt wysokiej prędkości jazdy do przodu lub do tyłu.	Zmniejszyć prędkość.
	Trawa jest mokra.	Przed rozpoczęciem koszenia trawy poczekać, aż będzie sucha.
	Zespół tnący nie jest ustawiony równolegle.	Regulacja równoległości zespołu tnącego. Patrz <i>Regulacja równoległości zespołu tnącego na stronie 161</i> .
	Ciśnienie w oponach jest nieprawidłowe.	Sprawdzić ciśnienie w oponach. Jeśli to konieczne, wyregulować ciśnienie w oponach.
	Noże są zużyte, uszkodzone lub poluzowane.	Wymienić noże lub dokręcić śruby noży.
	Nagromadzenie trawy lub brudu pod zespołem tnącym.	Wyczyścić zespół tnący.
	Pasek napędowy zespołu tnącego jest zużyty lub uszkodzony.	Wymienić pasek napędowy zespołu tnącego.
	Noże są nieprawidłowo zamontowane.	Zamontować noże ostrą krawędzią w dół.
	Używane są nieprawidłowe noże.	Wymienić noże na odpowiednie, które wskazano w instrukcji części.
	Zatkane otwory wentylacyjne w zespole tnącym na skutek nagromadzenia trawy oraz zanieczyszczenia wokół trzpieni.	Oczyścić obszar wokół trzpieni, aby odetkać otwory wentylacyjne.
Reflektor nie działa.	Wyłącznik reflektorów znajduje się w pozycji wyłączenia.	Ustawić wyłącznik reflektorów w pozycji włączenia.
	Żarówka jest uszkodzona.	Wymienić żarówkę.
	Wyłącznik zasilania reflektora jest uszkodzony.	Wymienić wyłącznik zasilania reflektorów.
	Przewód biegnący do reflektora nie jest podłączony.	Sprawdzić przewody i połączenia.
	W przewodzie reflektora występuje zwarcie.	Skontaktować się z autoryzowanym punktem serwisowym.

Problem	Przyczyna	Czynność
Produkt porusza się powoli, z nieregularną prędkością lub wcale.	Produkt pracuje w trybie zestawu wolnego biegu.	Wyciągnąć dźwignię sterowania wolnym biegiem. Patrz <i>Ustawianie produktu w pozycji wolnego biegu na stronie 152.</i>
	Hamulec postojowy został załączony.	Zwolnić hamulec postojowy.
	Pasek napędowy jest luźny lub uszkodzony.	Wymienić pasek napędowy.
	Do przekładni dostało się powietrze.	Usunąć powietrze z przekładni. Patrz <i>Usuwanie powietrza z przekładni na stronie 166.</i>
	Na płycie mechanizmu kierowniczego znajdują się niepożądane materiały (jeśli jest zamontowana płytka mechanizmu kierowniczego).	Wyczyścić urządzenie.
	Brak kwadratowego klina na osi.	Zamontować kwadratowy klin. Patrz <i>Naprawa opon na stronie 157.</i>
Rezultat koszenia jest niezadowalający.	Noże są tępe lub uszkodzone.	Naostrzyć lub wymienić noże.
	Zespół tnący nie jest ustawiony równolegle.	Regulacja równoległości zespołu tnącego. Patrz <i>Regulacja równoległości zespołu tnącego na stronie 161.</i>
	Trawa jest mokra.	Przed rozpoczęciem koszenia trawy poczekać, aż będzie sucha.
	Trawa jest długa.	Rozpocząć pracę przy dużej wysokości koszenia i zmniejszać ją stopniowo.
	Ciśnienie w oponach jest nieprawidłowe.	Sprawdzić ciśnienie w oponach. Jeśli to konieczne, wyregulować ciśnienie w oponach.
	Produkt jest używany przy zbyt wysokiej prędkości jazdy do przodu lub do tyłu.	Zmniejszyć prędkość.
	Pasek napędowy zespołu tnącego jest zużyty lub uszkodzony.	Wymienić pasek napędowy zespołu tnącego.
Dochodzi do cofania płomienia silnika po wyłączeniu silnika.	Dźwignia gazu nie jest ustawiona w położeniu wolnym.	Patrz <i>Wyłączanie produktu na stronie 149.</i>
Silnik wyłącza się przy próbie jazdy do tyłu.	System koszenia podczas jazdy do tyłu (ROS) nie jest włączony.	Włączyć system koszenia podczas jazdy do tyłu (ROS). Patrz <i>Korzystanie z systemu koszenia podczas jazdy do tyłu (ROS) na stronie 150.</i>

## Transport, przechowywanie i utylizacja

### Transport

**Uwaga:** Zamknąć pokrywę i przymocować ją do urządzenia na czas transportu, aby uniknąć

uszkodzeń. Podłączyć pokrywę do urządzenia za pomocą odpowiednich narzędzi (lina, pasy itd.).

Podczas przenoszenia urządzenia należy umieścić dźwignię sterowania wolnego biegu w położeniu swobodnym, aby rozłączyć przekładnię. Dźwignia wolnego biegu znajduje się z tyłu belki zaczepowej urządzenia.

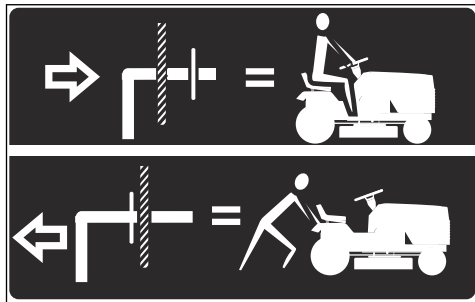

1. Podnieść osprzęt do najwyższego położenia za pomocą dźwigni podnoszenia osprzętu.
2. Wyciągnąć i włożyć dźwignię sprzęgła w otwór, a następnie zwolnić ją tak, aby utrzymywała się w położeniu wysprzęglonym.

3. Nie poruszać się z prędkością większą niż 3,2 km/h (2 mph).
4. Aby ponownie włączyć przekładnię, wykonać powyższą procedurę w odwrotnej kolejności.

### Bezpieczeństwo podczas holowania

- Należy używać wyłącznie sprzętu do holowania zatwierdzonego przez Husqvarna.
- Skorzystać z dyszla holowniczego, aby podłączyć sprzęt.
- Nie wolno holować sprzętu cięższego niż maksymalna dopuszczalna masa.
- Upewnić się, że żadne inne osoby nie przebywają przy produkcji podczas holowania sprzętu.
- Nie holować sprzętu na pochyłościach ani na nierównym terenie.
- Prowadzić produkt z niską prędkością podczas holowania sprzętu.

## Przechowywanie

Przygotować urządzenie do przechowywania po zakończeniu sezonu lub przed przechowywaniem dłużej niż 30 dni. Jeżeli paliwo jest przechowywane w zbiorniku dłużej niż 30 dni, wówczas lepkie cząsteczki mogą doprowadzić do zablokowania gaźnika. Ma to negatywny wpływ na działanie silnika.

Aby zapobiec powstawaniu lepkich cząsteczek podczas przechowywania, dodać stabilizator. Jeśli używana jest benzyna alkilowa, stabilizator nie jest wymagany. Jeżeli wykorzystywana jest standardowa benzyna, nie należy zastępować jej benzyną alkilową. Może to spowodować stwardnienie delikatnych części gumowych. Dodać stabilizator do paliwa znajdującego się w zbiorniku lub kanistrze przeznaczonym do przechowywania. Przestrzegać zawsze wskazówek producenta dotyczących proporcji mieszanki. Uruchomić silnik minimum na 10 minut po dodaniu stabilizatora, aż do momentu jego przepłynięcia do gaźnika.

rozpoczęciem przechowywania produktu poczekać na jego ostygnięcie.

- Informacje na temat czyszczenia produktu zawiera *Czyszczenie produktu na stronie 156*. Naprawić uszkodzenia powłoki malarskiej, aby zapobiec rdzewieniu.
- Sprawdzić maszynę pod kątem zużytych lub uszkodzonych części i dokręcić luźne śruby i nakrętki.
- Wyjąć akumulator. Wyczyścić, naładować i przechowywać w chłodnym miejscu.
- Wymienić olej silnikowy i zutylizować olej przepracowany.
- Opróżnić zbiornik paliwa. Uruchomić silnik i pozostawić włączony, aż do momentu opróżnienia gaźnika z paliwa.



**OSTRZEŻENIE:** Nie przechowywać maszyny z paliwem w zbiorniku wewnątrz budynku lub w miejscach ze złym przepływem powietrza. Ryzyko pożaru, gdy opary paliwa znajdują się blisko otwartego ognia, iskier lub kotłach, grzejnikach i suszarkach.

**Uwaga:** po dodaniu stabilizatora nie opróżniać zbiornika paliwa ani gaźnika.

- Wykręcić świece zapłonowe i wlać do każdego cylindra łyżkę stołową oleju silnikowego. Ręcznie obrócić wał silnika, aby nalać olej i przykręcić z powrotem świece zapłonowe.
- Nasmarować wszystkie smarowniczkę, przeguby i osie.
- Przechowywać produkt w czystym, suchym miejscu i przykryć go dla dodatkowej ochrony.
- Plandeka umożliwiająca ochronę produktu podczas przechowywania lub transportu jest dostępna u dealera.



**OSTRZEŻENIE:** Usunąć trawę, liście i inne łatwopalne materiały z produktu, aby zmniejszyć ryzyko pożaru. Przed

## Utylizacja

- Substancje chemiczne mogą być niebezpieczne i nie mogą być wyrzucane do ziemi. Należy zawsze utylizować zużyte środki chemiczne w centrum serwisowym lub w odpowiednim punkcie utylizacji.
- Jeśli produkt jest zużyty, należy oddać go do sprzedawcy lub do odpowiedniego punktu recyklingu.
- Olej, filtry oleju, paliwo i akumulatory mogą mieć negatywny wpływ na środowisko. Przestrzegać lokalnych wymogów dotyczących recyklingu oraz obowiązujących przepisów.
- Nie wolno utylizować akumulatora jak zwykłego odpadu domowego.
- Należy oddać akumulator do warsztatu obsługi technicznej firmy Husqvarna lub punktu utylizacji akumulatorów.

## Dane techniczne

	TC 242TX
<b>Silnik</b>	
Marka silnika	KAWA
Model silnika	FR651V-
Nominalna moc wyjściowa silnika, KM/kW <sup>13</sup>	18,9 / 14,1
Maksymalne obroty silnika, obr./min	2550 ± 100
Prędkość obrotowa biegu jałowego silnika, obr./min	1550 ± 150
Maksymalna prędkość jazdy do przodu, mph / km/h	4,2 / 6,7
Maksymalna prędkość jazdy do tyłu, mph / km/h	2,2/3,5
Paliwo, minimalna liczba oktanowa, bezołowiowe, maksymalna ilość etanolu 10% i maksymalna wartość MTBE 15%, AKI/RON	87 / 91
Pojemność zbiornika paliwa, galony / l	3,5 / 13,25
Typ oleju dla temperatury powyżej 32°F / 0°C (API: SJ-SN):	SAE 10W30
Typ oleju dla temperatury poniżej 32°F / 0°C (API: SJ-SN):	SAE 5W30
Objętość oleju z filtrem oleju, oz / l	64/1,89
Objętość oleju bez filtra oleju, oz / l	58/1,71
Układ smarowania	Ciśnienie w filtrze oleju
Układ chłodzenia	Chłodzenie powietrzem
Filtr powietrza	Podwójny
Alternator, V. amp. przy 3600 obr./min	12 V 15 A przy 3600 obr./min
Rozruch silnika	Elektryczny rozrusznik 12 V

<sup>13</sup> Moc znamionowa, zadeklarowana przez producenta silników, jest podawana jako średnia moc wyjściowa brutto przy określonych obr./min typowego silnika produkcyjnego dla modelu silnika i jest mierzona jako moc brutto silnika według normy SAE. Patrz specyfikacje producenta silnika.

	<b>TC 242TX</b>
<b>Waga</b>	
Masa z pustymi zbiornikami, lb / kg	633 / 287
<b>Zespół tnący</b>	
Liczba noży	2
Długość noża, cale/cm	19,9 / 50,55
Szerokość koszenia, cale/cm	42,5/108
Wysokość koszenia, cale/cm	1,5–3,8 / 3,8–10,2
<b>Opony</b>	
Ciśnienie w oponach, tył – przód, kPa/PSI/bar	103/15/1
Opony przednie, cale	15 x 6-6
Opony tylne, do murawy, pneumatyczne, cale	18 x 9,5-8
Hamulce	Mechaniczny hamulec postojowy
<b>Układ elektryczny</b>	
Typ	12 V
Akumulator	14 A
Świeca zapłonowa	BPR4ES
Odstęp między elektrodami, cale/mm	0,030 / 0,76
Moment świecy zapłonowej, lb-ft/Nm	16 / 22
<b>Poziom hałasu</b> <sup>14</sup>	
Zmierzony poziom mocy akustycznej, w dB(A)	99
Poziom głośności, gwarantowana moc akustyczna L <sub>WA</sub> dB(A)	100
<b>Poziomy głośności</b> <sup>15</sup>	
Poziom ciśnienia akustycznego przy uchu operatora, L <sub>pA</sub> dB(A)	80
<b>Poziomy drgań</b> <sup>16</sup>	
Poziom wibracji na kole kierownicy, m/s <sup>2</sup>	3,40
Poziom wibracji na fotelu, m/s <sup>2</sup>	0,41

<sup>14</sup> Emisję hałasu do otoczenia zmierzono jako moc akustyczną (L<sub>WA</sub>), zgodnie z dyrektywą Rady 2000/14/WE. Odnotowany poziom ciśnienia akustycznego produktu został zmierzony z oryginalnym osprzętem tnącym, który generuje najwyższy poziom hałasu. Różnica pomiędzy gwarantowanym a zmierzonym poziomem ciśnienia akustycznego wynika z tego, że poziom gwarantowany zawiera także rozproszenie w wynikach pomiaru oraz różnice pomiędzy różnymi typami maszyn tego samego modelu zgodnie z Dyrektywą 2000/14/WE.

<sup>15</sup> Odnotowane dane dotyczące równoważnego ciśnienia akustycznego produktu wykazują typowy rozrzut statystyczny (odchylenie standardowe) w wysokości 1 dB(A).

<sup>16</sup> Odnotowane dane dotyczące równoważnego poziomu drgań wykazują typowe rozproszenie statystyczne (odchylenie standardowe) w wysokości 1 m/s<sup>2</sup>.

## Serwis

### Serwis

Wykonywać coroczny przegląd w autoryzowanym centrum serwisowym, aby upewnić się, że produkt pracuje bezpiecznie i wydajnie w ciągu sezonu. Najlepszy czas na wykonanie serwisu lub remontu maszyny to okres poza sezonem.

W przypadku złożenia zamówienia na części zamienne należy podać odpowiednie informacje, takie jak rok zakupu, model, typ i numer seryjny.

Należy używać wyłącznie oryginalnych części zamiennych.

## Deklaracja zgodności

### Deklaracja zgodności UE

Firma Husqvarna AB, SE 561 82 Huskvarna, SZWECJA, deklaruje z pełną odpowiedzialnością, że przedstawiony produkt:

Opis	Zasilana silnikiem spalinowym kosiarka samojezdna z fotelem operatora
Marka	Husqvarna
Platforma/typ/model	TC 242TX
Partia produkcyjna	Numer seryjny datowany na 2022 i późniejsze

spełnia wszystkie wymogi określone w odpowiednich dyrektywach i przepisach UE:

Dyrektywa/przepis	Opis
2006/42/WE	„maszynowa”
2011/65/UE	„dotycząca ograniczenia użycia określonych substancji niebezpiecznych”
2014/30/UE	„dotycząca zgodności elektromagnetycznej”
2000/14/WE, 2005/88/WE	„dotycząca emisji hałasu”

Zostały zastosowane następujące normy zharmonizowane i/lub specyfikacje parametry techniczne: EN ISO 12100:2010, EN ISO 14982:2009, EN ISO 5395-1 i 3:2013, EN ISO 3744:2010, EN ISO 11094:1991, EN 1032:2009, EN IEC 63000:2018.

Zgodnie z dyrektywą 2000/14/WE, Aneks VIII, deklarowane wartości dźwięku są podane w rozdziale

„Dane techniczne” niniejszej instrukcji i w podpisanej deklaracji zgodności UE.

Dostarczona kosiarka samojezdna zasilana silnikiem spalinowym z fotelem operatora jest zgodna ze specyfikacją prototypu poddanego badaniom.

W imieniu firmy Husqvarna AB, SE 561 82 Huskvarna, SZWECJA, 2021-06-07



Claes Losdal

Osoba odpowiedzialna za dokumentację techniczną





---

## Obsah

---

Úvod.....	177	Skladovanie.....	217
Bezpečnosť.....	180	Likvidácia.....	218
Montáž.....	185	Technické údaje.....	218
Prevádzka.....	192	Servis.....	220
Údržba.....	198	Vyhľadanie o zhode.....	220
Riešenie problémov.....	212	Príloha .....	267
Preprava, skladovanie a likvidácia.....	217		

---

## Úvod

---

### Kontrola pred dodaním a čísla produktu

---

**Poznámka:** Tento produkt bol skontrolovaný pred dodaním. Uistite sa, že vám váš predajca poskytol podpísanú kópiu dokladu o kontrole pred dodaním.

---

Kontaktné údaje servisného zá- stupcu:	
Tento návod na obsluhu patrí k produktu s produktovým číslom/výrobným číslom:	
/	
Motor:	
Prevodovka:	

### Popis výrobku

Tento výrobok je trávnikový traktor s kosiacim zariadením nainštalovaným medzi prednou a zadnou nápravou. Disponuje štvortaktným benzínovým motorom.

Voliteľné príslušenstvo:

- Zberný kôš
- Zástrčka mulčovania

### Plánované použitie

Tento výrobok sa používa iba na kosenie trávy v súkromných záhradách a na svahoch súkromných záhrad so strmostou max. 15°. Nie je určený na použitie vo verejných parkoch, na športoviskách, na farmách ani v lese. S výrobkom používajte iba príslušenstvo schválené výrobcom.

Iný spôsob použitia produktu predstavuje jeho nesprávne použitie. Takýto postup vedie k zrušeniu platnosti záruky a zodpovednosti za škody výrobcu voči používateľom – tretím stranám.

Pokyny na používanie kosačiek na trávu nájdete v miestnych nariadeniach a smerniciach.

### Podpora / pomoc

Ak potrebujete pomoc alebo máte otázky týkajúce sa použitia, prevádzky, údržby alebo dielov pre výrobok:

- Navštívte našu webovú stránku:  
[www.husqvarna.com](http://www.husqvarna.com)
- Kontaktujte nás na bezplatnom tel. č.:  
1-800-487-5951

## Prehľad výrobku

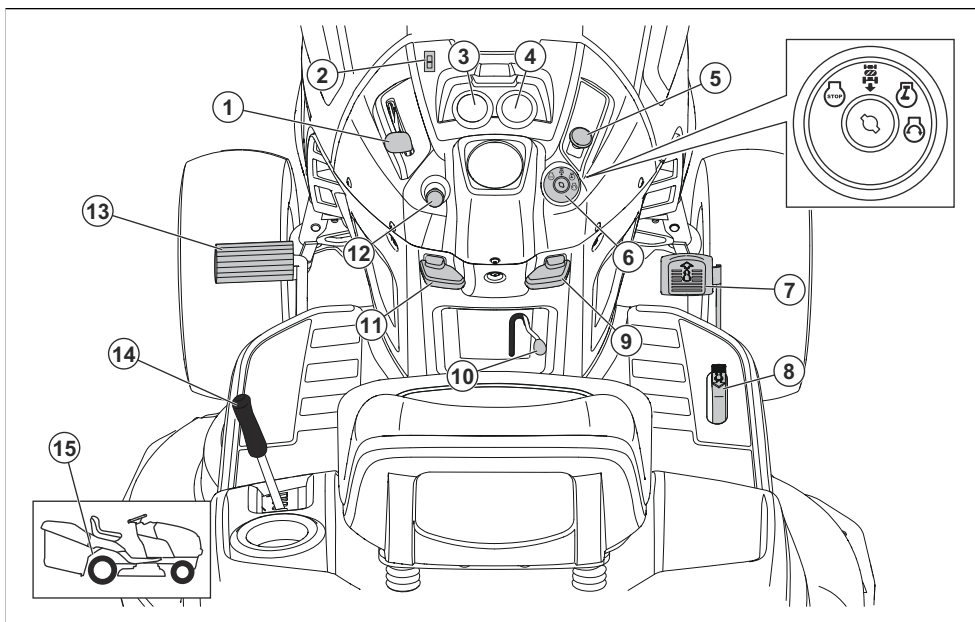

1. POLOHOVÁ PÁČKA VÝKONU
2. Vypínač
3. Počítadlo hodín
4. Ampérmeter
5. Riadenie spojky príslušenstva
6. Zapaľovací spínač
7. Rýchlostný pedál vpred
8. Pedál pohonu vzad
9. Páka tempomatu
10. Mulčovacia páka EZ
11. Páka parkovacej brzdy
12. Ovládanie sýtiča
13. Brzdový pedál
14. Páka zdvíhu nadstavca
15. Páka voľnobehu

## Symbyly na výrobku



Varovanie! Postupujte opatrne a používajte výrobok správnym spôsobom. Tento výrobok môže spôsobiť vážne poranenie alebo usmrtienie obsluhujúceho pracovníka alebo iných osôb.



**UPOZORNENIE:** Nesprávne používanie môže viesť k poškodeniu výrobku alebo osobného majetku.



Pred používaním tohto výrobku si prečítajte návod na obsluhu a uistite sa, že porozumiete uvedeným pokynom.

**R**

Dozadu.

**N**

Neutrál.

**H**

Vysoká.

**L**

Nizka.



Sýtič.



Rýchlo.



Pomaly.



Zapaľovací spínač.



Vypnutie motora.



Naštartovanie motora.



Zapnutie motora.



Uzávierka diferenciálu.



Pedál brzdy a spojky.



Parkovacia brzda.



Výška kosenia.



Zdvih kosiaceho zariadenia.



Bezpečnostný systém pri cúvaní (ROS).



Dozadu.



Dopredu.



Zapnuté svetlá.



Akumulátor.



Nože sú deaktivované.



Nože sú aktivované.



Nebezpečné; držte ruky aj chodidlá mimo tohto priestoru.



Palivo.



Prevádzka rezervného palivového uzáveru.



Odporúča sa ochrana uší (sluchu).



Keď sa pohybujete smerom vpred, dbajte na to, aby sa v priestoroch, v ktorých jazdíte, nenachádzali žiadne prekážky.



Výrobok nepoužívajte v prípade, ak sa v jeho blízkosti nachádzajú iné osoby, najmä deti alebo domáce zvieratá.



Riziko na svahu. Nevychádzajte s výrobkom priamo na svah so sklonom viac ako 15°.



Riziko na svahu. Nepoužívajte na svahu vo vodorovnom smere.



Riziko na svahu. Neschádzajte s výrobkom priamo zo svahu so sklonom viac ako 15°.



Symbol horúceho povrchu indikuje nebezpečenstvo, ktoré, ak nie je uposlúchnuté, môže viesť k usmrteniu, vážnemu zraneniu alebo poškodeniu majetku.



Symbol ohňa indikuje nebezpečenstvo, ktoré, ak nie je uposlúchnuté, môže viesť ku smrteľnému zraneniu, vážnemu zraneniu alebo poškodeniu majetku.



Hladina akustického výkonu.



Tento výrobok je v súlade s príslušnými smernicami ES.



Tento výrobok je v súlade s príslušnými právnymi predpismi Spojeného kráľovstva.

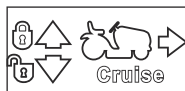

Tempomat.

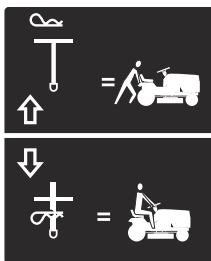
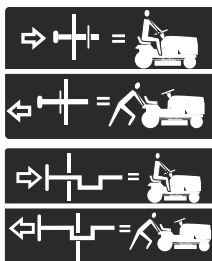

Voľnobeh (iba automatické modely).

## Počítadlo hodín

Počítadlo hodín ukazuje, koľko hodín bol motor v prevádzke. Informácie o polohe počítadla hodín nájdete v časti *Prehľad výrobku na strane 178*.

Každých 50 hodín sa zobrazí symbol hladiny oleja na 2 hodiny. Pozrite si časť *Plán mazania na strane 200*.

Počítadlo hodín manuálne resetujete tak, že otočíte kľúčom zapalovania do zapnutej polohy a následne do polohy „STOP“ 5-krát.

**Poznámka:** Počítadlo hodín sa zastaví len vtedy, keď je kľúč zapalovania v polohe „STOP“. Uistite sa, že kľúč zapalovania zostal v polohe „STOP“ potom, ako bol motor zastavený.

## Zodpovednosť za výrobok

V súlade s právnymi predpismi upravujúcimi zodpovednosť za výrobok nenesieme zodpovednosť za škody spôsobené našim výrobkom v dôsledku:

- nesprávne vykonanej opravy výrobku,
- opravy výrobku, pri ktorej neboli použité diely od výrobcu alebo diely schválené výrobcom,
- používania príslušenstva od iného výrobcu alebo príslušenstva, ktoré nie je schválené výrobcom,
- opravy výrobku, ktoré neboli vykonané v schválenom servisnom stredisku alebo schválenými kompetentnými osobami.

## Emisie Euro V



**VÝSTRAHA:** Nepovolená manipulácia s motorom ruší platnosť typového schválenia tohto výrobku pre EÚ.

## Bezpečnosť

### Bezpečnostné definície

Výstrahy, upozornenia a poznámky slúžia na zdôraznenie mimoriadne dôležitých častí návodu.



**VÝSTRAHA:** Používa sa, ak pre obsluhu alebo osoby v okolí existuje

nebezpečenstvo poranenia alebo smrti v prípade nedodržania pokynov v návode.



**VAROVANIE:** Používa sa, ak hrozí nebezpečenstvo poškodenia produktu, iných materiálov alebo okolitej oblasti v prípade nedodržania pokynov v návode.

**Poznámka:** Používa sa na poskytnutie informácií nad rámec nevyhnutných informácií v danej situácii.

## Bezpečná práca so záhradnými traktormi



**VÝSTRAHA:** Tento výrobok môže amputovať ruky a nohy a vymrštiť predmety. Nedodržanie nasledujúcich bezpečnostných pokynov môže byť príčinou vážnych alebo smrteľných zranení.



**VÝSTRAHA:** Pred nastavovaním, prepravou, úpravami alebo opravami stroja vždy odpojte kábel zapalovacej sviečky a umiestnite ho tak, aby sa nemohol dotknúť sviečky. Predídete tak náhodnému spusteniu stroja.



**VÝSTRAHA:** Z kopca nejazdite na neutrále, mohli by ste stratiť kontrolu nad traktorom.



**VÝSTRAHA:** Ťahajte iba príslušenstvo, ktoré je odporúčané a spĺňa technické požiadavky výrobcu vášho traktora. Pri ťahaní sa riadte zdravým úsudkom. Jazdite len na najnižšej možnej rýchlosti, keď ste na svahu. Príliš vysoké zaťaženie počas pohybu na svahu je nebezpečné. Pneumatiky môžu stratiť účinnú styčnú plochu so zemou a spôsobiť stratu kontroly nad traktorom.



**VÝSTRAHA:** Výfukové plyny motora, niektoré jeho zložky a niektoré komponenty stroja obsahujú alebo vypúšťajú chemikálie, ktoré podľa štátu Kalifornia spôsobujú rakovinu, vrodenej chyby alebo iné reprodukčné poškodenia.

### I. DETI



**VÝSTRAHA:** TOTO ZARIADENIE MÔŽE SPÔSOBIŤ ZRANENIE DETÍ. Podľa odporúčania Americkej pediatrickej

akadémie kosačku na trávu s chodiacou obsluhou môžu obsluhovať deti vo veku najmenej 12 rokov a kosačku na trávu so sediacou obsluhou môžu obsluhovať deti vo veku najmenej 16 rokov.



**VÝSTRAHA:** TOTO ZARIADENIE MÔŽE DEŤOM SPÔSOBIŤ VÁŽNE ZRANENIA ALEBO ICH DOKONCA USMRTIŤ. Dôkladne si prečítajte všetky nižšie uvedené bezpečnostné pokyny a dodržiavajte ich.

Ak si pracovník obsluhy nevšimne deti v pracovnom priestore, môže dôjsť k tragickým nehodám. Stroj a kosenie často upúta pozornosť detí. Nikdy sa nespoliehajte na to, že deti zostanú tam, kde ste ich naposledy videli.

- Dbajte, aby sa deti zdržiavali mimo pracovnej plochy a boli pod dozorom inej zodpovednej dospeléj osoby ako pracovníka obsluhy.
- Buďte pozorní, a ak do pracovného priestoru vstúpi dieťa, stroj vypnite.
- Pred cúvaním a počas neho sa pozerajte dozadu a dole a všimajte si, či v blízkosti nie sú malé deti.
- Na výrobku nikdy neprevádzajte deti, ani keď sú vypnuté nože. Deti by mohli spadnúť zo stroja, utrpieť vážne zranenia alebo by mohli prekážať bezpečnej prevádzke stroja. Deti, ktoré sa v minulosti prevádzali na stroji, sa môžu náhle objaviť v pracovnom priestore v snahe znovu sa zviezť a stroj ich môže zraziť pri jazde dopredu alebo pri cúvaní.
- Nikdy nedovoľte deťom používať stroj.
- Buďte mimoriadne opatrní, keď sa blížite k neprehľadnej zákrute, ku krovu, stromom alebo k iným predmetom, ktoré môžu zakryť výhľad na dieťa.

### II. VŠEOBECNÉ INFORMÁCIE O PREVÁDZKE

- Pred začiatkom prevádzky si prečítajte, pochopte a dodržujte všetky pokyny umiestnené na stroji, ako aj tento návod.
- Nevkladajte ruky alebo nohy do blízkosti rotujúcich častí stroja alebo pod stroj. Nikdy sa nepribližujte k výspnému otvoru.
- Stroj môžu prevádzkovať iba zodpovedné dospelé osoby, ktoré sú oboznámené s pokynmi na jeho obsluhu.
- Oblasť vyčistite od skál, hračiek, drôtov, a iných predmetov, ktoré môžu byť zachytené nožmi a vymrštené do okolia.
- Pred začiatkom prevádzky sa uistite, že v pracovnom priestore sa nenachádzajú žiadne osoby. Ak do pracovného priestoru vojde akákoľvek osoba, stroj zastavte.
- Na stroji neprevádzajte spolujazdcov.

- Nekoste cúvaním, pokiaľ to nie je absolútne nevyhnutné. Pri cúvaní sa vždy pozrite nadol a dozadu.
- Nikdy na nikoho nesmerujte vyhadzovaný materiál. Nevyhadzujte materiál na stenu ani na prekážku. Materiál sa môže odraziť smerom k obsluhu. Zastavte pohyb nožov, ak prechádzate cez terén pokrytý štrkom.
- Stroj nepoužívajte bez namontovaného a funkčného zberného koša, výsypky alebo iných bezpečnostných zariadení.
- Pred zatáčaním spomaľte.
- Stroj so spusteným motorom nikdy nenechávajte bez dozoru. Vždy vypnite nože, aktivujte parkovaciu brzdú a zastavte motor pred zostúpením z traktora.
- Ak stroj nekosí, vypnite nože. Pred čistením stroja, demontážou zberného koša alebo čistením výsypky vypnite motor a počkajte, kým sa úplne zastavia všetky časti.
- Stroj prevádzkujte iba za denného svetla alebo pri dobrom umelom osvetlení.
- Stroj nepoužívajte, ak ste pod vplyvom alkoholu alebo omamných látok.
- Počas prevádzky v blízkosti cestných komunikácií alebo pri ich prechádzaní dávajte pozor na ostatných účastníkov cestnej premávky.
- Pri nakladaní stroja na príves alebo nákladné vozidlo alebo pri vykladaní stroja buďte mimoriadne opatrní.
- Počas prevádzky stroja vždy používajte pomôcky na ochranu zraku.
- Noste chrániče uší, aby ste predišli poškodeniu sluchu.
- Zo štatistik vyplýva, že vysoký podiel pracovníkov obsluhy starších ako 60 rokov utrpel úraz súvisiaci s prevádzkou záhradného traktora. Takito pracovníci by mali zväziť svoju schopnosť bezpečne prevádzkovať záhradný traktor a chrániť seba i ostatných pred vážnym úrazom.
- Riadte sa odporúčaniami výrobcu, ktoré sa týkajú závaží alebo protizávaží na kolesá.
- Zabráňte nahromadeniu trávy, lístia alebo iných nečistôt v stroji, ktoré by mohli prísť do kontaktu s horúcim výfukom alebo časťami motora a vznietiť sa. Nedovoľte, aby sa na žacej jednotke hromadili listy alebo iné nečistoty. Pred začiatkom prevádzky alebo uskladnením stroj dôkladne očistite od oleja alebo paliva. Pred uskladnením nechajte stroj vychladnúť.

## Bezpečnostné pokyny pre prevádzku

### Osobné ochranné prostriedky



**VÝSTRAHA:** Skôr než budete používať produkt, prečítajte si nasledujúce výstrahy.

- Pri používaní produktu používajte schválené osobné ochranné prostriedky. Osobné ochranné prostriedky

nedokážu úplne vylúčiť riziko, ale môžu znížiť vážnosť zranenia v prípade nehody. Váš predajca vám pomôže pri výbere správnych prostriedkov.

- Vždy používajte schválené chrániče sluchu. Dlhodobé vystavenie hluku môže spôsobiť trvalé poškodenie sluchu.
- Vždy používajte ochranné topánky alebo inú ochrannú obuv. Odporúčame oceleové špičky. Produkt nepoužívajte naboso.

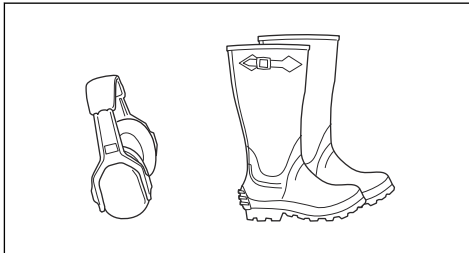

- Keď je to potrebné, používajte rukavice: napríklad pri montáži, kontrole alebo čistení rezného zariadenia.
- Nenoste voľné oblečenie, šperky ani iné predmety, ktoré sa môžu zachytiť v pohyblivých častiach.
- Majte poruke vybavenie prvej pomoci a hasiaci prístroj.

### Bezpečnostné zariadenia na výrobku



**VÝSTRAHA:** Skôr než budete používať produkt, prečítajte si nasledujúce výstrahy.

- Nepoužívajte produkt, ktorý má chybné bezpečnostné zariadenia. Pravidelne kontrolujte bezpečnostné zariadenia. Ak sú bezpečnostné zariadenia chybné, obráťte sa na servisného zástupcu spoločnosti Husqvarna.
- Bezpečnostné zariadenia neupravujte. Nepoužívajte produkt, ak ochranné dosky, ochranné kryty, bezpečnostné vypínače alebo iné ochranné zariadenia nie sú nainštalované alebo ak sú chybné.

### Kontrola systému prítomnosti obsluhy (OPC)



**VÝSTRAHA:** Výrobok neuvádzajte do prevádzky, ak je systém kontroly prítomnosti obsluhy (OPC) chybný. Ak je systém OPC chybný, nechajte ho bezodkladne opraviť. Obráťte sa na schváleného servisného zástupcu.

- Overte, že motor nie je možné naštartovať, kým nie je brzdový pedál kompletne stlačený nadol a kosiace zariadenie deaktivované.
- Overte, že motor prestane pracovať, keď obsluha opúšťa sedadlo pri aktivovanej parkovacej brzde.

- Overte, že motor prestane pracovať, keď obsluha opustí sedadlo pri aktivovanom kosiacom zariadení.
- Overte, že riadenie spojky pre kosiace zariadenie nie je možné používať, keď je obsluha mimo sedadla.

### Kontrola bezpečnostného systému pri cúvaní (ROS)

Ak bezpečnostný systém pri cúvaní nefunguje správne, nechajte výrobok bezodkladne opraviť. Obráťte sa na schváleného servisného zástupcu.

1. Zapnite výrobok. Pozrite si časť *Zapnutie výrobku na strane 192*.
2. Aktivujte kosiace zariadenie. Pozrite si časť *Aktivovanie a deaktivovanie kosiaceho zariadenia na strane 195*.
3. Overte, že motor prestane pracovať, keď sa pokúsite zaradiť smer jazdy dozadu pri kľúči zapalovania v zapnutej polohe (A).

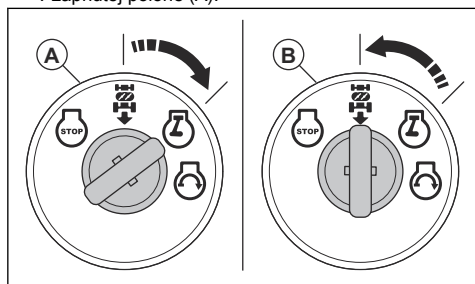

4. Naštartujte výrobok a opätovne aktivujte kosiace zariadenie.
5. Otočte zapalovací spínač do polohy zapnutého ROS (B).
6. Overte, že motor neprestane pracovať, keď zaradíte smer jazdy dozadu pri kľúči zapalovania v polohe zapnutého ROS.

### Kontrola spúšťa brzd



**VÝSTRAHA:** Údržba brzd je dôležitá v prípade, ak výrobok vyžaduje viac než 5 stôp (1,5 m) na zastavenie pri najvyššej rýchlosti na rovnom a suchom povrchu.

1. Zaparkujte výrobok na rovnom suchom betónovom alebo dláždenom povrchu. Úplne stlačte brzdom pedál a aktivujte parkovaciu brzd.
2. Prepnete ovládanie voľnobehu do polohy deaktivovanej prevodovky na deaktiváciu prevodovky.
3. Zadné kolesá sa musia zablokovat' a šmýkať sa, ak sa pokúsite ručne potlačiť traktor dopredu. Ak sa zadné kolesá otáčajú, vyžaduje sa údržba brzd.
4. Obráťte sa na autorizované servisné stredisko.

### Parkovacia brzda



**VÝSTRAHA:** Ak parkovacia brzda nefunguje, produkt sa môže začať pohybovať a môže spôsobiť poranenie alebo poškodenie. Dbajte na to, aby sa vykonávala pravidelná kontrola a nastavenie parkovacej brzdy.

Pozrite si časť *Kontrola spúšťa brzdy na strane 183*.

### Tlmič výfuku

Tlmič výfuku slúži na udržiavanie minimálnej hladiny hluku a na smerovanie výfukových plynov smerom od operátora.

Nepoužívajte produkt, ak tlmič výfuku chýba alebo je poškodený. Poškodený tlmič výfuku zvyšuje hladinu hluku a riziko požiaru.



**VÝSTRAHA:** Tlmič výfuku je veľmi horúci počas prevádzky, po nej a tiež počas behu motora na voľnobeh. Zachovávajte opatrnosť v okolí horľavých materiálov alebo výparov, aby ste nespôsobili požiar.

### Kontrola tlmíča výfuku

- Pravidelne kontrolujte, či je tlmič výfuku správne pripojený a či nie je poškodený.

### Kosenie trávy na svahoch



**VÝSTRAHA:** Skôr než budete výrobok používať, prečítajte si nasledujúce výstrahy.

- Pri kosení trávy na svahoch existuje vyššie riziko straty kontroly nad produktom a jeho prevrátenia. To môže spôsobiť vážne poranenie alebo usmrtenie. Na každom svahu je nutné kosiť opatrne. Ak na svahu nemôžete cúvať alebo ak sa necítite bezpečne, svah nekoste.
- Odstráňte kamene, konáre a iné prekážky.
- Pohybujte sa hore a dole svahom, nie z jednej strany na druhú.
- Nejazdite dole svahom, keď je kosiace zariadenie zdvihnuté.
- Výrobok nepoužívajte na svahoch so sklonom viac ako 15°.

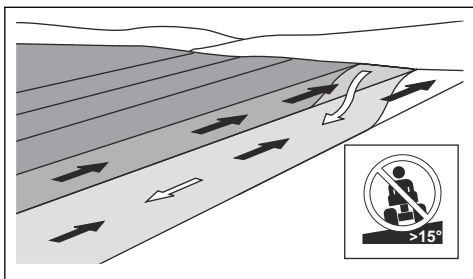

- Nepohýňajte sa ani nezastavujte na svahu.
- Na svahoch sa pohybujte plynulo a pomaly.
- Nemeňte náhle rýchlosť ani smer.
- Nezatáčajte viac, ako je nevyhnutné. Pri jazde dole svahom zatáčajte pomaly a plynule. Jazdite nízko rýchlosťou. Volant otáčajte opatrne.
- Dávajte pozor na brázdy, diery a hrbole a nejazdite cez ne. Na nerovnom podklade existuje vyššie riziko prevrátenia produktu. Vysoká tráva môže zakrývať prekážky.
- Nekoste trávu v blízkosti zrázov, priekop ani brehov. Ak by sa jedno z kolies dostalo za okraj prudkého zrázu alebo jamy alebo ak by sa okraj zosunul, produkt by sa mohol náhle prevrátiť.
- Nekoste mokrú trávu. Je klzká, pneumatiky môžu stratiť priľnavosť a produkt sa môže začať kĺzať.
- Nedávajte chodilo na zem na zvýšenie stability produktu.
- Ak je k produktu pripojené príslušenstvo alebo iné predmety, pre ktoré je jeho stabilita znížená, jazdite veľmi opatrne.

## Bezpečnosť paliva



**VÝSTRAHA:** Skôr než budete výrobok používať, prečítajte si nasledujúce výstrahy.

- Palivo je horľavé a jeho výpary sú výbušné. Pri manipulácii s palivom buďte opatrní, aby ste predišli zraneniu, požiaru a výbuchu.
- Nevdychujte palivové výpary. Palivové výpary sú jedovaté a môžu poškodiť zdravie. Uistite sa, že je prítok vzduchu dostatočný.
- Nedávajte dolu uzáver palivovej nádrže a nedolievajte palivo, keď je motor spustený.
- Pred dotankovaním nechajte motor vychladnúť.
- Palivo nedolievajte v uzatvorených priestoroch. Nedostatočné prúdenie vzduchu môže spôsobiť poranenie alebo smrť v dôsledku udusenía alebo otravy oxidom uhoľnatým.
- V blízkosti paliva alebo motora nefajčite.
- Do blízkosti paliva alebo motora neumiestňujte horúce predmety.
- Nedopĺňajte palivo v blízkosti zdroja iskier alebo otvoreného plameňa.

- Pred dopĺňaním paliva pomaly otvorte veko palivovej nádrže a opatrne uvoľnite tlak.
- Palivo môže pri styku s pokožkou spôsobiť jej podráždenie. Pri kontakte pokožky s palivom umyte zasiahnuté miesto vodou a mydlom.
- Ak vylejete palivo na odev, okamžite sa prezlečte.
- Palivovú nádrž nedopĺňajte úplne doplna. Teplo spôsobuje expanziu paliva. Uchovajte miesto navrchu palivovej nádrže.
- Veko palivovej nádrže pevne utiahnite. Ak nie je veko palivovej nádrže pevne utiahnuté, existuje riziko vzniku požiaru.
- Pred spustením výrobku ho presuňte do vzdialenosti aspoň 3 m/10 st od miesta dopĺňania paliva.
- Výrobok neštartujte, ak sú na ňom zvyšky paliva alebo motorového oleja. Odstráňte neželané palivo a motorový olej a pred naštartovaním motora nechajte výrobok vyschnúť.
- Pravidelne kontrolujte výskyt netesností na motore. Ak je palivový systém netesný, neštartujte motor, kým sa netesnosť neopravia.
- Výskyt netesností na motore nikdy nekontrolujte prstami.
- Palivo uchovávajte iba v schválených nádobách.
- Pri uskladnení výrobku a paliva dbajte na to, aby palivo ani výpary z paliva nemohli spôsobiť poškodenie.
- Palivo vypúšťajte vonku do schválenej nádoby a mimo zdrojov iskier a otvoreného plameňa.

## Bezpečnosť akumulátora



**VÝSTRAHA:** Poškodený akumulátor môže spôsobiť výbuch a následne zranenie. Ak je akumulátor zdeformovaný alebo poškodený, obráťte sa na schváleného servisného zástupcu spoločnosti Husqvarna.



**VÝSTRAHA:** Skôr než budete používať produkt, prečítajte si nasledujúce výstrahy.

- V blízkosti akumulátora používajte ochranné okuliare.
- V blízkosti akumulátora nenoste hodinky, šperky ani iné kovové predmety.
- Akumulátor skladujte mimo dosahu detí.
- Akumulátor nabíjajte v priestoroch s dostatočným prúdením vzduchu.
- Pri nabíjaní akumulátora udržiavajte horľavé materiály v minimálnej vzdialenosti 1 m.
- Vymenené akumulátory zlikvidujte. Pozrite si kapitolu *Likvidácia na strane 218*.
- Z akumulátora môžu uniknúť výbušné plyny. V blízkosti akumulátora nefajčite. Akumulátor uchovávajte mimo dosahu otvorených plameňov a iskier.



## Bezpečnosť pri preprave

- Na prepravu výrobku používajte schválené prepravné vozidlo.
- Predpisy pre fungovanie vnútroštátneho alebo miestneho trhu môžu regulovať obmedzenia týkajúce sa prepravy výrobku.
- Používateľ prepravného vozidla je zodpovedný za bezpečné upevnenie výrobku počas prepravy. Pozrite si časť *Preprava na strane 217*.

## Bezpečnostné pokyny pre údržbu



**VÝSTRAHA:** Produkt je ťažký a môže spôsobiť poranenie, hmotné škody alebo poškodenie okolitej oblasti. Nevykonávajte údržbu motora ani kosiaceho zariadenia, kým nie sú splnené nasledujúce podmienky:

- Motor je vypnutý.
- Produkt je zaparkovaný na rovnom povrchu.
- Parkovacia brzda je aktivovaná.
- Kľúč zapaľovania je vytiahnutý.
- Kosiace zariadenie je deaktivované.
- Káble zapaľovania sú odpojené od sviečok.



**VÝSTRAHA:** Výfukové plyny z motora obsahujú oxid uhoľnatý, plyn bez zápachu, ktorý je jedovatý a veľmi nebezpečný. Nepoužívajte výrobok v uzavretých priestoroch alebo priestoroch s nedostatočným odvetrávaním.



**VÝSTRAHA:** Skôr než začnete s údržbou výrobku, prečítajte si nasledujúce výstrahy.

- V záujme najlepšej výkonnosti a bezpečnosti vykonávajte údržbu produktu pravidelne v súlade s plánom údržby. Pozrite si časť *Plán údržby na strane 199*.
- Kontakt s elektrickým prúdom môže spôsobiť poranenia. Keď je motor naštartovaný, nedotýkajte sa káblov. Nevykonávajte test fungovania zapaľovacieho systému prstami.
- Neštartujte motor, ak sú zložené ochranné kryty. Hrozí vysoké nebezpečenstvo poranenia pohybujúcimi sa alebo horúcimi dielmi.
- Pred vykonávaním údržby v motorovom priestore nechajte produkt vychladnúť.
- Nože sú ostré a môžu spôsobiť rezné rany. Keď vykonávate práce na nožoch, oviňte ich ochranným materiálom alebo použite ochranné rukavice.
- Ak chcete vyčistiť kosiace zariadenie, vždy ho nastavte do servisnej polohy. Ak chcete získať prístup ku kosiacemu zariadeniu, produkt neparkujte blízko okraja obrubníka alebo svahu.



**VAROVANIE:** Skôr než budete používať produkt, prečítajte si nasledujúce upozornenia.

- Nepretáčajte motor, ak je odstránená zapaľovacia sviečka alebo kábel zapaľovania.
- Ubezpečte sa, že sú všetky matice a skrutky správne dotiahnuté a že je zariadenie v dobrom stave.
- Nemeňte nastavenia regulátorov. Ak sú otáčky motora príliš vysoké, môže dôjsť k poškodeniu súčastí produktu.
- Produkt bol schválený iba s vybavením dodávaným alebo odporúčaným výrobcom.

## Montáž

### Úvod



**VÝSTRAHA:** Pred montážou výrobku si prečítajte kapitolu o bezpečnosti a uistite sa, že rozumiete informáciám, ktoré sa v nej uvádzajú.

### Vybratie výrobku zo škatule

1. Vyberte samostatné diely dodané s výrobkom.
2. Odstráňte koncové panely.
3. Odstráňte bočné panely a položte ich na rovnú plochu.
4. Odstráňte všetok obalový materiál.

5. Vyberte výrobok zo škatule a skontrolujte, či v nej neostali žiadne samostatné diely.

### Montážne nástroje

- 1/2" (13 mm) kľúč
- 7/16" (11 mm) kľúče (2 kusy)
- Manometer pre pneumatiky
- Nôž
- Kliešte
- Súprava nástrčných kľúčov (voliteľná)

## Samostatné diely, ktoré vyžadujú montáž

Výrobok nie je kompletne zmontovaný. Nasledujúce diely sú samostatne pri kúpe výrobku.



Kľúč, 2 kusy



Hárok s vyznačením svahu, 1 kus



Skrutka so šesťhrannou hlavou, 2 kusy



Matice, 2 kusy

## Samostatné diely na zberný kôš

Výrobok nie je kompletne zmontovaný. Nasledujúce diely sú samostatne pri kúpe výrobku.



Západka



Plniace rameno/nadstavec



Podporné konzoly



Vyrovnávací vzpera



Ťažná pružina západky



Páka zapojenia zberného koša



Vratové skrutky 5/16 x 18 x 1,5"



Poistné matice 5/16 x 18



Plný kryt páky



Skrutka s polguľatou hlavou 10 – 24 x 1/2



Priečna vzpera



Rukoväť zberného koša



Vidlicový čap



Príchytka



Skrutka 3/8 x 16 x 3/4



Matice 10 – 24



Predný rám



Čap



Skrutka 3/8 x 16 x 1"



Vratové skrutky 3/8 x 16 x 1"

## Zostavenie zberného koša

1. Rozložte vrece a položte ho správnou stranou hore.
2. Odstráňte 2 skrutky a 2 matice (A) z prednej časti horného rámu.

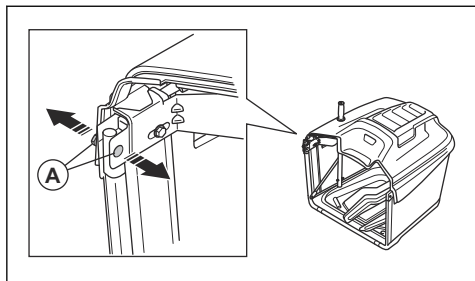

3. Umiestnite zberný kôš na bok.
4. Pretlačte konce (B) predného rámu (C) cez očka v tkanine.

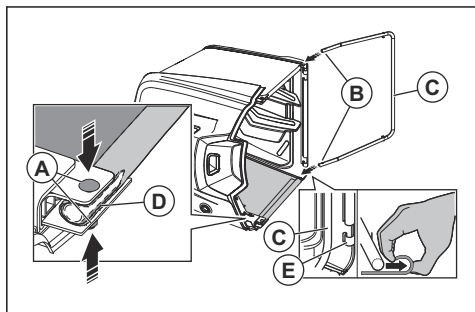

5. Pretlačte 2 skrutky (A) cez tkaninu (D) a rámy.
6. Nasaďte 2 matice.



**VAROVANIE:** Použite maximálny krútiaci moment 11 Nm.

7. Zatlačte predný rám do príchytiek (E) v prednej časti dna zberného koša.

8. Pretlačte 4 vidlicové čapy (F) cez rámy a 2 priečne vzpery (G).

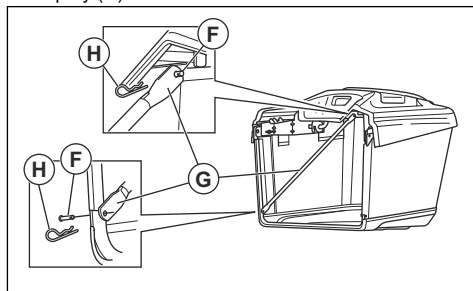

9. Nasaďte 2 upevňovacie pružiny (H).
10. Pretlačte rukoväť zberného koša (I) cez otvor v hornej časti zberného koša.

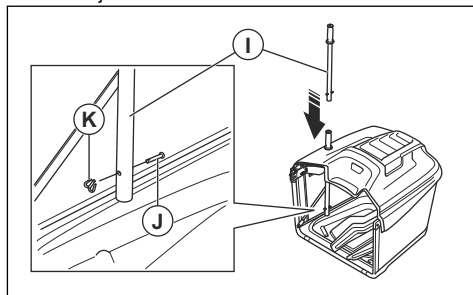

11. Nasaďte vidlicový čap (J) a príchytku (K).

## Montáž konzol zberného koša

1. Namontujte konzolu zberného koša (A) a utiahnite 2 skrutky a 2 matice (B). Uistite sa, že horné hrany konzol (C) sú zarovnané.

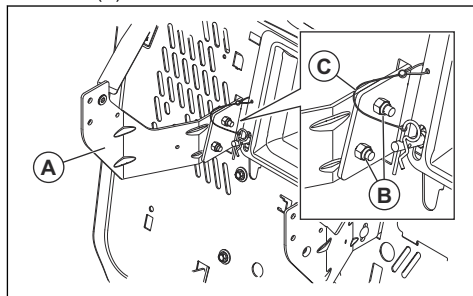

- Nasadíte vyrovnávaciu vzperu (D) a 4 vratové skrutky (E).

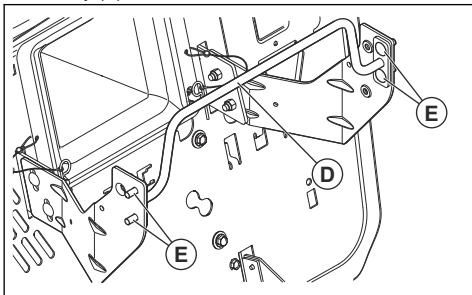

- Nasadíte 2 čapy (F).

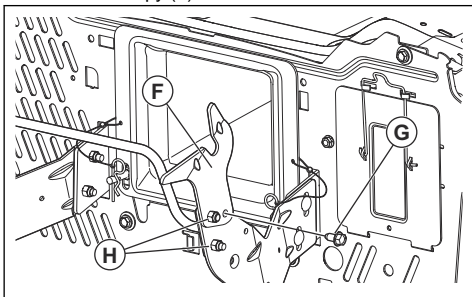

- Nasadíte 2 skrutky s podložkou (G).

- Nasadíte 4 matice (H).

## Úprava konzol zberného koša

Polohu konzol zberného koša je možné upraviť.

- Vykonajte nasledujúce kroky, aby ste nastavili vertikálnu polohu konzol zberného koša.

- Uvoľníte 4 matice.

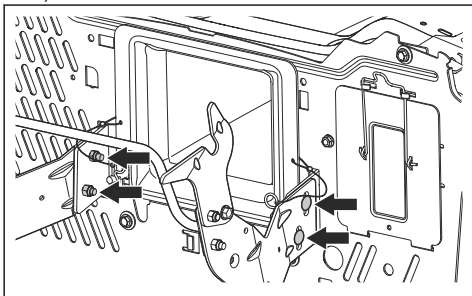

- Konzoly umiestnite do požadovanej polohy.
- Úplne utiahnite 4 skrutky.

- Uistite sa, že medzi zberným košom a blatníkom nie je žiadna medzera.

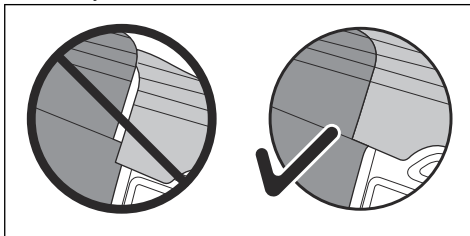

- Nasledujúce kroky vykonajte na nastavenie horizontálnej polohy zberného koša.

- Odmerajte vzdialenosť (A) medzi blatníkom a vrchom zberného koša.

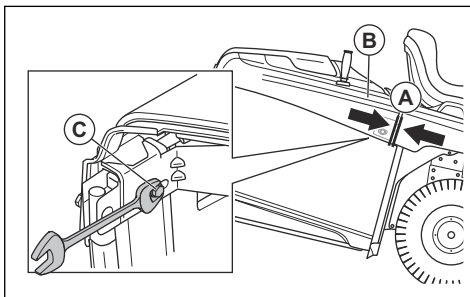

- Odstráňte zberný kôš (B).

- Uvoľníte 2 matice (C).

- Posuňte rám zberného koša do správnej polohy. Správna vzdialenosť (A) je približne 0,25 palca (6 mm).

- Úplne utiahnite 2 skrutky.

## Inštalácia pružinových západiek na zbernom koši

Pružinové západky na zberný kôš sú na zadnej doske, 1 v každom spodnom rohu.

**Poznámka:** Ak zmeníte vertikálnu polohu zberného koša, môže byť potrebné upraviť pružinové západky zberného koša.

- Zastavte motor a aktivujte parkovaciu brzdú.

2. Odoberte 4 skrutky z pružinových západiek.

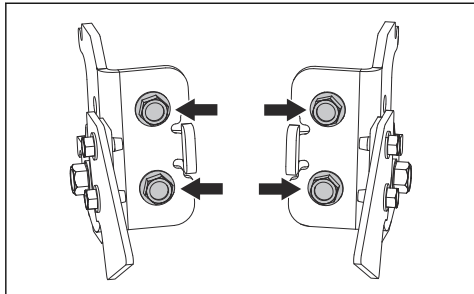

3. Vložte pružinové západky (A) do otvorov na zadnom paneli (B).

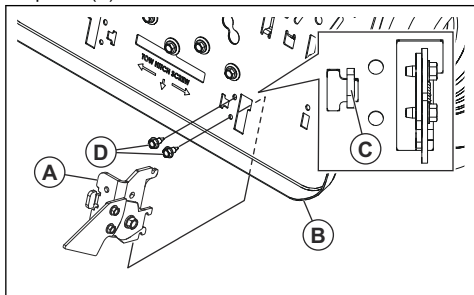

4. Dbajte na to, aby sa pružinové západky vošli do drážok (C) na zadnom paneli.  
5. Nasadíte 4 skrutky (D).  
6. Nasadíte 2 pružiny (E).

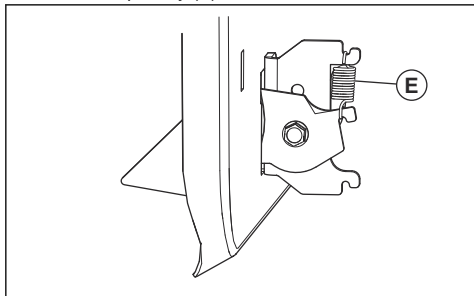

## Inštalácia plniaceho ramena/nadstavca zberného koša

1. Zastavte motor a aktivujte parkovaciu brzdu.
2. Odstráňte stredový výsypku. Pozrite si časť *Demontáž a montáž stredovej výsypky na strane 206.*

3. Demontujte skrutku (A).

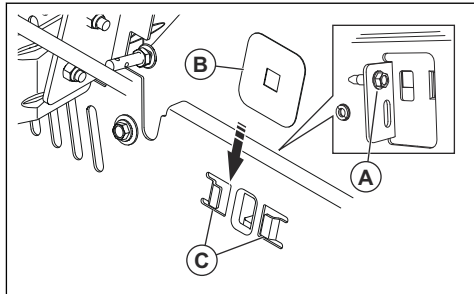

4. Vložte plný kryt páky (B) do drážok (C).  
5. Pretlačte páku (D) cez plný kryt páky a nasadíte skrutku (A).

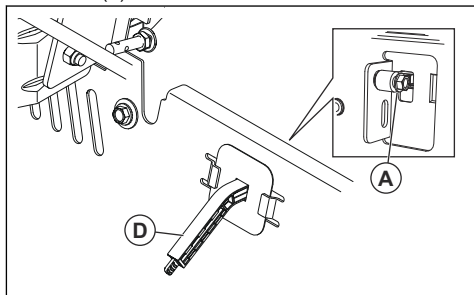

6. Ak je potrebné plniace rameno upraviť, vykonajte nasledujúce kroky.
- a) Ak je tráva ťažká alebo mokrá, odoberte skrutku a plniace rameno dajte do úplne zasunutej polohy. Skrutku naskrutkujte naspäť.
  - b) Ak je tráva ľahká alebo suchá, odoberte skrutku a plniace rameno dajte do úplne vysunutej polohy. Skrutku naskrutkujte naspäť.

## Inštalácia páky zapojenia zberného koša

1. Zastavte motor a aktivujte parkovaciu brzdu.

2. Vložte páku zapojenia (A) do drážok na zadnom paneli.

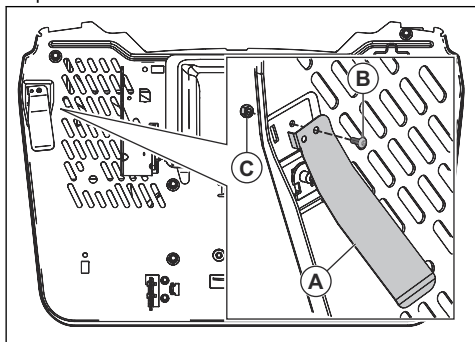

3. Namontujte skrutku (B) a maticu (C).

## Montáž ťažného závesu

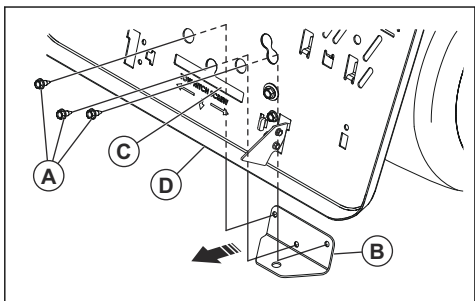

1. Odskrutkujte 3 skrutky (A) z ťažného závesu (B).
2. Vložte ťažný záves do drážky (C) na zadnom paneli (D).
3. Nasadte 3 skrutky cez zadný panel a utiahnite ich.

## Nastavenie sedadla

1. Zdvihnite sedadlo a odstráňte nastavovací gombík sedadla (A).

2. Uvoľnite nastavovací gombík sedadla (B).

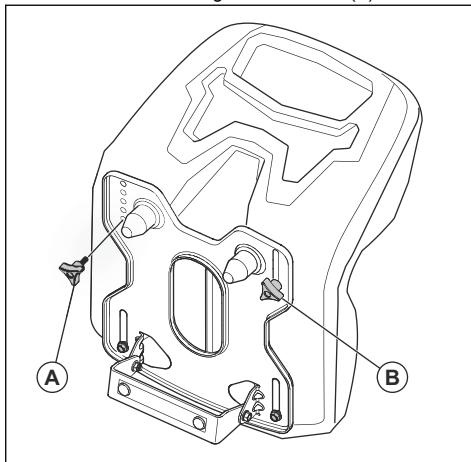

3. Posúvajte sedadlo, pokiaľ nie je v polohe, kedy môžete stlačiť pedále brzdy a spojky nadol.
4. Zarovnajte otvor v podložke sedadla pre nastavovací gombík sedadla (A) s otvorom v sedadle.
5. Nasadte a utiahnite nastavovací gombík sedadla (A).
6. Uťahnite nastavovací gombík sedadla (B).

## Pripojenie batérie



**VÝSTRAHA:** Nebezpečenstvo zásahu elektrickým prúdom. Uistite sa, že zapaľovací spínač je v polohe OFF (Vyp.) a kľúč zapalovania je vyťahnutý.

Pripojenia káblov sa nachádzajú na doske na pravej strane výrobku, nad zadným kolesom.

1. Uistite sa, že červený kábel (A) je pevne pripojený k solenoidu štartéra.

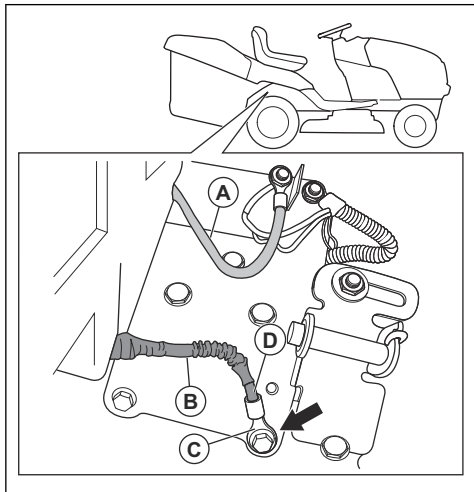

2. Uistite sa, že ochranné puzdro (B) sa nedotýka zakončenia kontaktu (C) na čiernom kábli (D).
3. Použite 13 mm kľúč (½ palca) alebo nástrčný kľúč na odmontovanie uzemňovacej skrutky (E) a čierneho kábla (F).

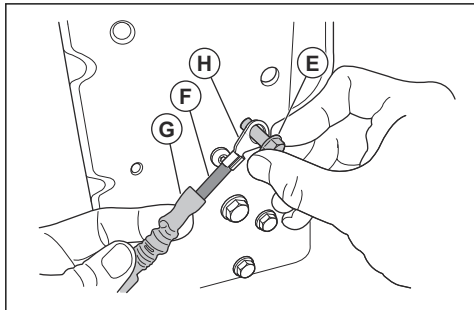

4. Stiahnite ochranné puzdro (G) zo zakončenia kontaktu (H).
5. Nainštalujte zakončenie kontaktu na dosku s uzemňovacou skrutkou.
6. Utiahnite uzemňovaciu skrutku.
7. Prezrite čierny kábel, aby ste sa ubezpečili, že žiadna časť ochranného puzdra sa nedotýka hlavy uzemňovacej skrutky.
8. Ak je to potrebné, uvoľnite uzemňovaciu skrutku a väčšmi stiahnite ochranné puzdro a opätovne uzemňovaciu skrutku utiahnite.

2. Stlačte spojkový/brzdový pedál nadol na uvoľnenie parkovacej brzdy.
3. Prepnite ovládanie voľnobehu do polohy deaktivovanej prevodovky, pozrite si časť *Preprava, skladovanie a likvidácia na strane 217*.
4. Odtlačte výrobok z klzkého povrchu.
5. Odstráňte popruh, ktorý drží ochranu deflektora zvislo na výrobku.

## Kontrola po dokončení montáže

- Skontrolujte, či boli všetky montážne postupy vykonané.
- Overte, či v obale nezostali žiadne diely.
- Uistite sa, že akumulátor je pripravený a správne nabitý.
- Skontrolujte, či sú skrutky v sedadle dotiahnuté a sedadlo je v správnej polohe.
- Skontrolujte, či sú pneumatiky správne nahustené.
- Na dosiahnutie najlepších výsledkov dbajte na správne vyváženie kosiaceho zariadenia v pozdĺžnom aj priečnom smere. Dbajte na to, aby boli pneumatiky správne nahustené pre vyváženie kosiaceho zariadenia.
- Prezrite kosiace zariadenie a hnacie remene. Skontrolujte správnu inštaláciu remeňov na remeniciah a vnútorných častiach všetkých držiakov remeňov.
- Skontrolujte elektrické káble. Skontrolujte, či sú všetky káble a pripojenia bezpečné.
- Overte, či je ovládanie voľnobehu v polohe aktivovanej prevodovky. Pozrite si časť *Preprava na strane 217*.
- Overte, či hladina motorového oleja dosahuje správnu úroveň.
- Dbajte na to, aby bola nádrž naplnená správnym typom paliva.
- Uistite sa, že poznáte umiestnenie a funkciu všetkých prvkov riadenia.
- Overte bezpečný prevádzkový stav brzdového systému.
- Overte správnosť fungovania kontroly prítomnosti obsluhy (OPC) a bezpečnostného systému pri cúvaní (ROS). Pozrite si časť *Kontrola systému prítomnosti obsluhy (OPC) na strane 182* a *Kontrola bezpečnostného systému pri cúvaní (ROS) na strane 183*.
- Pred prvým použitím odvzdušnite prevodovku. Pozrite si časť *Odvzdušnenie prevodovky na strane 211*.

## Premiestnenie produktu z klzkého povrchu

1. Nadvihnite kosiace zariadenie do najvyššej polohy. Použite zdvíhaciu páku.

# Prevádzka

## Úvod



**VÝSTRAHA:** Pred používaním výrobku si prečítajte kapitolu o bezpečnosti a uistite sa, že rozumiete informáciám, ktoré sa v nej uvádzajú.

## Doplňanie paliva



**VÝSTRAHA:** Benzín je veľmi horľavý. Postupujte opatrne a tankujte v exteriéri. Pozrite si časť *Bezpečnosť paliva na strane 184*.



**VAROVANIE:** Vždy používajte správny typ paliva. Nesprávny typ paliva spôsobí poškodenie výrobku.

- Používajte benzín správneho typu. Pozrite si časť *Ďalšie informácie o palive nájdete v príručke motora dodanej výrobcom motora.*
- Pred každým použitím skontrolujte množstvo paliva a v prípade potreby dotankujte.
- Palivovú nádrž nedopĺňajte úplne doplna. Hladina musí byť minimálne 2,5 cm od vrchu.

## Zapnutie výrobku

### Postup pred spustením výrobku



**VÝSTRAHA:** Pred začatím používania výrobku si dôkladne prečítajte bezpečnostné pokyny a pokyny na obsluhu, a v prípade nejasností sa obráťte na odborníka.

1. Skontrolujte hladinu motorového oleja. Pozrite si časť *Kontrola hladiny motorového oleja na strane 209*.
2. Palivovú nádrž naplňte palivom. Pozrite si časť *Doplňanie paliva na strane 192*.
3. Deaktivujte režim voľnobehu. Pozrite si časť *Zaradenie voľnoběžného režimu výrobku na strane 197*.
4. Sadnite si na sedadlo do polohy počas prevádzky.
5. Aktivujte parkovaciu brzdú. Pozrite si časť *Aktivácia a uvoľnenie parkovacej brzdy na strane 194*.
6. Uistite sa, že kosiace zariadenie je deaktivované. Pozrite si časť *Aktivovanie a deaktivovanie kosiaceho zariadenia na strane 195*.

## Štartovanie teplého motora

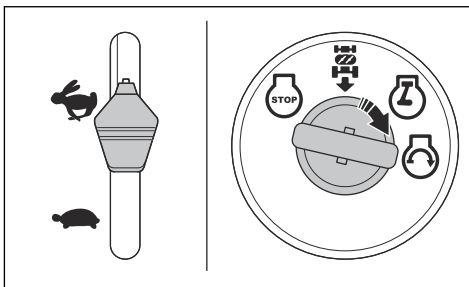

1. Sadnite si na sedadlo.
2. Uistite sa, že kosiace zariadenie je deaktivované. Pozrite si časť *Aktivovanie a deaktivovanie kosiaceho zariadenia na strane 195*.
3. Nastavte kosiace zariadenie do prepravnej polohy. Pozrite si časť *Nastavenie kosiaceho zariadenia do prepravnej polohy alebo kosiacej polohy na strane 193*.
4. Prepnete ovládanie plynu do najrýchlejšej polohy.
5. Zatlačte a držte brzdomý pedál úplne nadol.
6. Zasuňte kľúč zapaľovania do zapaľovania.
7. Otočte kľúč zapaľovania do polohy „START“ a uvoľnite ho, keď motor nabehne.



**VAROVANIE:** Štartér kontinuálne nepoužívajte dlhšie než 15 sekúnd v rámci jednej minúty.

8. Ak je teplota nízka, nechajte motor zohriať predtým, než začnete kosiť trávu.

## Štartovanie studeného motora

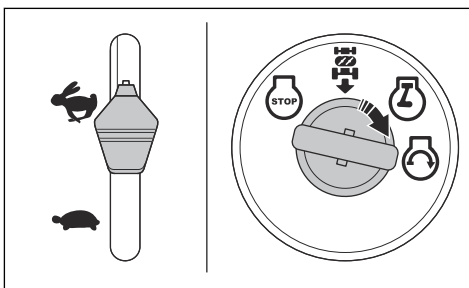

1. Sadnite si na sedadlo.
2. Uistite sa, že kosiace zariadenie je deaktivované. Pozrite si časť *Aktivovanie a deaktivovanie kosiaceho zariadenia na strane 195*.



- Nastavte kosiace zariadenie do prepravnej polohy. Pozrite si časť *Nastavenie kosiaceho zariadenia do prepravnej polohy alebo kosiacej polohy na strane 193.*
- Posuňte ovládanie plynu do strednej polohy.
- Vytiahnite ovládanie sýtiča.

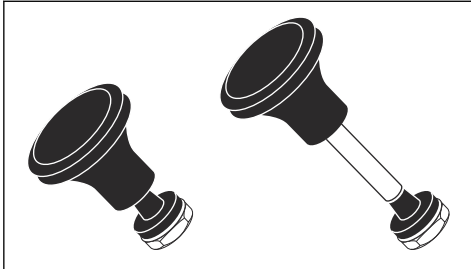

- Zatlačte a držte brzdový pedál úplne nadol.
- Zasuňte kľúč zapalovania do zapalovania.
- Otočte kľúčom zapalovania do polohy „START“ a uvoľnite ho, keď motor nabehne.



**VAROVANIE:** Štarter kontinuálne nepoužívajte dlhšie než 15 sekúnd v rámci jednej minúty.

- Keď motor nabehne, presuňte ovládanie plynu do rýchlej polohy, aby sa motor zohrial. Pri nízkej teplote trvá niekoľko minút, kým sa motor zohreje.



**VAROVANIE:** Ak je teplota okolia nižšia ako 40°F (4°C), musíte motor nechať bežať aspoň 1 minútu na voľnoběžných otáčkach predtým, než začnete výrobok používať. Účelom je, aby sa zohriala prevodovka. Uistite sa, že je brzdový pedál úplne uvoľnený.

- Zatlačte ovládanie sýtiča dnu.

### **Naštartovanie motora v prípade, že je palivo príliš horúce**



**VÝSTRAHA:** Batérie s obsahom olova a kyseliny môžu generovať výbušné plyny. Dbajte na to, aby sa matérie nachádzali v bezpečnej vzdialenosti od zdroja iskier, plameňov a dymiacich materiálov. Počas prevádzky stroja vždy používajte pomôcky na ochranu zraku.

Ak je batéria príliš slabá na naštartovanie motora, mali by ste ju nabiť.

Ak pri núdzovom štartovaní používate štartovacie káble, postupujte nasledovne:

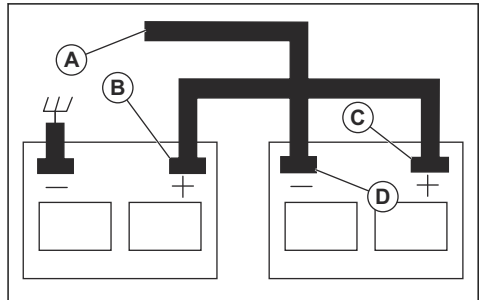

- Pripojte jeden koniec červeného kábla ku KLADNÉMU kontaktu (+) na slabom akumulátore (A).



**VAROVANIE:** Dbajte na to, aby nedošlo ku skratu s rámom výrobku.

- Pripojte jeden koniec čierneho kábla k ZÁPORNÉMU (-) pólu na úplne nabitých batérii.
- Pripojte druhý koniec čierneho kábla k dobrému UZEMNENIU RÁMU, ďalej od palivovej nádrže a batérie.
- Keď sa batéria úplne nabije, vytiahnite ju z nabíjačky.
- Odpojte ČIERNY kábel od úplne nabitého akumulátora.
- Odpojte ČERVENÝ kábel od oboch akumulátorov.

### **Odpojenie káblov na pomocné štartovanie**

**Poznámka:** Káble na pomocné štartovanie odpojte v opačnom poradí, než v akom ste ich pripájali.

- Odpojte ČIERNY kábel od kostry.
- Odpojte ČIERNY kábel od úplne nabitého akumulátora.
- Odpojte ČERVENÝ kábel od oboch akumulátorov.

### **Nastavenie kosiaceho zariadenia do prepravnej polohy alebo kosiacej polohy**

Počas prepravy musí byť kosiace zariadenie v prepravnej polohe.

- Na nastavenie výrobku do prepravnej polohy potiahnite páku výšky kosenia smerom k sedadlu a dajte ju do polohy najvyššej výšky kosenia.

- Na nastavenie výrobku do polohy kosenia nastavte príslušnú výšku kosenia. Pozrite si časť *Nastavenie výšky rezu na strane 194*.

## Nastavenie výšky rezu

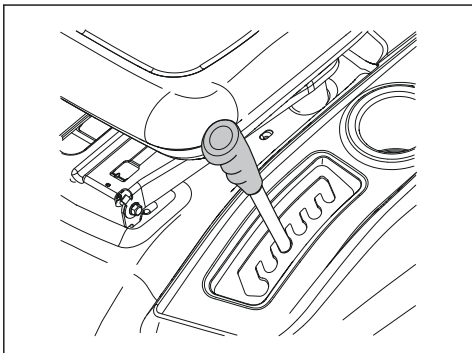

- Potiahnite páku zdvihu smerom k sedadlu a dajte ju do 1 zo zárezov pre príslušnú správnu výšku kosenia.

## Jazda dopredu a dozadu

Smer a rýchlosť jazdy sa ovládajú pedálmi na jazdu vpred a vzad.

1. Naštartujte motor.
2. Deaktivujte parkovaciu brzdú. Pozrite si časť *Aktivácia a uvoľnenie parkovacej brzdy na strane 194*.
3. Na začatie jazdy pomaly stlačte pedál jazdy vpred (A) alebo pedál jazdy vzad (B) nadol.

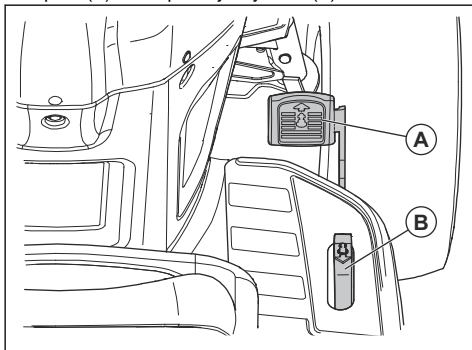

**Poznámka:** Pedále jazdy vpred a vzad sa po uvoľnení vrátia do neutrálnej polohy.

4. Stlačte pedál jazdy vpred alebo pedál jazdy vzad viac nadol, aby ste zvýšili rýchlosť.

## Aktivácia a uvoľnenie parkovacej brzdy

1. Ak chcete aktivovať parkovaciu brzdú, stlačte brzdový pedál (A) úplne nadol.

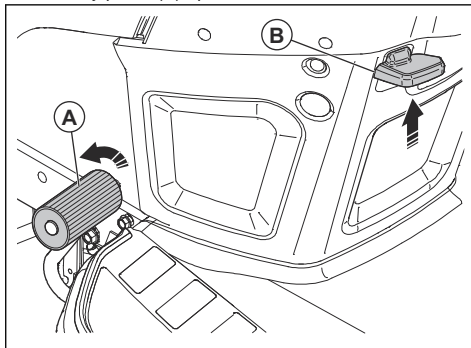

2. S brzdovým pedálom v spodnej polohe potiahnite parkovaciu brzdú (B) nahor.
3. Uvoľnite brzdový pedál.
4. Uvoľnite parkovaciu brzdú.

**Poznámka:** Uistite sa, že parkovacia brzda bezpečne zabrzdila traktor.

5. Na uvoľnenie parkovacej brzdy stlačte pedál parkovacej brzdy nadol.

## Zastavenie výrobku



**VÝSTRAHA:** Zakaždým zastavte výrobok, aktivujte parkovaciu brzdú a vyberte kľúč zapalovania predtým, než sa vzdialíte od výrobku.



**VAROVANIE:** Výfukové plyny zo zohriateho motora môžu spôsobiť spálenie trávy. Aby nedochádzalo k poškodeniu trávy horúcim vzduchom, po odstavení výrobku na tráve vždy vypnite motor.

1. Stlačte brzdový pedál (A) úplne nadol, pokiaľ výrobok kompletne nevyvpe.

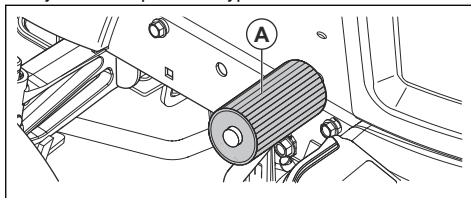

2. Deaktivujte kosiace zariadenie. Pozrite si časť *Aktivovanie a deaktivovanie kosiaceho zariadenia na strane 195*.

3. Presuňte ovládanie plynu do pomalej polohy a nechajte motor niekoľko minút bežať na voľnooběžných otáčkach.
4. Umiestnite kosiace zariadenie do prepravnej polohy. Pozrite si časť *Nastavenie kosiaceho zariadenia do prepravnej polohy alebo kosiacej polohy na strane 193.*
5. Otočte zapalovací spínač do polohy „STOP“ a vytiahnite kľúč zapalovania zo zapalovania.

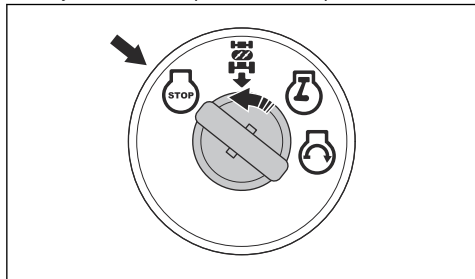

## Používanie ovládania plynu

Ovládanie plynu upravuje otáčky motora a rýchlosť nožov v kosiacom zariadení.

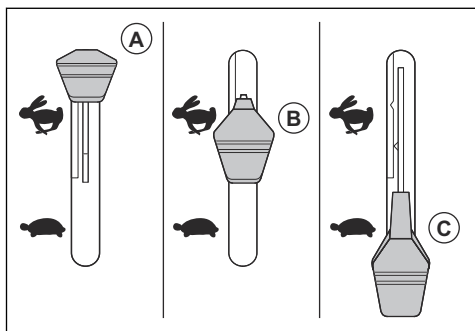

- Presuňte ovládanie plynu do polohy sýtiča (A), keď štartujete studený motor. Pozrite si časť *Štartovanie studeného motora na strane 192.*
- Presuňte ovládanie plynu do rýchlej polohy (B), aby ste dosiahli plné otáčky motora. Vždy používajte ovládanie plynu v rýchlej polohe počas kosenia trávy.
- Presuňte ovládanie plynu do pomalej polohy (C), aby motor bežal na voľnooběžných otáčkach.

## Používanie tempomatu

Tempomat používajte iba na jazdu vpred po hladkých, rovných povrchoch. Tempomat sa vypne automaticky v prípade, ak nastanú podmienky, ktoré použitiu tempomatu nebudú vyhovovať.

1. Stlačte pedál jazdy vpred (B) nadol. Ponechajte pedál jazdy vpred v polohe správnej rýchlosti pre daný terén.

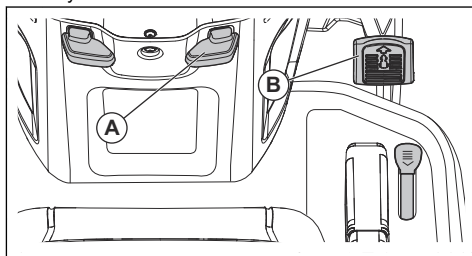

2. Potiahnite ovládaci páčku tempomatu (A) nahor a podržte ju v danej polohe so súčasným uvoľnením pedála jazdy vpred.
3. Uvoľnením páčky tempomatu aktivujete tempomat.
4. Tempomat deaktivujete stlačením brzdového pedála alebo ťuknutím na pedál jazdy vpred.

## Použitie predného svetlometu

- Prepnutím prepínača do polohy (B) zapnete predný svetlomet.

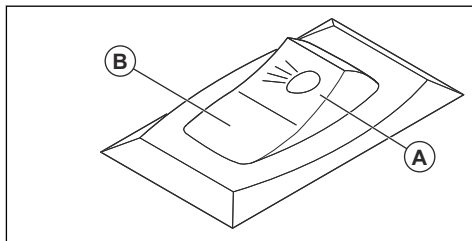

- Prepnutím prepínača do polohy (A) vypnete predný svetlomet.

## Aktivovanie a deaktivovanie kosiaceho zariadenia

Výrobok má systém kontroly prítomnosti obsluhy (OPC). Keď opustíte sedadlo pri spustenom motore a aktivovanom kosiacom zariadení, motor sa vypne.

Ostaňte riadne sedieť v strede sedadla, aby motor fungoval správne a nevyzol sa v drsnom teréne alebo kopcoch.

1. Nastavte správnu výšku kosenia. Pozrite si časť *Nastavenie výšky rezu na strane 194.*

## 2. Pohnite riadením spojky príslušenstva.

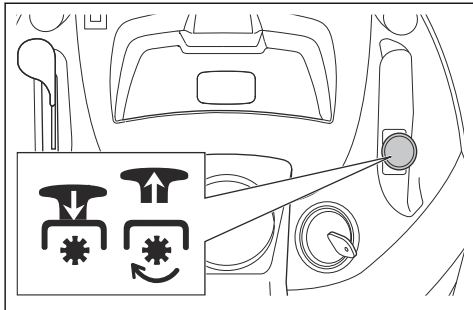

- Potiahnutím riadenia spojky príslušenstva nahor aktivujete kosiace zariadenie.
- Potiahnutím riadenia spojky príslušenstva nadol deaktivujete kosiace zariadenie.

## Ovládanie mulčovacej páky EZ

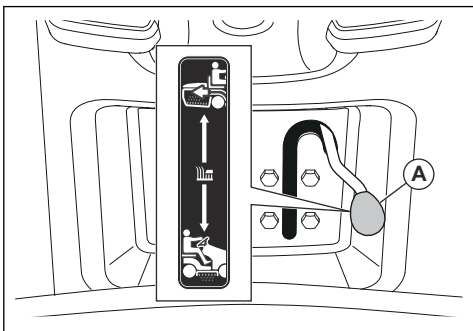

- Posunutím mulčovacej páky (A) do dolnej polohy aktivujete funkciu mulčovania.
- Posunutím mulčovacej páky (A) do hornej polohy deaktivujete funkciu mulčovania.

## Používanie systému bezpečnosti pri cúvaní (ROS)

**Poznámka:** Ak sa pokúsite cúvať s výrobkom, keď je kosiace zariadenie aktivované, motor sa okamžite zastaví. Aktivujte ROS, aby ste mohli s produktom cúvať a mať aktivované kosiace zariadenie.



**VÝSTRAHA:** Pred a počas prevádzky výrobku v smere dozadu sledujte zem a priestor za výrobkom, aby ste nikoho neohrozili.

- Systém ROS aktivujete otočením kľúča zapalovania proti smeru pohybu hodinových ručičiek do polohy zapnutého systému ROS (A).

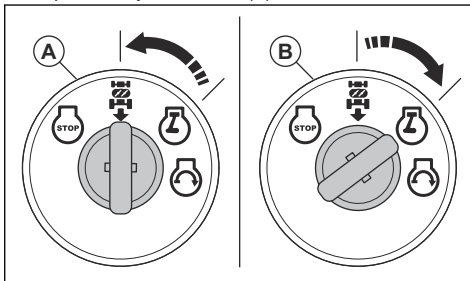

- Jazdu začnite pomalým stlačením pedála jazdy vzhľad.
- Systém ROS deaktivujete otočením kľúča zapalovania v smere pohybu hodinových ručičiek do polohy zapnutého motora (B).

## Zaistenie optimálnych výsledkov kosenia

- V záujme zachovania najlepšej výkonnosti vykonávajte údržbu výrobku pravidelne v súlade s plánom údržby. Pozrite si časť *Plán údržby na strane 199*.
- Nekoste mokrý trávnik. Keď je tráva mokrá, kosenie nemusí priniesť uspokojivý výsledok.
- Keď pripojíte k výrobku kosiace zariadenie, nepoužívajte kolesové reťaze.
- Ubezpečte sa, že kosiace zariadenie je v rovine. Pozrite si časť *Nastavenie rovnobežnosti kosiaceho zariadenia na strane 206*.
- Ak je tráva vysoká, začnite vysokou výškou kosenia a postupne ju znižujte.
- S výrobkom jazdíte dopredu nízkou rýchlosťou, ak je tráva vysoká a hustá.
- Počas kosenia trávy používajte plný plyn.
- Koste trávnik s použitím nepravidelného vzoru.
- Používajte ľavú stranu kosiaceho zariadenia pri kosení v blízkosti stromov, kríkov alebo chodníkov. Nôž reže približne 15 mm od vonkajšieho okraja kosiaceho zariadenia.

- Počas kosenia veľkých plôch jazdíte výrobkom doprava pri 1 alebo 2 okruhoch pracovnej oblasti. Týmto spôsobom tráva nebude vyhadzovaná na kríky, ploty alebo cesty. Po približne 2 okruhoch pracovnej oblasti koste v opačnom smere.

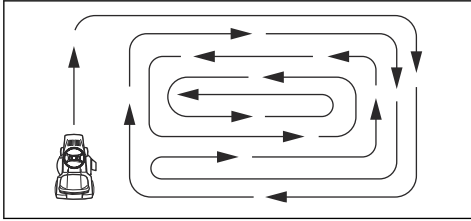

- Na dosiahnutie najlepších možných výsledkov kosenia, koste trávu často.

## Vyprázdenie zberného koša

Výrobok má hlásič, ktorý sa spustí, keď je zberný kôš plný. Hlásič zastavíte odpojením kosiaceho zariadenia. Pozrite si časť *Aktivovanie a deaktivovanie kosiaceho zariadenia na strane 195*.

1. Presuňte výrobok na miesto, kde môžete vyprázdniť zberný kôš.
2. Ubezpečte sa, že prevodovka s rozvodovkou je v neutrálnej polohe a aktivujte parkovaciu brzdú.
3. Vysuňte rukoväť na zbernom koši do vrchnej polohy.

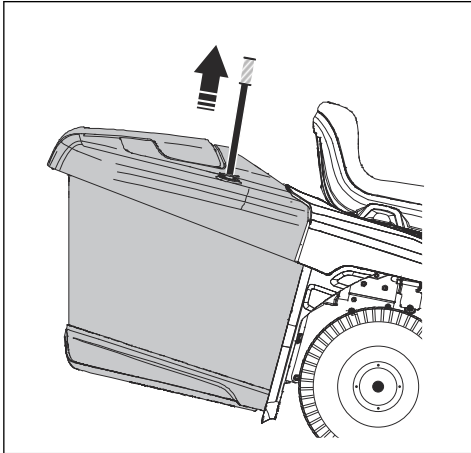

4. Potiahnite rukoväť dopredu, aby ste naklonili zberný kôš a vysypali trávu.

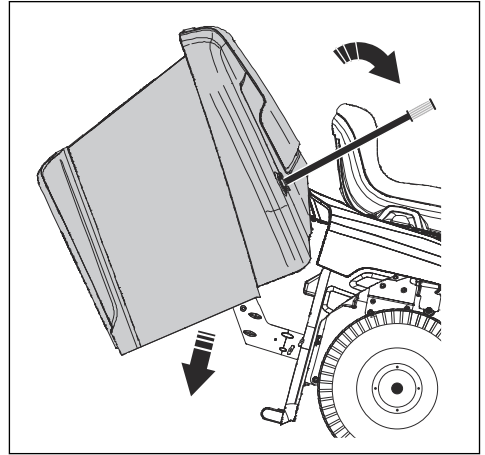

5. Zatlčením rukoväti dozadu vyrovnáte zberný kôš. Uistite sa, že zberný kôš je úplne vyrovnaný a v správnej polohe.

## Zaradenie voľnobežného režimu výrobku

Ak je potrebné premiestniť alebo ťahať výrobok bez pomoci motora, musíte výrobok nastaviť do režimu voľnobehu.



**VÝSTRAHA:** Výrobok nenastavujte do režimu voľnobehu na svahu.

- Zatlčením páky ovládania voľnobehu (A) nastavíte voľnobežný režim na výrobku.

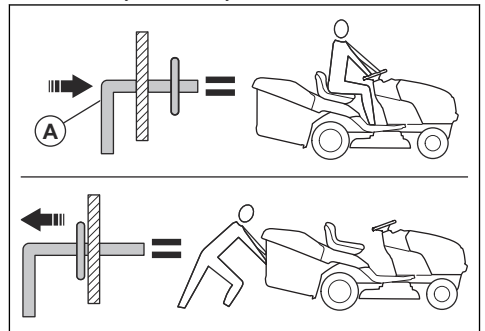

- Vytiahnutím páky ovládania voľnobehu ovládáte výrobok s využitím pohonu motora.

## Inštalácia mulčovacej zarážky (príslušenstvo)

Výrobok je možné používať s mulčovacou zarážkou.

1. Umiestnite kosiace zariadenie do prepravnej polohy. Pozrite si časť *Nastavenie kosiaceho zariadenia do prepravnej polohy alebo kosiacej polohy na strane 193.*
2. Odnímte zberný kôš alebo zadný vyhadzovací deflektor (príslušenstvo), ak je nainštalovaný.
3. Vložte mulčovaciu zarážku cez zadnú dosku do adaptéra výsyvky kosiaceho zariadenia.
4. Pripojte 2 popruhy do otvorov na podporných ramenách zberného koša.
5. Nainštalujte zberný kôš alebo zadný vyhadzovací deflektor.
6. Odstráňte mulčovaciu zarážku podľa rovnakého postupu, ale v opačnom poradí.
5. Nainštalujte 2 krídlové matice.
6. Nainštalujte zadný vyhadzovací deflektor k zadnej doske použitím 4 skrutiek.
7. Skrutky úplne dotiahnite.
8. Zadný vyhadzovací deflektor odmontujete v opačnom poradí.

## Inštalácia zberného koša (príslušenstvo)

Výrobok je možné používať so zberným košom.

1. Umiestnite kosiace zariadenie do prepravnej polohy. Pozrite si časť *Nastavenie kosiaceho zariadenia do prepravnej polohy alebo kosiacej polohy na strane 193.*
2. Odmontujte zadný vyhadzovací deflektor (príslušenstvo) alebo mulčovaciu zarážku (príslušenstvo), ak je jedno z nich nainštalované.
3. Vložte výsyvku cez zadnú dosku do adaptéra výsyvky kosiaceho zariadenia.
4. Nainštalujte 2 krídlové matice.
5. Nainštalujte zberný kôš.
6. Zberný kôš odmontujete rovnakým postupom, ale v opačnom poradí.

## Inštalácia zadného vyhadzovacieho deflektora (príslušenstvo)

Výrobok je možné používať so zadným vyhadzovacím deflektorom.

1. Umiestnite kosiace zariadenie do prepravnej polohy. Pozrite si časť *Nastavenie kosiaceho zariadenia do prepravnej polohy alebo kosiacej polohy na strane 193.*
2. Odstráňte zberný kôš.
3. Vyberte mulčovaciu zarážku (príslušenstvo), ak je nainštalovaná.
4. Nainštalujte výsyvku cez otvor v zadnej doske a presuňte adaptér kosiaceho zariadenia na výsyvku.

---

## Údržba

---

### Úvod



**VÝSTRAHA:** Pred údržbou výrobku si prečítajte kapitolu o bezpečnosti a uistite sa,

že rozumiete informáciám, ktoré sú v nej uvedené.

---

## Plán údržby

Plán údržby		Pred každým použitím	V inter-valoch 8 hodín	V inter-valoch 25 hodín	V inter-valoch 50 hodín	V inter-valoch 100 hodín	Každú sezónu	Pred usklad-nením
Výrobok	Skontrolujte funkčnosť brzdy.	X	X					
	Skontrolujte tlak v pneu-matikách.	X	X					
	Vykonajte kontrolu systé-mu prítomnosti obsluhy (OPC).	X						
	Vykonajte kontrolu bez-pečnostného systému pri cúvaní (ROS).	X						
	Skontrolujte, či upevňova-cie prvky nie sú uvoľnené.	X				X		X
	Skontrolujte, či nože nie sú opotrebované alebo poškodené.			X <sup>2</sup>				
	Namažte výrobok. Pozrite si časť <i>Plán mazania na strane 200.</i>			X				X
	Skontrolujte stav nabitia akumulátora.			X				
	Očistite akumulátor a kon-taktov.			X				X
	Očistite platničku riadenia od nečistôt. Pozrite si časť <i>Čistenie výrobku na strane 201.</i>			X				
	Skontrolujte ventilátor chladenia prevodovky s rozvodovkou.			X				
	Ubezpečte sa, že kosiace zariadenie je v rovine.					X		
Skontrolujte klinové reme-ne.						X		

Plán údržby		Pred každým použitím	V intervaloch 8 hodín	V intervaloch 25 hodín	V intervaloch 50 hodín	V intervaloch 100 hodín	Každú sezónu	Pred uskladnením
Motor	Skontrolujte hladinu motorového oleja.	X	X					
	Vymeňte motorový olej (modely s olejovým filtrom).				X <sup>1</sup>			X
	Vymeňte motorový olej (modely bez olejového filtra).			X <sup>1</sup>				X
	Vyčistite vzduchový filter.			X <sup>3</sup>				
	Očistite vzduchové sitko.			X <sup>3</sup>				
	Vykonajte kontrolu tlmiča výfuku a lapača iskier.				X			
	Vymeňte olejový filter (ak je používaný).					X <sup>1</sup>	X	
	Vyčistite chladiace rebrá motora.					X <sup>3</sup>		
	Vymeňte zapalovaciu sviečku.					X	X	
	Vymeňte papierovú kazeťu vzduchového filtra.					X <sup>3</sup>		
	Vymeňte palivový filter						X	
	Skontrolujte tlmič výfuku. Pozrite si časť <i>Kontrola tlmiča výfuku na strane 183.</i>					X		

## Plán mazania



**VAROVANIE:** Nemažte otočné body, ktoré majú špeciálne nylonové ložiská. Lepivé mazivá môžu prichytávať nečistoty. Nečistoty skracujú životnosť špeciálnych nylonových ložísk. Ak je potrebné namažte nylonové ložiská, použite iba malé množstvo suchého maziva.

- <sup>1</sup> Vykonávajte častejšie, ak pracujete pri vysokej záťaži, pri vysokej teplote okolia alebo v znečistených podmienkach.
- <sup>1</sup> Vykonávajte častejšie, ak pracujete pri vysokej záťaži, pri vysokej teplote okolia alebo v znečistených podmienkach.
- <sup>3</sup> Vykonávajte častejšie, ak pracujete v znečistených podmienkach.
- <sup>3</sup> Vykonávajte častejšie, ak pracujete v znečistených podmienkach.
- <sup>1</sup> Vykonávajte častejšie, ak pracujete pri vysokej záťaži, pri vysokej teplote okolia alebo v znečistených podmienkach.
- <sup>3</sup> Vykonávajte častejšie, ak pracujete v znečistených podmienkach.
- <sup>3</sup> Vykonávajte častejšie, ak pracujete v znečistených podmienkach.



Bezodkladne nahradte poškodený alebo chýbajúci preplachovací výstup.

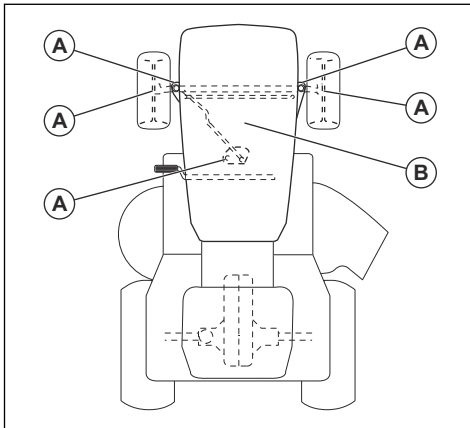

A. Všeobecné mazanie. Namažte mazacie pripojenie vretena, ložisko predného kolesa, ozubené koliesko dielu riadenia.

B. Mazanie motora. Pozrite si časť *Mazanie motora na strane 209*.

## Traktor

### Čistenie výrobku

Na čistenie povrchu (okrem výplachového otvoru) nepoživate záhradnú hadicu ani tlakové čistiace zariadenie. Dbajte na to, aby sa do motora ani prevodovky nedostala voda. Voda v motore alebo v prevodovke môže skrátiť životnosť výrobku. Na odstránenie trávy, listov alebo nečistôt použite stlačený vzduch alebo listový fúkač.

- Z motora, batérie, sedadla a ďalších súčastí výrobku odstráňte všetok nežiaduci materiál.
- Očistite platničku riadenia. Kontaminácia obmedzuje pohyb hriadeľa spojkového/brzdového pedála, spôsobuje uvoľnenie remeňa a obmedzuje pohyb smerom vpred.



**VAROVANIE:** Vyhýbajte sa všetkým nebezpečným miestam a pohyblivým častiam.

- Dbajte na to, aby sa na povrchoch a kolesách nenachádzali benzín, olej ap.
- Na zabránenie poškodeniu povrchov použite automobilový vosk.

### Používanie výplachového otvoru skeletu

Kosiace zariadenie má preplachovací výstup, ktorý je súčasťou čistiaceho systému kosiaceho zariadenia.



**VÝSTRAHA:** Nepoužívajte výrobok, ktorého preplachovací výstup je poškodený alebo chýba. Hrozí riziko úrazu alebo poškodenia vymrštenými predmetmi.

**Poznámka:** Pri modeloch s ochrannými prvkami sa preplachovací výstup nachádza na ľavom bočnom ochrannom prvku, pred zadnou pneumatikou.

1. Zaparkujte výrobok na voľnom priestranstve na trávniku, ktoré je blízko vodného zdroja s napojenou záhradnou hadicou.



**VAROVANIE:** Nesmerujte výsypku výrobku k budovám alebo vozidlám.

2. Uistite sa, že kosiace zariadenie je deaktivované. Pozrite si časť *Aktivovanie a deaktivovanie kosiaceho zariadenia na strane 195*.
3. Otočením kľúča zapalovania do polohy STOP vypnite motor.
4. Aktivujte parkovaciu brzdu.
5. Odstráňte výsypku zberného koša alebo mulčovaciu zarážku, ak je nainštalovaná.
6. Adaptér dýzy nasadte na koniec záhradnej hadice (A). Ubezpečte sa, že adaptér dýzy je úplne pripojený k záhradnej hadici.

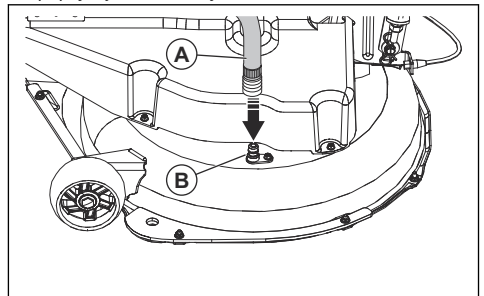

7. Potiahnite poistný prstenec adaptéra dýzy dozadu a pritlačte adaptér k preplachovaciemu výstupu (B).
8. Opatrne potiahnite záhradnú hadicu, aby ste sa uistili, že je pevne spojená.
9. Uvoľnite poistný prstenec, aby sa adaptér uzamkol na preplachovací výstup.
10. Spustíte prívod vody.
11. Sadnite si na sedadlo traktora a naštartujte motor.



**VAROVANIE:** Opätovne skontrolujte priestranstvo, aby ste sa uistili, že nehrozí žiadne nebezpečenstvo.

12. Prepnite ovládanie plynu do najrýchlejšej polohy.
13. Aktivujte kosiace zariadenie a nechajte ho bežať, pokiaľ nie je čisté. Pozrite si časť *Aktivovanie a deaktivovanie kosiaceho zariadenia na strane 195*.

14. Deaktivujte kosiace zariadenie. Pozrite si časť *Aktivovanie a deaktivovanie kosiaceho zariadenia na strane 195.*
15. Otočením kľúča zapalovania do polohy STOP vypnite motor.
16. Zatvorte prívod vody.
17. Potiahnite poistný prstenec adaptéra dýzy dozadu, aby sa adaptér uvoľnil z preplachovacieho výstupu.
18. Presuňte výrobok na suchú plochu.
19. Aktivujte kosiace zariadenie a nechajte ho bežať, pokiaľ nie je suché.

### Nastavenie digitálnej ovládacej rukoväti

Ovládanie plynu je nastavené z výroby a jeho úprava sa obvykle nevyžaduje. Ak sa však vyžaduje, prečítajte si príručku k motoru.

### Kontrola blokování a relé

**Poznámka:** Uvoľnené alebo poškodené vodiče môžu spôsobovať neuspokojivú prevádzku výrobku, jeho zastavenie alebo nemožnosť naštartovania.

- Skontrolujte poistnú maticu.

### Výmena žiarovky predného svetlometu

1. Otvorte kryt motora.
2. Potočte držiakom žiarovky jemne proti smeru hodinových ručičiek a vytiahnite ho z držiaka za mriežkou.
3. Vymeňte žiarovku v držiaku.
4. Zatláčajte držiak žiarovky do držiaka za mriežkou.
5. Potočte držiakom žiarovky jemne v smere hodinových ručičiek na jeho nainštalovanie.
6. Zatvorte kryt motora.

### Kontrola klávesnice

**Poznámka:** Na zalepenie defektov a zabránenie vyfúknutiu pneumatík v dôsledku pomalých únikov vzduchu si zaobstarajte tesniacu hmotu od miestneho predajcu súčastí. Tesniaca hmotu na pneumatiky taktiež zabraňuje suchej degenerácii pneumatík a korózii.

- Dbajte na správnosť nahustenia pneumatík vo všetkých pneumatikách (informácie o správnej hodnote PSI nájdete na bočnej strane pneumatík).
- Dbajte na to, aby sa na pneumatiky nedostal benzín, olej ani insekticídy, ktoré môžu poškodiť gumový materiál.
- Dbajte na to, aby ste pneumatikami nejazdili po pňoch, kameňoch, priehlbínach, ostrých predmetoch ani iných nebezpečných predmetoch, ktoré môžu pneumatiky poškodiť.

### Oprava pneumatík

1. Nadvihnite prednú nápravu a bezpečne ju podoprite.



**VAROVANIE:** Naraz zdvíhajte a podoprite vždy iba jednu nápravu.

2. Odnímate protiprachový kryt (A), poistný krúžok (B), podložku (C) a pero (D).

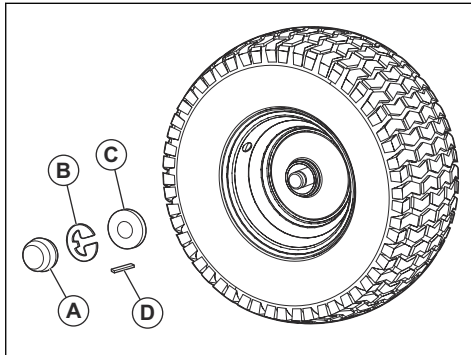

**Poznámka:** Perá sa nachádzajú iba na zadných kolesách.

3. Odstráňte koleso z nápravy.
4. Vyberte pneumatiku z kolesa.
5. Opravte ju.

**Poznámka:** Použite tesnenia alebo tmely pre defekty pneumatík na opravu pneumatiky. Tesniaca hmotu na pneumatiky taktiež zabraňuje suchej degenerácii pneumatík a korózii.

6. Nasaďte pneumatiku na koleso.
7. Nainštalujte koleso, podložku, pero a poistný krúžok na nápravu. Dbajte na to, aby bol poistný krúžok nainštalovaný správne v záreze na náprave.
8. Nasaďte protiprachový kryt.

### Kontrola čepelí

Remene nie je možné nastavovať.

- Po uplynutí každých 100 prevádzkových hodín skontrolujte kvalitu a opotrebovanie klinových remeňov.
- Ak sú klinové remene z dôvodu opotrebovania uvoľnené, vymeňte ich.

### Údržba ventilátora chladenia prevodovky s rozvodovkou



**VAROVANIE:** Nečistíte ventilátor ani prevodovku, keď motor beží alebo keď je prevodovka horúca.



**VAROVANIE:** Nepoužívajte vysokotlakovú umývačku ani parný čistič. Voda môže preniknúť do ložísk a elektrických pripojení a spôsobiť koróziu, ktorá môže viesť k poškodeniu produktu.

Aby zostala prevodovka chladná, uchovávajte ventilátor prevodovky a chladiace rebra v čistote.

- Na čistenie použite najskôr kefu, až potom vodu. Odstráňte kusy trávy a iné nečistoty z ventilátora prevodovky s rozvodovkou a chladiacich rebier a z ich okolia.
- Preskúmajte chladiaci ventilátor a overte, či sú lamely ventilátora čisté a nepoškodené.

### Kontrola kvapaliny v čerpadle nápravy s diferenciálom a prevodovkou

- Overtte, či nedochádza k únikom kvapaliny z čerpadla nápravy s diferenciálom a prevodovkou.
- Ak áno, obráťte sa na najbližšie servisné stredisko alebo oddelenie.

### Úprava nastavenia zbiehavosti a odklonu predných kolies

Zbiehavosť a odklon predných kolies sú správne nastavené z výroby. Zbiehavosť a odklon predných kolies nie je možné nastavovať.

- Ak dôjde k narušeniu zbiehavosti alebo odklonu predných kolies nastaveným z výroby, obráťte sa na schválené servisné centrum.

### Výmena hlavnej poistky

Tento výrobok má dve poistky automobilového typu. Držiak poistiek sa nachádza za ovládacím panelom.

1. Pridržiajte držiak poistiek a vyberte vypálenú poistku.
2. Vložte novú poistku do držiaka poistiek.

### Odstránenie a nainštalovanie krytu motora a zostavy mriežky

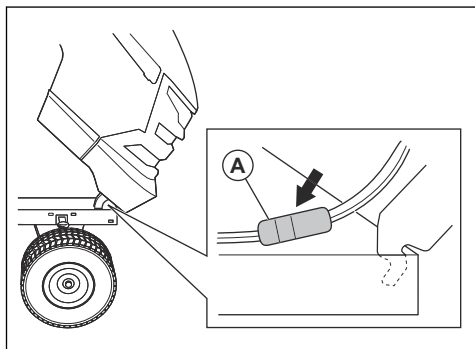

1. Nadvihnite kryt motora.

2. Odpojte káblový konektor predného svetlometu (A).
3. Postavte sa pred traktor. Držte kryt motora po stranách. Nakloňte kryt motora smerom k motoru a nadvihnite ho, aby ste ho odobrali z výrobku.
4. Pri montáži postupujte v opačnom poradí.

### Odpojenie hnacieho remeňa jazdy

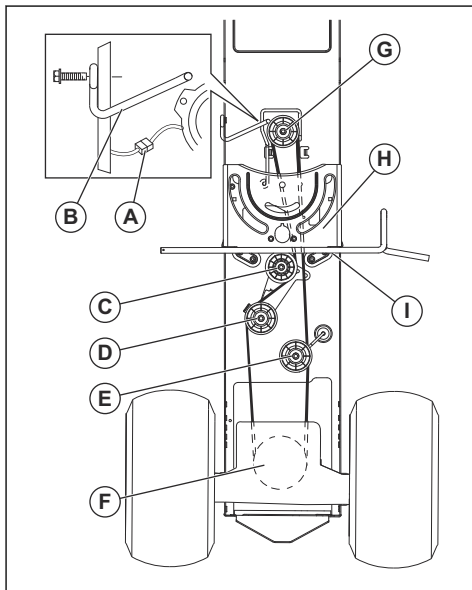

1. Zaparkujte s výrobkom na rovnom povrchu.
2. Aktivujte parkovaciu brzdú. Pozrite si časť *Aktivácia a uvoľnenie parkovacej brzdy na strane 194*.
3. Odmontujte kosiace zariadenie. Pozrite si časť *Demontáž a montáž kosiaceho zariadenia na strane 205*.

**Poznámka:** Pri práci s hnacím remeňom jazdy a nastavovaní polôh vedenia remeňa a držiaka postupujte opatrne.

4. Odpojte zväzok káblov spojky (A).
5. Odnímte držiak remeňa (B) na pravej strane výrobku.
6. Odnímte hnací remeň jazdy zo statickej napínacej kladky (C) a spojkovvej kladky (D).
7. Odnímte hnací remeň jazdy zo stredovej napínacej kladky (E).
8. Potiahnite hnací remeň jazdy do zadnej časti výrobku. Opatrne odpojte hnací remeň jazdy zo vstupnej prevodovej remenice a sponad lamiel chladiaceho ventilátora (F).
9. Odpojte hnací remeň jazdy z motorovej remenice a z remenice spojky (G).

10. Posuňte hnací remeň jazdy do zadnej časti výrobku a mimo riadiacej platničky (H).
11. Vyberte hnací remeň jazdy z výrobku.

## Batéria

### Čistenie akumulátora a kontaktov

Korózia a nečistoty na akumulátore a kontaktoch môžu spôsobovať vybijanie akumulátora.

1. Odpojte chránič kontaktov.
2. Odpojte ČIERNY kábel batérie.
3. Odpojte ČERVENÝ kábel batérie a vytiahnite akumulátor z výrobku.
4. Rozprášte vodu na akumulátor a nechajte ho uschnúť.
5. Vyčistite kontakty a konce káblov akumulátora drôtenou kefou.
6. Kontakty namažte mazivom alebo jeho alternatívou.
7. Vložte akumulátor. Pozrite si časť *Pripojenie batérie na strane 190*.

### Výmena akumulátora



**VÝSTRAHA:** Riziko zranenia elektrickým prúdom a popálením. Nepoužívajte kovové náramky ani iné kovové doplnky. Kovové predmety, ktoré prídu do styku s kontaktmi akumulátora môžu spôsobiť zranenia, zásah elektrickým prúdom a skrat akumulátora.

1. Nájdite striebornú uzemňovaciu skrutku (A) na pravej strane výrobku, nad pravou zadnou pneumatikou.

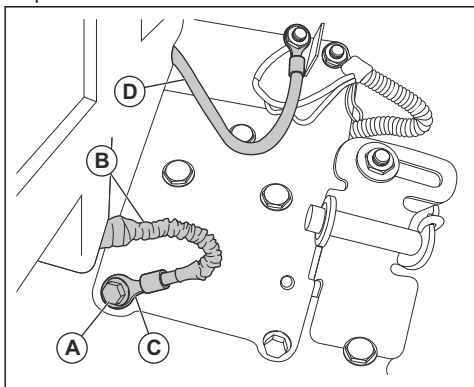

2. Použite 13 mm kľúč (1/2 palca) alebo nástrčný kľúč na odmontovanie striebornej uzemňovacej skrutky. Uzemňovaciu skrutku nevyhadzujte.
3. Stiahnite ochranné puzdro (B) ďalej od zakončenia kontaktu (C) na čiernom (zápornom) kábli akumulátora.

4. Použite 11 mm kľúč (7/16 palca) alebo nástrčný kľúč a odmontovanie väčšieho červeného (kladného) kábla akumulátora (D) zo solenoidu štartéra.

**Poznámka:** Nedemontujte menší červený kábel zo zväzku káblov na solenoidovom ventilu.

5. Spozu výrobku otvorte dvierka akumulátora (E) a vyberte podperu dvierok akumulátora (F) z držiakov na dvierkach akumulátora (G).

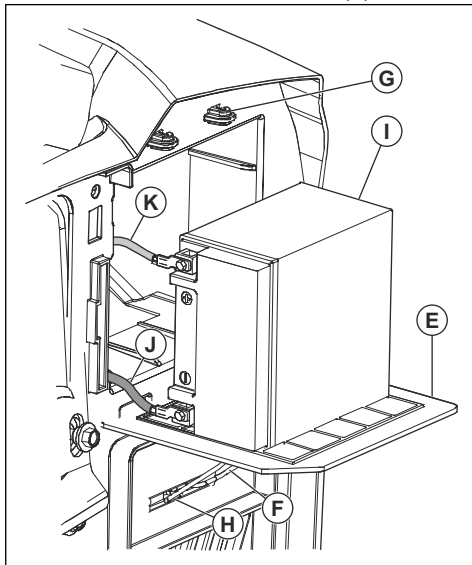

6. Vložte podperu dvierok akumulátora do podlhovastého otvoru (H) pod dvierkami akumulátora.
7. Vyberte akumulátor (I) spolu s 2 pripojenými káblami von z priestoru na akumulátor.
8. Položte akumulátor na dvierka akumulátora.
9. Po odpojení čierneho (záporného) kábla akumulátora (J) odmontujte skrutku a maticu.
10. Odpojte červený (kladný) kábel akumulátora (K) a odmontujte skrutku a maticu.
11. Vyberte akumulátor z výrobku.
12. Nainštalujte nový akumulátor.

13. Pripojte červený (kladný) kábel akumulátora (L) so skrútkou (M) a štvorcovou maticou (N).

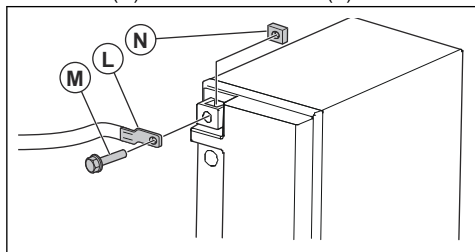

14. Pripojte čierny (záporný) kábel akumulátora so skrútkou a štvorcovou maticou.  
 15. Zatvoríte dverka akumulátora a zamkníte ich s podperou dvierok akumulátora v držiakoch.

### Pripojenie káblov na pomocné štartovanie



**VÝSTRAHA:** Nebezpečenstvo výbuchu v dôsledku výbušného plynu vychádzajúceho z akumulátora. Nepripájajte záporný pól nabitého akumulátora k zápornému pólu vybitého akumulátora alebo do jeho blízkosti.



**VAROVANIE:** Akumulátor produktu nepoužívajte na štartovanie iných vozidiel.

1. Pripojte jeden koniec červeného akumulátorového kábla ku Kladnému (+) pólu na vybitom akumulátore (A).

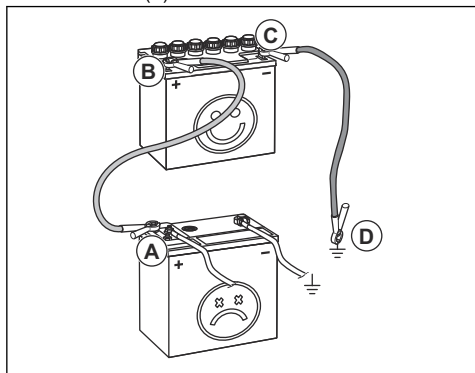

2. Pripojte druhý koniec červeného akumulátorového kábla ku Kladnému (+) pólu na nabitom akumulátore (B).



**VÝSTRAHA:** Nedovoľte, aby sa konce červeného kábla dotýkali šasi. Spôsobí to skrat.

3. Pripojte jeden koniec čierneho akumulátorového kábla k ZÁPORNÉMU (-) pólu na nabitom akumulátore (C).  
 4. Pripojte druhý koniec čierneho akumulátorového kábla k BODU UKOSTRENIA (D), ďalej od palivovej nádrže a akumulátora.

### Odpojenie káblov na pomocné štartovanie

**Poznámka:** Káble na pomocné štartovanie odpojte v opačnom poradí, než v akom ste ich pripájali.

1. Odpojte ČIERNY kábel od kostry.
2. Odpojte ČIERNY kábel od úplne nabitého akumulátora.
3. Odpojte ČERVENÝ kábel od oboch akumulátorov.

### Kosiace zariadenie

#### Demontáž a montáž kosiaceho zariadenia

**Poznámka:** Ak má byť používané príslušenstvo iné ako kosiace zariadenie, predný článok a zadné články na zdvíhanie musia byť odstránené z výrobku. Rovnako musí byť pružina kábla spojky vložená do vodiča kábla na čelnej hrane spodnej strany ovládacieho panelu.

1. Deaktivujte kosiace zariadenie. Pozrite si časť *Aktívovanie a deaktivovanie kosiaceho zariadenia na strane 195*.
2. Vypnite výrobok. Pozrite si časť *Zastavenie výrobku na strane 194*.
3. Spustíte kosiace zariadenie do najnižšej polohy.
4. Odstráňte stredovú výsypku. Pozrite si časť *Demontáž a montáž stredovej výsypky na strane 206*.
5. Odpojte kryt trňa (A).

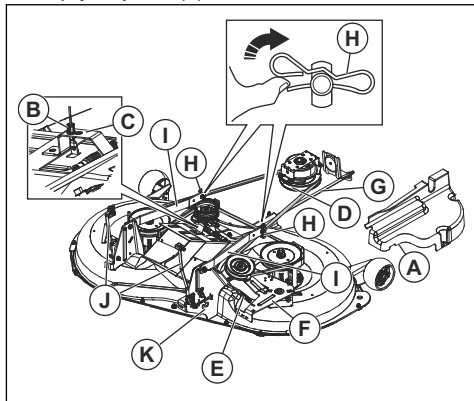

6. Odnímte kábel spojky (B), zatlačte plôšku (C) a vyberte káble spojky z konzoly.
7. Odnímte hnací remeň z remenice spojky (D).

- Opatrne odstráňte pružinu kábla spojky (E) z ramena napínača (F).
- Odpojte predný článok (G) z kosiaceho zariadenia a odnímate upevňovaciu pružinu a podložku.
- Odstáňte spony (H) a odpojte závesné ramená (I) z kolíkov konštrukcie.
- Odpojte zadné články na zdvíhanie (J) zo zadných konzol kosiaceho zariadenia (K) po oboch stranách kosiaceho zariadenia.
- Odnímate kosiace zariadenie z výrobku.
- Kosiace zariadenie inštalujte rovnako, ale v opačnom poradí. Uistite sa, že strana s vyhadzovaním trávy je na pravej strane výrobku.

**Poznámka:** Závesné ramená musia byť v prednej polohe predtým, než môžete presunúť kosiace zariadenie pod výrobok.

### Demontáž a montáž stredovej výšpy

- Odstáňte zberný kôš.
- Odstáňte príchytky (A).

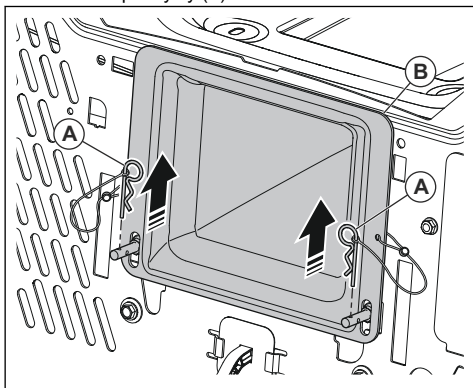

- Vytiahnite stredovú výšpy (B) von spoza výrobku.

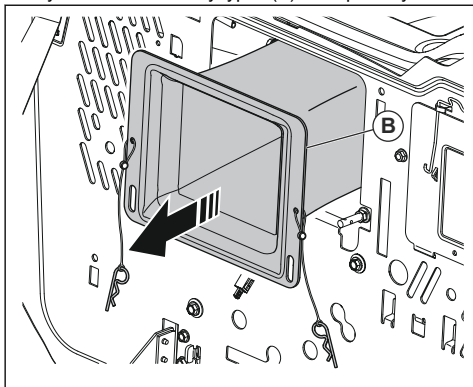

- Pri montáži postupujte v opačnom poradí.

## Nastavenie rovnobežnosti kosiaceho zariadenia

### Vizuálne stranové nastavenie kosiaceho zariadenia

V prípade, že výška kosenia nie je rovnaká na pravej aj ľavej strane výrobku, je možné ju nastaviť. Upravte výšku kosenia na tej strane kosiaceho zariadenia, ktorá ju má nižšiu.

- Dbajte na to, aby boli pneumatiky úplne nahustené.
- Zaparkujte s výrobkom na rovnom povrchu.
- Prejdite na stranu výrobku, ktorá má nižšiu výšku kosenia.

**Poznámka:** Niektoré modely disponujú iba ľavostranným nastavovaním.

- Upravte výšku kosenia použitím 3/4" kľúča.

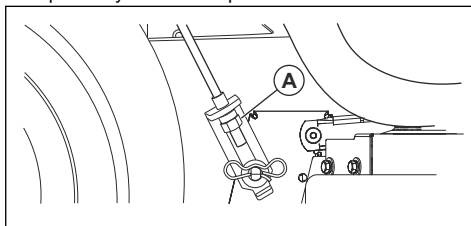

**Poznámka:** Každá celá otáčka nastavovacej matice zdvíhu mení výšku kosiaceho zariadenia o 3/16 palca (4,7 mm).

- Potočte nastavovaciu maticu zdvíhu (A) doľava, aby ste spustili kosiace zariadenie.
  - Potočte nastavovaciu maticu zdvíhu (A) doprava, aby ste zdvihli kosiace zariadenie.
- Pokoste časť trávnik a posúďte výsledky. V prípade potreby ich upravte.

### Presné stranové nastavenie kosiaceho zariadenia

- Dbajte na to, aby boli pneumatiky úplne nahustené.
- Zaparkujte s výrobkom na rovnom povrchu.
- Umiestnite kosiace zariadenie do prepravnej polohy. Pozrite si časť *Nastavenie kosiaceho zariadenia do prepravnej polohy alebo kosiacej polohy na strane 193*.
- Otočením vonkajších špičiek nožov ich zarovnajete s bokmi kosiaceho zariadenia.



**VÝSTRAHA:** Nože na kosiacom zariadení sú ostré a môžu spôsobiť zranenie. Používajte ochranné rukavice.

5. Odmerajte vzdialenosť (B) od dolného okraja noža po zem na ľavej a pravej strane.

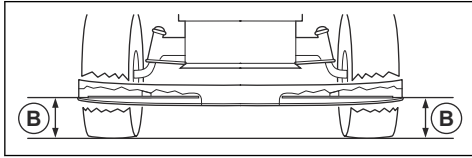

**Poznámka:** Vzdialenosť musí byť na oboch stranách rovnaká.

6. Upravte výšku kosenia použitím 3/4" kľúča.

**Poznámka:** Každá celá otáčka nastavovacej matice zdvíhu mení výšku kosenia o 3/16 palca (4,7 mm).

- a) Potočte nastavovaciu maticu zdvíhu (A) doľava, aby ste spustili kosiace zariadenie.

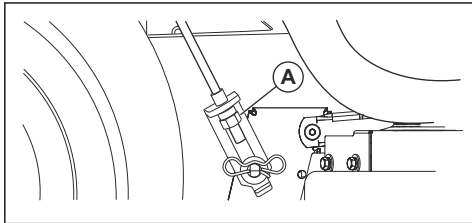

- b) Potočte nastavovaciu maticu zdvíhu (A) doprava, aby ste zdvihli kosiace zariadenie.

7. Znova odmerajte vzdialenosť. Upravujte dovtedy, kým nie sú obe 2 strany v rovnakej výške.  
8. Pokoste časť trávnik a posúďte výsledky. V prípade potreby ich upravte.

### Nastavenie kosiaceho zariadenia v pozdĺžnom smere

Kosiace zariadenie musí byť stranovo (prične) vyrovnané predtým, než je možné vykonávať pozdĺžne nastavenie. Pozrite si časť *Vizuálne stranové nastavenie kosiaceho zariadenia na strane 206*.

1. Dbajte na to, aby boli pneumatiky úplne nahustené.
2. Zaparkujte s výrobkom na rovnom povrchu.
3. Nastavte kosiace zariadenie do prepravnej polohy. Pozrite si časť *Nastavenie kosiaceho zariadenia do prepravnej polohy alebo kosiacej polohy na strane 193*.
4. Otočte nože, kým nesmerujú priamo dopredu.



**VÝSTRAHA:** Nože na kosiacom zariadení sú ostré a môžu spôsobiť zranenie. Používajte ochranné rukavice.

5. Odmerajte vzdialenosť od zeme k zadnému (A) a prednému (B) koncu noža.

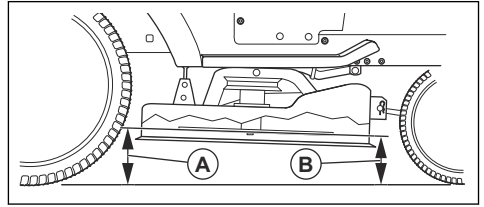

**Poznámka:** Na dosiahnutie najlepších možných výsledkov kosenia je potrebné nože nastaviť tak, aby bol predný koniec asi o 1/8" až 1/2" (3,1 až 12,7 mm) nižšie ako zadný koniec pri kosiacom zariadení v najvyššej polohe.

6. Prejdite k čelnej časti výrobku a vykonajte úpravy nastavenia.  
7. Použitím 11/16-palcového kľúča uvoľníte nízku maticu (E) na uvoľnenie nastavovacej matice zdvíhu (D).

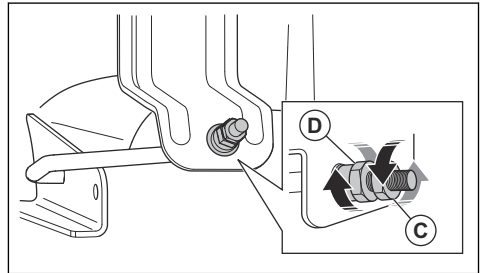

8. Upravte výšku kosiaceho zariadenia použitím 3/4" kľúča.

**Poznámka:** Každá celá otáčka nastavovacej matice zdvíhu mení výšku kosiaceho zariadenia o 1/8 palca (3,1 mm).

- a) Potočte nastavovaciu maticu zdvíhu proti smeru hodinových ručičiek, aby ste spustili kosiace zariadenie.  
b) Potočte nastavovaciu maticu zdvíhu v smere hodinových ručičiek, aby ste zdvihli kosiace zariadenie.  
9. Znova odmerajte prednú a zadnú vzdialenosť.  
10. Pokračujte v úprave dovtedy, kým predný koniec noža nebude o 1/8 až 1/2 palca (3,1 mm až 12,7 mm) nižšie než zadný koniec.  
11. Pridržte nastavovaciu maticu zdvíhu v danej polohe pomocou kľúča a utiahnite nízku maticu.

### Výmena nožov

Na dosiahnutie najlepších výsledkov dbajte na to, aby boli nože kosačky ostré. Pokrivené alebo poškodené nože vymeňte.



**VAROVANIE:** Používajte len náhradný nôž schválený výrobcom. Používanie nožov, ktoré výrobca výrobku neschválil, je nebezpečné. Hrozí riziko poškodenia výrobku a zrušenia platnosti záruky.

1. Nastavte kosiace zariadenie do prepravnej polohy. Pozrite si časť *Nastavenie kosiaceho zariadenia do prepravnej polohy alebo kosiacej polohy na strane 193*.
2. Odskrutkujte skrutku (A) proti smeru hodinových ručičiek a odnítme nôž (B).

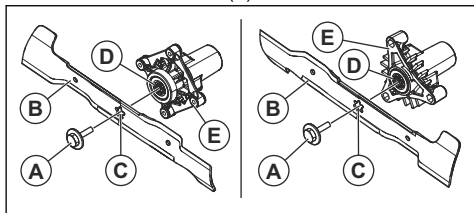

**VÝSTRAHA:** Nože na kosiacom zariadení sú ostré a môžu spôsobiť zranenie. Používajte ochranné rukavice.

3. Nainštalujte nový alebo zaostrený nôž a skrutku.



**VAROVANIE:** Stredový otvor (C) v noži musí byť zarovnaný s hviezdičkou (D) na trni (E).

4. Skrutku utiahnite momentom 62 - 75 Nm.

### Odstránenie hnacieho remeňa kosiaceho zariadenia

1. Odparkujte výrobok na rovnom povrchu a aktivujte parkovaciu brzdu. Pozrite si časť *Zastavenie výrobku na strane 194*.
2. Nastavte kosiace zariadenie do najnižšej polohy. Pozrite si časť *Nastavenie výšky rezu na strane 194*.
3. Odstráňte trávu a nečistoty z okolia trňov a z horného povrchu kosiaceho zariadenia.

4. Odnítme hnací remeň (A) z remenice spojky (B) na hriadeľ motora.

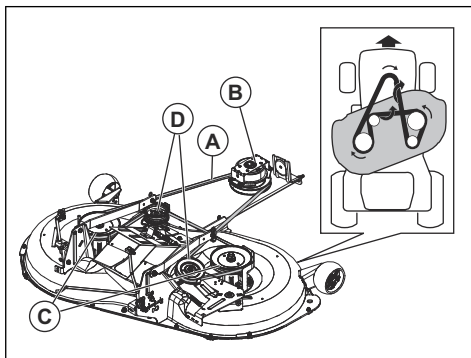

5. Odnítme hnací remeň z remenic trňov (C) a remenic napínača (D).

### Inštalácia hnacieho remeňa kosiaceho zariadenia

1. Nasadte hnací remeň (A) okolo remenic trňov (B).

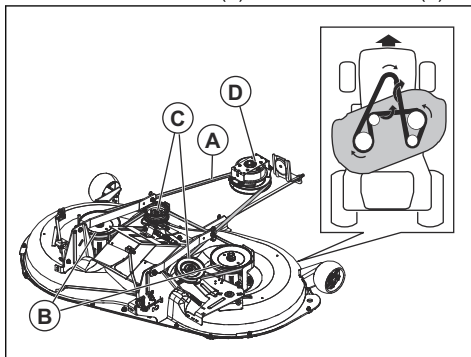

**VAROVANIE:** Založte hnací remeň správne do všetkých zárezov na remenicach kosiaceho zariadenia. Hnací remeň sa môže poškodiť v dôsledku nesprávnej inštalácie.

**Poznámka:** Hnací remeň musí byť skrútený o 180° na 2 miestach (X), aby bol zarovnaný s remenicami. Dbajte na to, aby bola tenšia časť hnacieho remeňa smerom k zárezu v jednotlivých remenicach.

2. Nasadte hnací remeň okolo remenic napínača (C).
3. Nasadte hnací remeň okolo remenice spojky (D) na hriadeľ motora.
4. Nastavte kosiace zariadenie do prepravnej polohy. Pozrite si časť *Nastavenie kosiaceho zariadenia do prepravnej polohy alebo kosiacej polohy na strane 193*.



## Nastavenie koliesok proti poškodeniu trávniku

Kolieska proti poškodeniu trávniku udržiavajú kosiacie zariadenie v správnej polohe vzhľadom na zem a bránia poškodeniu trávniku na väčšine terénov. Kolieska proti poškodeniu trávniku sú správne nastavené, keď sú mierne nad zemou, keď je kosiacie zariadenie v požadovanej výške kosenia.

1. Zaparkujte výrobok na rovnej ploche a zastavte motor.
2. Nastavte výrobok na potrebnú výšku kosenia. Pozrite si časť *Nastavenie výšky rezu na strane 194*.
3. Odstráňte maticu, skrutku, podložku a koliesko proti poškodeniu trávniku.

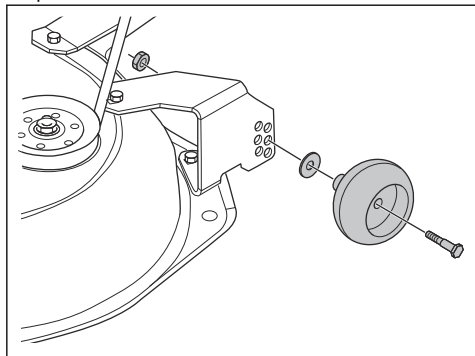

4. Nasadte koliesko proti poškodeniu trávniku, skrutku, podložku a maticu v správnej polohe.
5. Upravte nastavenie každého z koliesok a namontujte ich podľa rovnakého postupu.

## Motor

### Mazanie motora

Používajte iba detergentný olej vysokej kvality označený podľa klasifikácie API ako SJ-SN. Stupeň viskozity oleja SAE odkazuje na správnu teplotu pri prevádzke.

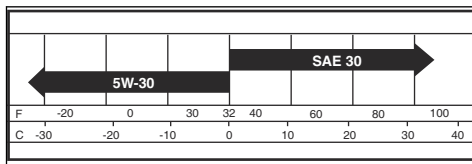

**Poznámka:** Multiviskozitné oleje (5W30, 10W30 ap.) slúžia ako pomôcka na jednoduché štartovanie motora v studenom počasí, spôsobujú však vyššiu spotrebu oleja v prípade ich použitia pri teplotách vyšších než 32 °F/0 °C. Často kontrolujte hladinu oleja, aby nedošlo k poškodeniu motora v dôsledku nízkej hladiny oleja.

- V intervale po 50 hodinách prevádzky olej vymeňte. Ak sa výrobok ročne používa menej než 50 hodín, olej meňte minimálne 1-krát ročne.
- Olej v kľukovej skrini kontrolujte vždy pred naštartovaním motora a vždy po ôsmich (8) hodinách prevádzky.
- Po každej kontrole hladiny oleja dotiahnite viečko plniaceho hrdla oleja/olejovú mierku.

### Kontrola hladiny motorového oleja

Motor výrobku je obsahuje motorový olej pre teplotu okolitého prostredia vyššiu ako 32° F (0° C). Na prevádzku pri teplote prostredia nižšej ako 32° F (0° C) je potrebné použiť správny motorový olej, aby sa výrobok ľahšie štartoval. Pozrite si časť .

1. Zaparkujte výrobok na rovnej zemi.
2. Odpojte viečko plniaceho hrdla oleja a olejovú mierku a utrite ich handrou.
3. Zasuňte olejovú mierku do olejovej plniacej trubice. Nenasadzujte uzáver plniaceho hrdla oleja na olejovú plniacu trubicu.
4. Vytiahnite olejovú mierku. Na overenie hladiny motorového oleja použite stupnicu na olejovej mierke. Motorový olej podľa potreby dolievajte dovtedy, kým nedosiahnete značku „FULL“ (max.) na olejovej mierke. Nenaliavajte príliš veľa motorového oleja.

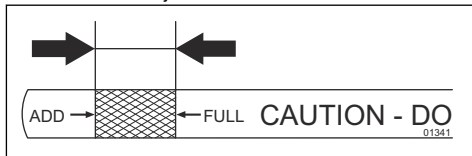

5. Zasuňte olejovú mierku do olejovej plniacej trubice. Uistite sa, že uzáver plniaceho hrdla oleja je kompletne zatiahnutý.

**Poznámka:** Výmena motorového oleja je popísaná v časti *Výmena motorového oleja na strane 209*.

### Výmena motorového oleja

**Poznámka:** Používaný olej musí zodpovedať prevádzkovej charakteristike API SG-SL.

**Poznámka:** Olej vytečie rýchlejšie, keď je motor horúci.

Pred výmenou motorového oleja odstavte výrobok na rovnom povrchu. Pred výmenou oleja nastavte požadovaný rozsah teplôt.

Olej zhromažďujte do vhodnej nádoby.

1. Nadvihnite kapotu.

2. Odpojte upevňovací prvok (A) z krytu dolného nárazníka (B).

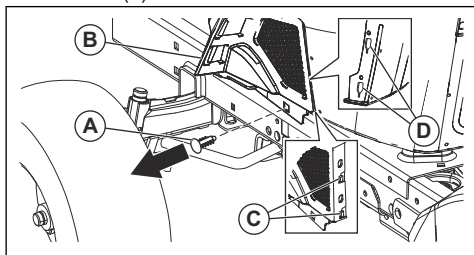

**VAROVANIE:** Opatrne odpojte kryt dolného nárazníka (A), aby sa zarážky krytu (C) nezlomili.

3. Posunom krytu dolného nárazníka (B) uvoľníte výstupky krytu (C) zo zošíkmených otvorov (D) v kryte dolného nárazníka (B) a potom ho vyťahnite.
4. Vyberte viečka plnenia oleja (6).



**VAROVANIE:** Dbajte na to, aby pri výmene oleja do motora neprenikli nečistoty.

5. Do olejového vypúšťacieho ventilu nainštalujte vypúšťaciu hadičku (E).

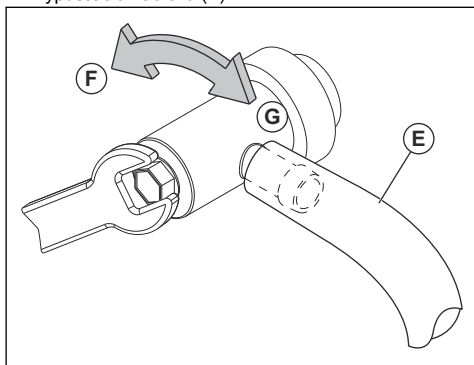

6. Otočením ventilu proti smeru pohybu hodinových ručičiek pomocou 10 mm kľúča otvoríte olejový vypúšťací ventil (F).
7. Po vypustení oleja otočte vypúšťací ventil v smere pohybu hodinových ručičiek, čím ho zavriete (G).

**Poznámka:** Pomocou 10 mm kľúča aplikujte slabý krútiaci moment na zatvorenie vypúšťacieho ventilu. Ventil príliš nedotahujte.

8. Odpojte vypúšťaciu hadičku (E) a odložte ju.
9. Naplňte motor novým olejom cez trubicu olejovej miery na plnenie oleja.

**Poznámka:** Olej do motora nalievajte pomaly. Nenalievajte príliš veľa oleja. Informácie o približnom objeme nájdete v časti *Technické údaje na strane 218*.

10. Na kontrolu hladiny oleja použite stupnicu na olejovej miere.
- Zasuňte mierku do trubice a ponechajte viečko plniaceho hrdla oleja položené na hornej časti trubice.
  - Keď kontrolujete hladinu oleja, nedotahujte viečko na trubicu.
  - Overte, či hladina oleja dosahuje značku „FULL“ (Plný) na olejovej miere.
  - Po dokončení kontroly riadne dotiahnite viečko na trubicu.

### Výmena filtra motorového oleja



**VÝSTRAHA:** Používajte ochranné rukavice. Ak sa vám motorový olej dostane na telo, očistite zasiahnutú časť mydlom a vodou.

- Vypustite motorový olej z nádrže na olej. Pozrite si časť *Výmena motorového oleja na strane 209*.
- Odmontujte filter motorového oleja otáčaním proti smeru hodinových ručičiek.
- Gumené tesnenie na novom olejovom filtri mierne namažte novým motorovým olejom.
- Pri inštalácii olejového filtra ho otáčajte v smere hodinových ručičiek, pokiaľ gumené tesnenie nepasuje správne, potom ho utiahnite ešte o polovicu otáčky.
- Nádrž na olej doplňte novým motorovým olejom. Pozrite si časť *Výmena motorového oleja na strane 209*.
- Naštartujte motor a nechajte ho bežať 3 minúty pri voľnoběžných otáčkach.
- Zastavte motor a ubezpečte sa, že z olejového litra neuniká olej.

**Poznámka:** Ak nie je prítomný žiadny únik oleja, znova olejový filter utiahnite.

- Doplňte nádrž na olej motorovým olejom, aby sa nahradil motorový olej, ktorý bol absorbovaný novým olejovým filtrom.

### Čistenie vzduchového filtra

Motor so znečisteným vzduchovým filtrom nemusí fungovať správne. V prašných podmienkach čistite vzduchový filter častejšie.

### Čistenie vzduchového filtra

**Poznámka:** Na ochranu motora pred poškodením od prehriatia musí byť vzduchové sítko udržiavané

v čistom stave – nesmú sa na ňom nachádzať žiadne nečistoty a zvyšky trávy.

- Vzduchové sitko čistíte drôtenou kefou alebo stlačeným vzduchom, aby ste zo sitka odstránili nečistoty.

## Čistenie/vykonávanie údržby chladiaceho systému

**Poznámka:** Upchaná mriežka na zachytávanie trávy, znečistené alebo zaplnené chladiace rebrá alebo odpojený kryt fúkača môžu viesť k prehrievaniu motora a k jeho následnému poškodeniu.

- Dbajte na to, aby boli mriežka na zachytávanie trávy, chladiace rebrá a ďalšie externé povrchy motora vždy čisté.
- Po uplynutí intervalu 100 prevádzkových hodín (častejšie v prašných a nečistých podmienkach) odpojte kryt fúkača a ďalšie súčasti chladiaceho systému motora. Vyčistite chladiace rebrá a externé povrchy. Dbajte na správnu inštaláciu súčastí chladiaceho systému.

## Vymeňte zapalovaciu sviečku

Informácie o typoch zapalovacích sviečok a iskrišti (nastavenie veľkosti iskrišťa) nájdete v časti .

- Zapalovacie sviečky meňte na začiatku každej sezóny alebo po uplynutí intervalu 100 prevádzkových hodín.

## Výmena palivového filtra

**Poznámka:** Radový palivový filter meňte najmenej raz ročne.

Radový filter vymeňte potom, keď sa upchá a prietok paliva do karburátora sa zastaví.

1. Nechajte motor ochladiť.
2. Odpojte radový palivový filter (B) a uzavrite palivové vedenia zátkami.
3. Nainštalujte nový palivový filter do polohy v rámci palivového vedenia so šípkou smerujúcou ku karburátoru.
4. Dbajte na to, aby nedochádzalo k žiadnym únikom paliva a aby boli svorky (A) v správnej polohe.

5. V prípade rozlitia okamžite produkt utrite.

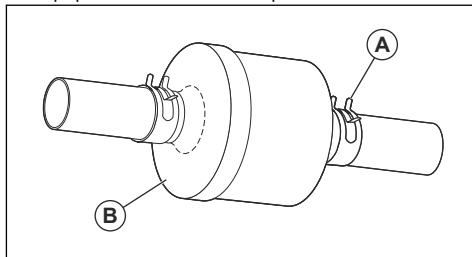

## Odvzdušnenie prevodovky



**VAROVANIE:** Počas naštartovaného motora žiadnym spôsobom nepoužívajte páku voľnobehu.

Na zachovanie vysokého výkonu odvzdušnite prevodovku pred prvým použitím výrobku.

Ak vymieňate prevodovku, novú prevodovku pred použitím výrobku odvzdušnite.

1. Zaparkujte výrobok na rovnom povrchu na voľnom a otvorenom mieste.
2. Zastavte motor a aktivujte parkovaciu brzdú.
3. Prepnite ovládač voľnobehu do deaktivovanej polohy. Pozrite si časť *Preprava na strane 217*.
4. Naštartujte motor. Po naštartovaní motora prepnite ovládanie plynu do pomalej polohy a deaktivujte parkovaciu brzdú.
5. Trikrát vykonajte nasledujúce kroky.

**Poznámka:** Počas tohto postupu môže dôjsť k pohybu hnacích kolies.

- a) Zatlačte pedál jazdy vpred na doraz do prednej polohy, držte ho stlačený 5 sekúnd a potom ho uvoľnite.
  - b) Zatlačte pedál jazdy vzad na doraz do zadnej polohy, držte ho stlačený 5 sekúnd a potom ho uvoľnite.
6. Zastavte motor a aktivujte parkovaciu brzdú.
  7. Prepnite ovládač voľnobehu do aktivovanej polohy. Pozrite si časť *Preprava na strane 217*.
  8. Sadnite si na sedadlo traktora a naštartujte motor. Po naštartovaní motora prepnite ovládanie plynu do polohy polovičnej rýchlosti.
  9. Deaktivujte parkovaciu brzdú.
  10. Jazdite s výrobkom dopredu približne 5 stôp (1,5 m) a potom dozadu 5 stôp (1,5 m). Tento postup vykonajte 3-krát.

## Riešenie problémov

Problém	Príčina	Činnosť
Motor neštartuje.	V palivovej nádrži nie je palivo.	Nalejte palivo do palivovej nádrže.
	Ovládanie plynu nie je v správnej polohe.	Pozrite si pokyny týkajúce sa štartovania.
	Zapaľovacia sviečka je chybná.	Vymeňte zapaľovaciu sviečku.
	Vzduchový filter je špinavý.	Vyčistite vzduchový filter alebo ho vymeňte.
	Palivový filter je upchatý	Vymeňte palivový filter.
	V palive je voda.	Odstráňte všetko palivo z palivovej nádrže a karburátora. Palivovú nádrž naplňte novým palivom a vymeňte palivový filter.
	Káble sú uvoľnené alebo poškodené.	Vykonajte kontrolu všetkých káblov.
	Ventily motora nie sú správne nastavené.	Obráťte sa na schváleného servisného zástupcu.
	Motor je zaplavený.	Počkajte 2 – 3 minúty pred opakovaným pokusom o naštartovanie motora.
	Palivo v palivovej nádrži je nevyhovujúce.	Vymeňte palivo v palivovej nádrži.
Štartér nepretáča motor.	Batéria je príliš slabá.	Nabite batériu.
	Riadenie spojky príslušenstva je aktivované.	Deaktivujte riadenie spojky príslušenstva.
	Pedál spojky/brzdový pedál nie sú úplne stlačené nadol.	Zatlačte pedál spojky/brzdový pedál úplne nadol, keď štartujete motor.
	Pripojenie káblových konektorov na svorkách batérie je chybné.	Skontrolujte pripojenia batérie.
	Hlavná poistka je chybná.	Vymeňte hlavnú poistku.
	Zámok zapaľovania je chybný.	Obráťte sa na schváleného servisného zástupcu.
	Bezpečnostná spojka pedálu spojky/brzdového pedálu je chybná.	Obráťte sa na schváleného servisného zástupcu.
	Štartér alebo solenoid je chybný.	Obráťte sa na schváleného servisného zástupcu.
	Kontrola prítomnosti obsluhy (OPC) je chybná.	Skontrolujte všetky káble, prepínače a pripojenia. Ak sa problém nepodarí odstrániť, obráťte sa na schváleného servisného zástupcu. Výrobok s chybnou kontrolou prítomnosti obsluhy neuvádzajte do prevádzky.

Problém	Príčina	Činnosť
Motor nepracuje plynule.	Zapaľovacia sviečka je chybná.	Vymeňte zapaľovaciu sviečku.
	Karburátor nie je správne nastavený.	Obráťte sa na schváleného servisného zástupcu.
	Vzduchový filter je špinavý.	Vyčistite vzduchový filter alebo ho vymeňte.
	Spätný ventil na uzávere palivovej nádrže je chybný.	Vymeňte uzáver palivovej nádrže.
	Palivová nádrž je takmer prázdna.	Palivovú nádrž naplňte palivom.
	V palive je voda.	Odstráňte všetko palivo z palivovej nádrže a karburátora. Palivovú nádrž naplňte novým palivom a vymeňte palivový filter.
	Sýtič je aktivovaný a motor je zohriaty.	Vypnite sýtič.
	Typ paliva alebo palivová zmes je nesprávna.	Odstráňte všetko palivo z palivovej nádrže a karburátora. Palivovú nádrž naplňte správnym typom paliva alebo palivovej zmesi.
	Palivový filter je upchatý	Vymeňte palivový filter.
	Zapaľovacia sviečka je chybná.	Vymeňte zapaľovaciu sviečku.
	V karburátore alebo palivovom potrubí sa nachádzajú nečistoty.	Vyčistite karburátor a palivové potrubia.
Motor sa príliš prehrieva.	Motor je preťažený.	Znížte zaťaženie.
	Nasávanie vzduchu alebo chladiace rebrá motora sú zablokované.	Vyčistite nasávanie vzduchu a chladiace rebrá motora.
	Ventilátor chladenia je chybný.	Obráťte sa na schváleného servisného zástupcu.
	Hladina motorového oleja je príliš nízka.	Skontrolujte hladinu motorového oleja. V prípade potreby doplňte motorový olej.
	Zámok zapaľovania je chybný.	Obráťte sa na schváleného servisného zástupcu.
	Zapaľovacia sviečka je chybná.	Vymeňte zapaľovaciu sviečku.

Problém	Príčina	Činnosť
Dochádza k strate výkonu.	Výrobok je používaný pri príliš vysokej rýchlosti jazdy dopredu alebo rýchlosti cúvania počas kosenia trávy.	Použite nižšiu rýchlosť.
	Ovládanie plynu je v polohe sýtiča.	Prepnite ovládanie plynu do rýchlej polohy.
	Došlo k nahromadeniu trávy, lístia alebo iného neželezaného materiálu v kosiacom zariadení.	Vyčistite kosiace zariadenie.
	Vzduchový filter je špinavý.	Vyčistite vzduchový filter alebo ho vymeňte.
	Hladina motorového oleja je príliš nízka.	Skontrolujte hladinu motorového oleja. V prípade potreby doplňte motorový olej.
	Motorový olej je znečistený.	Vymeňte motorový olej.
	Zapaľovacia sviečka je chybná.	Vymeňte zapaľovaciu sviečku.
	Palivový filter je znečistený.	Vymeňte palivový filter.
	Palivo v palivovej nádrži je nevyhovujúce.	Vymeňte palivo v palivovej nádrži.
	V palive je voda.	Odstráňte všetko palivo z palivovej nádrže a karburátora. Palivovú nádrž naplňte novým palivom a vymeňte palivový filter.
	Kábel zapaľovacej sviečky je uvoľnený.	Pripojte a dotiahnite kábel zapaľovacej sviečky.
	Nasávanie vzduchu alebo chladiace rebrá motora sú zablokované.	Vyčistite nasávanie vzduchu a chladiace rebrá motora.
	Tlmič výfuku je upchatý alebo poškodený.	Vyčistite alebo vymeňte tlmič výfuku.
	Došlo k uvoľneniu alebo poškodeniu káblov.	Vykonajte kontrolu všetkých káblov.
Ventily motora nie sú správne nastavené.	Obráťte sa na schváleného servisného zástupcu.	
Výrobok vibruje.	Nože sú uvoľnené.	Utiahnite skrutky na nožoch.
	Jeden alebo viac nožov je poškodených alebo mimo roviny.	Nastavte nože do roviny alebo ich vymeňte.
	Motor je uvoľnený.	Utiahnite skrutky motora.
Akumulátor sa nenabíja.	Hlavná poistka je chybná.	Vymeňte hlavnú poistku.
	Akumulátor je chybný.	Vymeňte akumulátor.
	Nabíjací kábel je chybný.	Pripojte nabíjací kábel.
	Prípojenie káblových konektorov na svorkách batérie je chybné.	Skontrolujte pripojenia batérie.

Problém	Príčina	Činnosť
Motor je v prevádzke, aj keď obsluha vstane zo sedadla a kosiace zariadenie je aktivované.	Kontrola prítomnosti obsluhy (OPC) je chybná.	Skontrolujte všetky káble, prepínače a pripojenia. Ak sa problém nepodarí odstrániť, obráťte sa na schváleného servisného zástupcu. Výrobok s chybnou kontrolou prítomnosti obsluhy neuvádzajte do prevádzky.
Nože sa nemôžu otáčať.	V mechanizme spojky sa nachádza upchatie.	Odstráňte upchatie.
	Hnací remeň kosiaceho zariadenia je opotrebovaný alebo poškodený.	Vymeňte hnací remeň kosiaceho zariadenia.
	Remenica napínača sa nehýbe.	Vymeňte remenicu napínača.
	Tŕň noža sa nehýbe.	Vymeňte tŕň noža.
Nefunkčné vyhadzovanie trávy.	Otáčky motora sú príliš nízke.	Prepnite ovládanie plynu do rýchlej polohy.
	Výrobok sa používa pri príliš vysokej rýchlosti jazdy dopredu alebo rýchlosti cúvania.	Použite nižšiu rýchlosť.
	Tráva je mokrá.	Pred kosením nechajte trávu oschnúť.
	Kosiace zariadenie nie je rovnobežné.	Nastavte rovnobežnosť kosiaceho zariadenia. Pozrite si časť <i>Nastavenie rovnobežnosti kosiaceho zariadenia na strane 206</i> .
	Tlak v pneumatikách nie je správny.	Skontrolujte tlak v pneumatikách. V prípade potreby upravte tlak v pneumatikách.
	Nože sú opotrebované, poškodené alebo uvoľnené.	Vymeňte nože alebo dotiahnite skrutky na nožoch.
	Nahromadenie trávy alebo nečistôt v kosiacom zariadení.	Vyčistite kosiace zariadenie.
	Hnací remeň kosiaceho zariadenia je opotrebovaný alebo poškodený.	Vymeňte hnací remeň kosiaceho zariadenia.
	Nože sú nesprávne nainštalované.	Nainštalujte nože ostrou hranou nadol.
	Sú použité nesprávne nože.	Nahradte nože správnymi nožmi podľa príručky dielov.
Upchaté vzduchové otvory kosiaceho zariadenia v dôsledku nahromadenia trávy a nečistôt v okolí tŕňov.	Vyčistite priestor okolo tŕňov na uvoľnenie vzduchových otvorov.	

Problém	Príčina	Činnosť
Predný svetlomet nefunguje.	Prepínač predného svetlometu je vo vypnutej polohe.	Prepnite prepínač predného svetlometu do zapnutej polohy.
	Žiarovka je chybná.	Vymeňte žiarovku.
	Prepínač pre predný svetlomet je chybný.	Vymeňte prepínač pre predný svetlomet.
	Kábel predného svetlometu nie je pripojený.	Skontrolujte káble a pripojenia.
	Došlo ku skratu na kábli predného svetlometu.	Obráťte sa na schváleného servisného zástupcu.
Výrobok sa pohybuje pomaly, nepravidelnou rýchlosťou alebo sa vôbec nehýbe.	Výrobok je vo voľnobežnom režime.	Potiahnite páku ovládania voľnobehu nahor. Pozrite si časť <i>Zaradenie voľnobežného režimu výrobku na strane 197</i> .
	Parkovacia brzda je aktivovaná.	Deaktivujte parkovaciu brzdú.
	Hnací remeň je uvoľnený alebo poškodený.	Vymeňte hnací remeň.
	V prevodovke sa nachádza vzduch.	Odvzdušnite prevodovku. Pozrite si časť <i>Odvzdušnenie prevodovky na strane 211</i> .
	Na platničke riadenia je neželaný materiál (ak je platnička riadenia nainštalovaná).	Vyčistite výrobok.
	Chýba pero na náprave.	Nainštalujte pero. Pozrite si časť <i>Oprava pneumatík na strane 202</i> .
Výsledok kosenia je neuspokojivý.	Nože sú tupé alebo poškodené.	Zaostríte nože alebo ich vymeňte.
	Kosiace zariadenie nie je rovnobežné.	Nastavte rovnobežnosť kosiaceho zariadenia. Pozrite si časť <i>Nastavenie rovnobežnosti kosiaceho zariadenia na strane 206</i> .
	Tráva je mokrá.	Pred kosením nechajte trávu oschnúť.
	Tráva je príliš dlhá.	Začnite vyššou výškou kosenia a postupne ju znižujte.
	Tlak v pneumatikách nie je správny.	Skontrolujte tlak v pneumatikách. V prípade potreby upravte tlak v pneumatikách.
	Výrobok sa používa pri príliš vysokej rýchlosti jazdy dopredu alebo rýchlosti cúvania.	Použite nižšiu rýchlosť.
	Hnací remeň kosiaceho zariadenia je opotrebovaný alebo poškodený.	Vymeňte hnací remeň kosiaceho zariadenia.
Keď sa motor zastaví, dôjde k spätnému úderu ohňa.	Ovládanie plynu nie je v pomalej polohe (na nízkych otáčkach). Pozrite si časť <i>Zastavenie výrobku na strane 194</i> .	



Problém	Príčina	Činnosť
Motor sa zastaví pri pokuse o cúvanie.	Bezpečnostný systém pri cúvaní (ROS) nie je aktivovaný.	Aktivujte bezpečnostný systém pri cúvaní (ROS). Pozrite si časť <i>Používanie systému bezpečnosti pri cúvaní (ROS)</i> na strane 196.

## Preprava, skladovanie a likvidácia

### Preprava

**Poznámka:** Počas prepravy zavrite a pripojte kapotu, aby nedošlo k poškodeniu výrobku. Kapotu pripájajte k výrobku pomocou vhodných nástrojov (lano, kábel ap.).

Keď posúvate výrobok, prepnite ovládanie voľnobehu do voľnobežnej polohy, aby ste deaktivovali prevodovku. Ovládanie voľnobehu sa nachádza na zadnom tiahle výrobku.

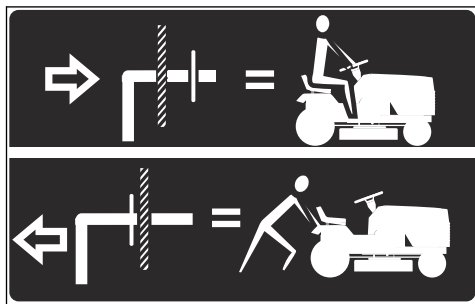

1. Pomocou ovládania zdvíhania príslušenstva nadvihnite príslušenstvo do najvyššej polohy.
2. Vytiahnite ovládač voľnobehu, zasuňte ho do štrbiny a uvoľnite ho tak, aby zostal v polohe vyradený.
3. Nepohybujte výrobok rýchlejšie než dve (2) míle/hod. (3,2 km/h).
4. Na opätovnú aktiváciu prevodovky postupujte podľa vyššie uvedeného postupu v obrátenom poradí.

### Bezpečnosť ťahania

- Používajte iba ťahané zariadenie odporúčané spoločnosťou Husqvarna.
- Na pripojenie zariadenia používajte ťažnú tyč.
- Neťahajte zariadenie, ktoré je ťažšie než je maximálna povolená hmotnosť.
- Pri ťahaní zariadenia sa presvedčte, či sa v blízkosti výrobku nenachádzajú iné osoby.
- Ťahanie zariadenia nevykonávajte na svahoch ani v náročnom teréne.
- Keď ťaháte zariadenie, jazdíte s výrobkom nízkou rýchlosťou.

## Skladovanie

Produkt pripravte na uskladnenie na konci sezóny a pred dlhším než 30 dňovým uskladnením. Ak palivo v palivovej nádrži zostáva 30 alebo viac dní, lepkavé častice môžu spôsobiť zablokovanie karburátora. To môže negatívne ovplyvniť funkciu motora.

Na predchádzanie vzniku lepkavých častíc počas uskladnenia použite stabilizátor. Ak sa používa alkylátový benzín, stabilizátor nie je potrebný. Pri používaní štandardného benzínu neprechádzajte na alkylátový benzín. Môže to spôsobiť stvrdnutie citlivých gumených dielov. Stabilizátor pridajte do paliva v nádrži alebo v nádobe používanej na uskladnenie. Vždy dodržiavajte pomer miešania udávaný výrobcom. Po pridaní stabilizátora nechajte motor spustený minimálne 10 minút, aby stabilizátor vtiekol do karburátora.



**VÝSTRAHA:** Produkt s palivom v nádrži neskladujte v interiéri ani na miestach s nedostatočným prúdením vzduchu. Pri

kontakte palivových výparov s otvoreným ohňom, iskrami alebo napríklad kontrolkami bojlerov, nádrží na horúcu vodu alebo sušičiek odevov hrozí riziko požiaru.



**VÝSTRAHA:** Na zníženie nebezpečenstva požiaru odstráňte z produktu trávu, listy a iné horľavé materiály. Pred uskladnením nechajte produkt vychladnúť.

- Vychistite produkt. Pozrite si časť *Čistenie výrobku na strane 201*. Poškodený náter opravte, aby sa predišlo korózii.
- Na produkte skontrolujte prípadné opotrebované alebo poškodené súčiastky a dotiahnite uvoľnené skrutky a matice.

- Demontujte akumulátor. Akumulátor pred uskladnením vyčistíte, nabíate a nechajte vychladnúť.
- Vymeňte motorový olej a zlikvidujte použitý olej.
- Vyprázdňte palivovú nádrž. Naštartujte motor a nechajte ho bežať, kým v karburátore nezostane žiadne palivo.

**Poznámka:** Ak ste pridali stabilizátor, palivovú nádrž ani karburátor nevyprázdňujte.

- Demontujte sviečky a nalejte približne jednu polievkovú lyžicu motorového oleja do každého

valca. Manuálne pretočte hriadeľ motora, aby sa naň naniesol olej, a nasadte sviečky späť.

- Namažte všetky mazničky, spoje a nápravy.
- Produkt odkladajte na čisté a suché miesto a prikryvajte ho, aby bol lepšie chránený.
- Plachta na ochranu vášho produktu počas skladovania a prepravy je k dispozícii u vášho predajcu.

## Likvidácia

- Chemikálie môžu byť nebezpečné a nesmú sa vylievať na zem. Použité chemikálie vždy zlikvidujte v servisnom stredisku alebo v zariadení na likvidáciu odpadov.
- Keď je produkt opotrebovaný, pošlite ho predajcovi alebo do miestneho recyklačného zariadenia.
- Olej, olejové filtre, palivo a batérie môžu mať negatívny vplyv na životné prostredie. Dodržiavajte

miestne požiadavky v oblasti recyklácie a platné predpisy.

- Akumulátor nelikvidujte ako komunálny odpad.
- Akumulátor pošlite servisnému zástupcovi spoločnosti Husqvarna alebo ho zlikvidujte v zariadení na likvidáciu starých akumulátorov.

## Technické údaje

	TC 242TX
<b>Motor</b>	
Značka motora	KAWA
Model motora	FR651V-
Menovitý výkon motora, hp/kW <sup>17</sup>	18,9/14,1
Max. otáčky motora, ot./min.	2550 ± 100
Voľnobežné otáčky motora, ot./min	1550 ± 150
Maximálna rýchlosť jazdy dopredu, m/h / km/h	4,2 / 6,7
Maximálna rýchlosť pri cúvaní, m/h / km/h	2,2/3,5
Palivo, min. oktánové číslo, bezolovnaté, max. 10 % ethanolu a max 15% MTBE, AKI / RON	87 / 91
Objem palivovej nádrže, galóny / litre	3,5/13,25
Typ oleja nad 32°F / 0°C (API: SJ-SN):	SAE 10W30
Typ oleja pod 32°F / 0°C (API: SJ-SN):	SAE 5W30
Objem oleja s olejovým filtrom, oz./l	64/1,89
Objem oleja bez olejového filtra, oz./l	58/1,71
Mazací systém	Tlak s olejovým filtrom

<sup>17</sup> Menovitý výkon motora uvedený výrobcom motora je priemerný hrubý výstupný výkon pri špecifikovaných otáčkach typického sériového motora pre model motora meraný na základe normy SAE pre hrubý výkon motora. Pozrite si špecifikácie motora od výrobcu.

	<b>TC 242TX</b>
Chladiaci systém	Chladienie vzduchom
Vzduchový filter	Dvojitý
Alternátor, V, A pri 3 600 ot/min	12 V, 15 A pri 3 600 ot./min.
Štartovanie motora	Elektrický štart 12 V
<b>Hmotnosť</b>	
Hmotnosť, s prázdnyimi nádržami, libry/kg	633/287
<b>Kosiace zariadenie</b>	
Počet líšt	2
Dĺžka noža, palce / cm	19,9 / 50,55
Šírka kosenia, palce / cm	42,5/108
Výška kosenia, palce / cm	1,5 - 3,8/3,8 - 10,2
<b>Pneumatiky</b>	
Tlak v pneumatikách, vzadu – vpredu, kPa / PSI / bary	103 / 15 / 1
Predné pneumatiky, palce	15 x 6-6
Zadné pneumatiky, pneumatiky na trávnik, palce	18 x 9,5-8
Brzdy	Mechanická parkovacia brzda.
<b>Elektrický systém</b>	
Typ	12 V
Batéria	14 A
Zapaľovacia sviečka	BPR4ES
Medzera medzi elektródami, palce / mm	0,030 / 0,76
Krútiaci moment zapaľovacej sviečky, Nm	16/22
<b>Emisie hluku <sup>18</sup></b>	
Nameraná úroveň hlučnosti dB(A)	99
Zaručená L <sub>WA</sub> úroveň hlučnosti dB(A)	100
<b>Úrovně hlučnosti <sup>19</sup></b>	
Hladina akustického tlaku pri uchu obslužného personálu, L <sub>pA</sub> dB (A)	80
<b>Úrovně vibrácií <sup>20</sup></b>	

<sup>18</sup> Emisie hluku v prostredí merané ako akustický tlak (L<sub>WA</sub>) v súlade s európskou smernicou 2000/14/ES. Uvádzaná hladina akustického výkonu pre stroj bola meraná s originálnym rezacím nadstavcom, ktorý produkuje najvyššiu úroveň. Rozdiel medzi zaručeným a nameraným akustickým výkonom spočíva v tom, že zaručený akustický výkon zahŕňa aj rozptyl výsledkov merania a rozdiely medzi jednotlivými strojmi rovnakého modelu v súlade so smernicou 2000/14/ES.

<sup>19</sup> Uvedené údaje pre ekvivalentnú hladinu akustického tlaku výrobku majú typický štatistický rozptyl (štandardnú odchýlku) 1 dB (A).

<sup>20</sup> Uvádzané údaje pre ekvivalentnú hladinu vibrácií majú typický štatistický rozptyl (štandardnú odchýlku) 1 m/s<sup>2</sup>.

	<b>TC 242TX</b>
Úroveň vibrácií na volante, m/s <sup>2</sup>	3,40
Úroveň vibrácií v sedadle, m/s <sup>2</sup>	0,41

## Servis

### Servis

Každý rok absolvujte prehliadku v autorizovanom servisnom stredisku na zaistenie bezpečného a optimálneho fungovania počas hlavnej sezóny. Najlepší čas na vykonanie servisu alebo generálnej opravy produktu je obdobie mimo hlavnej sezóny.

Pri odosielaní objednávky náhradných dielov poskytnite informácie o roku zakúpenia, modeli, type a výrobnom čísle.

Vždy používajte originálne náhradné diely.

## Vyhlásenie o zhode

### Vyhlásenie o zhode EÚ

V mene spoločnosti Husqvarna AB, SE 561 82 Huskvarna, ŠVÉDSKO, vyhlasujeme s plnou zodpovednosťou, že reprezentovaný výrobok:

<b>Popis</b>	<b>Kosačka na trávnu so sediacou obsluhou vybavená spaľovacím motorom</b>
Značka	Husqvarna
Platforma/Typ/Model	TC 242TX
Séria	Výrobné číslo z roku 2022 a nasledujúcich rokov

plne spĺňa nasledujúce smernice a nariadenia EÚ:

Smernice/Nariadenia	Popis
2006/42/ES	„o strojových zariadeniach“
2011/65/EÚ	„o obmedzení používania určitých nebezpečných látok“
2014/30/EÚ	„týkajúca sa elektromagnetickej kompatibility“
2000/14/ES, 2005/88/ES	„týkajúca sa hluku vo voľnom priestranstve“

Spĺňa nasledovné použité harmonizované normy a/ alebo technické špecifikácie: EN ISO 12100:2010, ISO 14982:2009, ISO 5395-1 a 3:2013, EN ISO 3744:2010, EN ISO 11094:1991, EN 1032:2009, EN IEC 63000:2018.

V súlade s prílohou VIII k smernici 2000/14/ES sú deklarované úrovne hluku uvedené v časti o technických

údajoch tohto návodu na obsluhu a v podpísanom vyhlásení o zhode EÚ.

Dodaná kosačka na trávnu so sediacou obsluhou vybavená spaľovacím motorom sa zhoduje so vzorkou, ktorá prešla skúškou.

Za spoločnosť Husqvarna AB, SE 561 82 Huskvarna, ŠVÉDSKO, 2021-06-07

Claes Losdal

Zodpovedný za technickú dokumentáciu



# TARTALOMJEGYZÉK

Bevezető.....	222	Tárolás.....	263
Biztonság.....	226	Hulladékkezelés.....	264
Összeszerelés.....	231	Műszaki adatok.....	264
Üzemeltetés.....	237	Szervizelés.....	266
Karbantartás.....	243	Megfelelőségi nyilatkozat.....	266
Hibaelhárítás.....	257	Melléklet .....	267
Szállítás, tárolás és ártalmatlanítás.....	262		

## Bevezető

### Szállítás előtti ellenőrzés és termékszámok

a kereskedőtől a szállítás előtti ellenőrzésre vonatkozó dokumentum aláírt példányát.

**Megjegyzés:** A terméken szállítás előtti ellenőrzést végeztek. Ügyeljen arra, hogy kézhez kapja

Szervizműhely kapcsolattartási adatai:	
Ez a kezelői kézikönyv az alábbi termékszámú/sorozatszámú termék tartozéka:	
/	
Motor:	
Sebességváltó:	

### Termékleírás

Ez a termék olyan fűnyíró traktor, amelyen a vágóasztal az előlő és a hátsó tengely között van felszerelve. Négyütemű benzínmotorral van felszerelve.

Opcionális kiegészítők:

- Fűgyűjtő
- Mulcsozó dugó

### Rendeltetésszerű használat

Ez a termék kizárólag magánkertekben és magántulajdonban lévő, lejtős kertekben használható, amelyekben legfeljebb 15°-os a lejtő meredeksége. Nem használható közparkokban, sportpályákon, farmokon és erdészeti területeken. Csak a gyártó által jóváhagyott tartozékokat használjon.

A termék ettől eltérő használata helytelen használatnak számít. Érvényteleníteni fogja a garanciát, és a külső felek felhasználóira hárítja át károsodással kapcsolatos felelősséget a gyártó részéről.

A fűnyírók működtetésével kapcsolatban vegye figyelembe a helyi irányelveket.

### Támogatás / Súly

Ha segítségre van szüksége, vagy kérdése van a traktor alkalmazásával, üzemeltetésével, karbantartásával vagy alkatrészeivel kapcsolatban:

- Látogasson el a webhelyünkre: [www.husqvarna.com](http://www.husqvarna.com)
- Hívjon minket ingyenesen: 1-800-487-5951

## A termék áttekintése

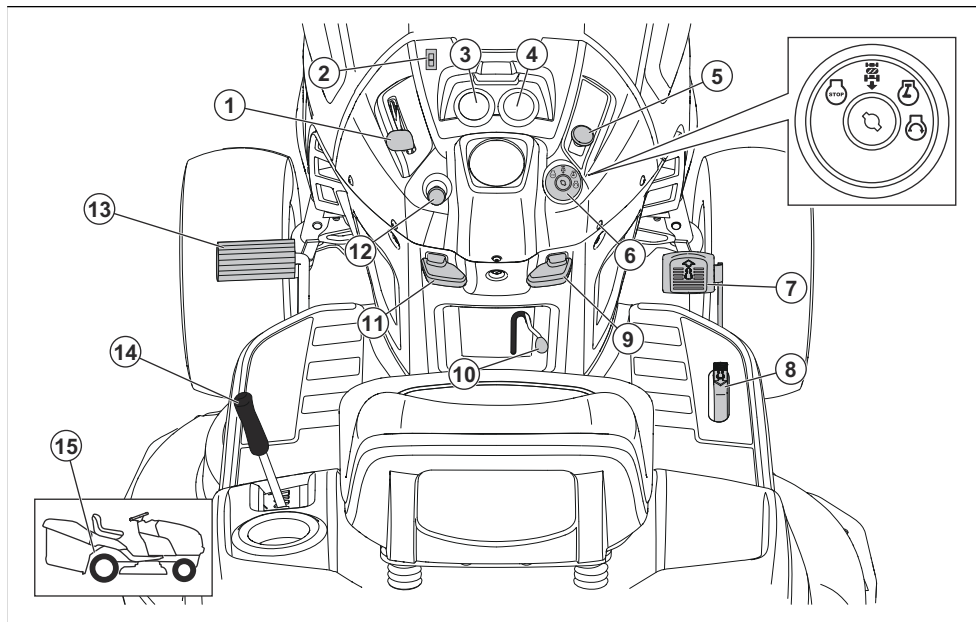

1. Gázadagoló
2. Fényszórókapcsoló
3. Üzemóra-számláló
4. Ampermérő
5. Tartozék tengelykapcsolója karja
6. Gyújtáskapcsoló
7. Előremeneti pedál
8. Hátrameneti pedál
9. Fordulatszámartató kar
10. EZ mulcskészítő kar
11. Rögzítőkék karja
12. Szívatókar
13. Fékpedál
14. Tartozékemelő kar
15. Szabadonfutó kerék karja

### A terméken található jelzések



Figyelmeztetés! Körütekintően járjon el, és megfelelően használja a terméket. A gép a kezelő és mások súlyos sérülését és halálát is okozhatja.



VIGYÁZAT: A helytelen használat a traktor vagy más személyi tulajdon károsodását okozhatja.



Olvassa el a használati utasítást, és a termék használatba vétele előtt mindenképpen legyen tisztában a benne foglaltakkal.

**R**

Hátramenet.

**N**

Üres.

**H**

Magas.

**L**

Alacsony.



Hidegindító.



Gyors.



Lassú.



Gyújtáskapcsoló.



Motor leállítva.



Motor indítása.



Motor beindítva.



Differenciálzár.



Fék- és tengelykapcsoló pedál.



Rögzítőfék.



Vágási magasság.



Vágóasztal emelés.



Hátrameneti rendszer (ROS).



Hátramenet.



Előremenet.



Fényszórók bekapcsolva.



Akkumulátor.



A kések nincsenek működésben.



A kések működésben vannak.



Veszélyforrás! Tartsa távol kezét és lábát ettől a területtől.



Benzines.



A tartalék üzemanyagcsap működése.



Fülvédő használata javasolt.



Tartsa szabadon a területet, amikor előrefelé halad a géppel.



Ne használja a terméket, ha más személyek – különösen gyermekek vagy állatok – vannak a közelben.





Emelkedő/lejtő veszélye. Ne használja a terméket egyenesen felfelé 15°-nál nagyobb emelkedőn.



Emelkedő/lejtő veszélye. Ne működtesse a terméket vízszintesen (keresztben) a lejtőn.



Emelkedő/lejtő veszélye. Ne használja a terméket egyenesen lefelé 15°-nál nagyobb lejtőn.



A forró felületet jelző szimbólum olyan veszélyforrást jelez, amely, ha nem kerüljük el, halált, súlyos sérülést és/vagy anyagi kárt okozhat.



A tüzet jelző szimbólum olyan veszélyforrást jelez, amely, ha nem kerüljük el, halált, súlyos sérülést és/vagy anyagi kárt okozhat.



Hangteljesítményszint.



Ez a termék megfelel a vonatkozó EK-irányelveknek.



A termék megfelel a vonatkozó egyesült királyságbeli irányelveknek.

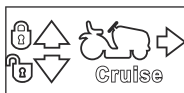

Fordulatszámartató.

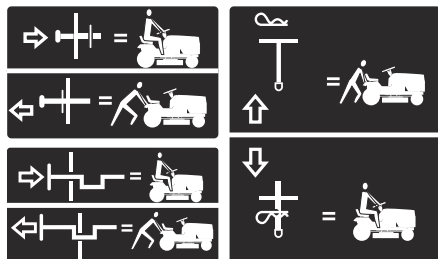

Szabaddonfutás (csak automata típusok esetén).

## Üzemóra-számláló

Az üzemóra-számláló a motor működéssel töltött óráinak számát jeleníti meg. Az üzemóra-számláló elhelyezkedését illetően lásd: *A termék áttekintése 223. oldalán.*

Minden 50 üzemóra után olajszint szimbólum látható 2 órán át. Lásd: *Kenési terv 245. oldalán.*

Az üzemóra-számláló kézi visszaállításához kapcsolja be, majd ki a gyújtást egymás után 5 alkalommal.

**Megjegyzés:** Az üzemóra-számláló csak akkor áll, amikor a gyújtáskulcs „STOP” helyzetben van. A gyújtáskapcsolót a motor leállítása után feltétlenül állítsa „STOP” helyzetbe.

## Termékszavatosság

A termékszavatosságra vonatkozó jogszabályok értelmében nem vagyunk felelősek a termékeink által okozott károkért az alábbi esetekben:

- a termék javítását helytelenül végezték;
- a termék javítása nem a gyártótól származó vagy általa jóváhagyott alkatrészekkel történt;
- a terméket nem a gyártótól származó vagy általa jóváhagyott kiegészítővel szerelték fel;
- a termék javítását nem hivatalos szakszerviz vagy jóváhagyott egyéb szerviz végezte.

## Euro V. kibocsátási norma



**FIGYELMEZTETÉS:** A motor módosítása érvényteleníti a termékre vonatkozó európai uniós típusjóváhagyást.

# Biztonság

## Biztonsági meghatározások

A figyelmeztetések, óvintézkedések és megjegyzések a használati utasítás kiemelten fontos részeire hívják fel a figyelmet.



**FIGYELMEZTETÉS:** Akkor használatos, ha a kézikönyv utasításainak be nem tartása esetén fennáll a kezelő vagy a közelben tartózkodók sérülésének vagy halálának veszélye.



**VIGYÁZAT:** Akkor használatos, ha a kézikönyv utasításainak be nem tartása esetén fennáll a vagyoni kár, illetve a termék vagy a környező terület károsodásának veszélye.

**Megjegyzés:** További információt biztosít az adott helyzetben szükséges tennivalókról.

## Biztonságos üzemeltetési eljárások a fűnyíró traktorokhoz



**FIGYELMEZTETÉS:** Ezzel a termékkel a kezét és lábat is le lehet vágni, és képes tárgyak szétdobálására. Az alábbi biztonsági utasítások be nem tartása komoly sérülést vagy halálesetet idézhet elő.



**FIGYELMEZTETÉS:** Hogy összeszereléskor, szállításkor, beállításakor vagy javítások végzésekor a motor véletlenül el ne induljon, mindig vegye le a gyertyapipát, és helyezze el úgy, ne érintkezessen a gyertyával.



**FIGYELMEZTETÉS:** Ne guruljon le üresben hegyoldalon, mert elveszítheti az uralmat a traktor felett.



**FIGYELMEZTETÉS:** Csak az általa javasolt és a traktor gyártója előírásainak megfelelő tartozékokat vontasson. Vontatáskor használja a józan esztét. Lejtőn csak a lehető legalacsonyabb sebességgel haladjon. Lejtőn a túl nagy teher veszélyes. A gumibroncsok elveszthetik a tapadást a talajjal, így elveszítheti az uralmát a traktor felett.



**FIGYELMEZTETÉS:** A kipufogógáz és annak egyes összetevői, valamint a jármű bizonyos alkatrészei olyan vegyi anyagokat tartalmaznak vagy bocsátanak ki, amelyekről Kalifornia államban ismeretes, hogy rákos megbetegedést, születési rendellenességet vagy egyéb reprodukciós problémákat okozhatnak.

## I. GYERMEKEK



**FIGYELMEZTETÉS:** A BERENDEZÉS SÉRÜLÉST OKOZHAT A GYERMEKEKNEK. Az Amerikai Gyermekgyógyászati Akadémia javaslata szerint a gyalogkíséretű fűnyíró működtető gyerekeknek legalább 12 évesnek kell lenniük, a vezetőláncos fűnyíró működtető gyerekeknek pedig legalább 16 évesnek.



**FIGYELMEZTETÉS:** GYERMEKEK ESETÉBEN A BERENDEZÉS SÚLYOS SÉRÜLÉST, DE AKÁR HALÁLT IS OKOZHAT. Figyelmesen olvassa el és tartsa be az alábbi biztonsági előírásokat.

Tragikus balesetek fordulhatnak elő, ha a kezelő gyermekek jelenlétében nem figyelmesen dolgozik. A gyermekeket sokszor vonzza a gép és maga a fűnyírási tevékenység. Soha ne abból induljon ki, hogy a gyermekek ott maradnak, ahol Ön utoljára látta őket.

- Tartsa távol a gyerekeket a fűnyírási területétől, és bízza őket felelős felnőttek - de nem a kezelő - gondos felügyeletére.
- Vigyázzon, és állítsa le a gépet, ha gyermekek jönnek a területre.
- Tolatás előtt és tolatás közben hátra és lefelé nézve keresse szemével a kisebb gyerekeket.
- Soha ne szállítson a traktoron gyerekeket, akkor sem, ha a kések ki vannak kapcsolva. Leeshetnek és komoly sérülést szenvedhetnek, vagy beavatkozhatnak a gép biztonságos üzemeltetésébe. Azok a gyerekek, akiknek korábban megengedték, hogy a traktoron utazzanak, egy újabb lehetőség reményében hirtelen megjelenhetnek a fűnyírási helyszínén, és ilyenkor a gép átmehet vagy áttolathat rajtuk.
- Soha ne engedje, hogy gyermekek használják a gépet.
- Legyen különösen óvatos, amikor be nem látható kanyarokhoz, cserjékhez, fákhoz vagy más olyan tárgyakhoz közeledik, amelyek akadályozzák abban, hogy észrevegyen egy gyereket.

## II. ÁLTALÁNOS ÜZEMELTETÉS

- A berendezés elindítása előtt olvassa el, ismerje meg és tartsa be a készüléken és a kézikönyvben szereplő utasítást.
- Ne tartsa a kezét vagy a lábát a forgórészek közelében vagy a gép alatt. A kidobányilás elé soha ne helyezzen semmit.
- Csak a használati utasítást ismerő, felelősségteljes felnőtteknek engedje meg a gép működtetését.
- Takarítson el a területről minden olyan tárgyat, például kőveket, játékokat, vezetőkeket stb., amelyet a kés felkaphat és kidobhat.
- Gondoskodjon róla, hogy az üzemelés megkezdése előtt ne legyenek járókelők a területen. Ha bárki belépne a területre, állítsa le a gépet.
- Soha ne szállítson utast.
- Ne nyírjon fűvet hátramenetben, kivéve, ha abszolút elkerülhetetlen. Mindig nézzzen le és hátrafelé, mielőtt tolatna, vagy miközben tolat.
- Soha senki felé ne irányítson kidobott anyagokat. Ne ürítsen anyagokat falra vagy akadályokra. Az anyag visszapatpanva nekicsapódhat a kezelőnek. Amikor kavicsos felületeken megy át, állítsa le a késeket.
- Ne üzemeltesse a gépet anélkül, hogy a helyén lenne és működne a teljes fűgyűjtő, a kidobó garat vagy más biztonsági berendezések.
- Fordulás előtt lassítson le.
- Soha ne hagyja felügyelet nélkül a járó berendezést. A traktor elhagyása előtt mindig kapcsolja ki a késeket, húzza be a rögzítőféket, és állítsa le a motort.
- Ha éppen nem nyír fűvet, állítsa le a késeket. Állítsa le a motort és várja meg, míg mindegyik elem teljesen le nem áll, mielőtt kitisztaná a berendezést, levenné a fűgyűjtőt, vagy elhárítaná a dugulást a kidobó garatban.
- Kizárólag nappali fényben vagy megfelelő mesterséges világítás mellett működtesse a gépet.
- Ne üzemeltesse a gépet, ha alkohol vagy kábítószer befolyása alatt áll.
- Ha utak közelében dolgozik vagy keresztezi őket, figyeljen a forgalomra.
- Különös gondossággal járjon el, amikor a gépet pótkocsira vagy teherautóra rakja vagy onnan lerakodja.
- Mindig viseljen szemvédő felszerelést a gép üzemeltetése közben.
- A halláskárosodás elkerülése érdekében használjon fülvédőt.
- Az adatok azt jelzik, hogy a 60 évet megért vagy annál idősebb kezelők nagyobb százalékban sérülnek meg a fűnyírótraktor működtetése közben. Ezeknek a kezelőknek fel kell mérniük, hogy mennyire alkalmasak elég biztonságosan üzemeltetni a fűnyíró traktort ahhoz, hogy meg tudják védeni magukat és másokat a komoly sérülésekkel szemben.
- A keréksúlyok és ellensúlyok tekintetében a gyártó ajánlásainak megfelelően járjon el.

- Mindig tisztítsa le a fűvet, a leveleket és a többi olyan lerakódott törmeléket, amely hozzáérhet a forró kipufogóhoz vagy motoralkatrészekhez, és meggyulladhat. Ne engedje meg, hogy a fűnyíró panel felszedjen leveleket vagy más olyan törmeléket, amely miatt lerakódások keletkezhetnek. A gép üzemeltetésének vagy tárolásának megkezdése előtt tisztítsa le róla minden kifolyt olajat vagy üzemanyagot. Tárolás előtt hagyja a gépet lehűlni.

## Biztonsági utasítások az üzemeltetéshez

### Személyi védőfelszerelés



**FIGYELMEZTETÉS:** A termék használata előtt olvassa el az alábbi figyelmeztetéseket.

- Amikor a terméket használja, viseljen jóváhagyott személyi védőfelszerelést. A személyi védőfelszerelés nem kúszóbőli ki teljes mértékben a sérülés kockázatát, de csökkenti a sérülés mértékét, ha bekövetkezik a baleset. A megfelelő felszerelés kiválasztásában kérje a kereskedő segítségét.
- Mindig viseljen jóváhagyott fülvédőt. Hosszú távon a tartós zajártalom maradandó halláskárosodást okozhat.
- Mindig viseljen védőcipőt vagy védőbakancsot. Acél orrbetétes cipő viselése ajánlott. Ne használja a terméket meztláb.

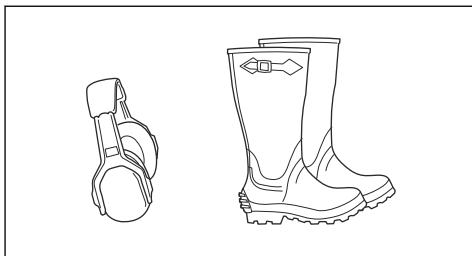

- Ha szükséges, viseljen kesztyűt, például a vágószerszerek felhelyezésekor, ellenőrzésekor vagy tisztításakor.
- Ne viseljen laza ruházatot, ékszereket vagy egyéb kiegészítőket, amelyek beakadhatnak a mozgó alkatrészekbe.
- Tartsa kéznél az elsősegélykészletet és a tűzoltó készüléket.

### Biztonsági eszközök a terméken



**FIGYELMEZTETÉS:** A termék használata előtt olvassa el az alábbi figyelmeztetéseket.

- Ne használjon olyan terméket, amelynek hibásak a biztonsági eszközei. Rendszeresen ellenőrizze a biztonsági eszközöket. A biztonsági eszközök meghibásodása esetén vegye fel a kapcsolatot a Husqvarna szervizműhellyel.
- Ne módosítsa a biztonsági eszközöket. Nem csatlakoztatott vagy hibás védőlemezek, védőburkolatok, biztonsági kapcsolók és más védőeszközök esetén ne működtesse a gépet.

### A kezelőjelenlét-rendszer (OPC) ellenőrzése



**FIGYELMEZTETÉS:** Ne működtesse a traktort, ha a kezelőjelenlét-rendszer (OPC) hibás. Ha az OPC hibás, azonnal javítsa meg. Forduljon egy hivatalos szakszervizhez.

- Győződjön meg arról, hogy a motor csak akkor indul be, ha a fékpedál teljesen le van nyomva, és a vágóasztal le van kapcsolva.
- Győződjön meg arról, hogy a járó motor leáll, amikor a kezelő elhagyja az ülést, és a rögzítőfék nincs behúzva.
- Győződjön meg arról, hogy a járó motor leáll, amikor a kezelő elhagyja az ülést, és a vágóasztal be van kapcsolva.
- Győződjön meg arról, hogy a vágóasztal tengelykapcsoló-vezérlése nem működik, ha a kezelő nem ül az ülésben.

### A hátrameneti rendszer (ROS) ellenőrzése

Ha a hátrameneti rendszer nem működik megfelelően, azonnal javítsa meg a traktort. Forduljon egy hivatalos szakszervizhez.

1. Indítsa be a terméket. Lásd: *A termék elindítása* 237. oldalon.
2. Kapcsolja be a vágóasztalt. Lásd: *A vágóasztal felemelése és leengedése* 240. oldalon.
3. Győződjön meg arról, hogy a motor leáll, amikor a gyújtáskapcsoló (A) helyzetében próbál tolatni.

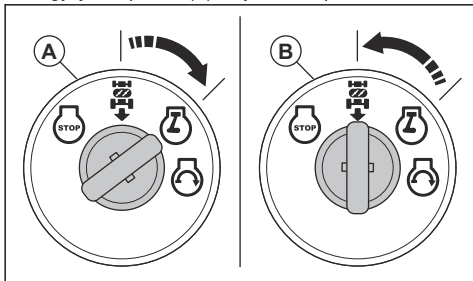

4. Indítsa be a traktort, és kapcsolja be újra a vágóasztalt.
5. Fordítsa az indítókulcsot ROS (B) helyzetbe.

6. Ellenőrizze, hogy a motor nem áll-e le, ha az indítókulcs ROS helyzetében indul el hátramenetben.

### A fék ellenőrzése



**FIGYELMEZTETÉS:** A fék karbantartására van szükség akkor, ha a terméknek 5 ft (1,5 m) távolságnál többre van szüksége a leállításához a legnagyobb sebességnél a legmagasabb fokozatban vízszintes, száraz felületen.

1. Parkolja le a terméket vízszintes, száraz betonon vagy burkolt felületen. Nyomja le teljesen a fékpedált, és aktiválja a rögzítőféket.
2. Helyezze a szabadonfutó kerék vezérlését a „sebességváltó inaktíválva” állásba a sebességváltó inaktíválásához.
3. A hátsó kerekeknek le kell zárnuk és csúszniuk kell, amikor megpróbálja kézzel előre felé tolni a terméket. Ha a hátsó kerekek forognak, akkor a fék karbantartására van szükség.
4. Beszéljen egy hivatalos szervizközponttal.

### Rögzítőfék



**FIGYELMEZTETÉS:** Ha a rögzítőfék nem működik, a fűnyíró elindulhat, és sérülést vagy egyéb károkat okozhat. Gondoskodjon a rögzítőfék rendszeres ellenőrzéséről és beállításáról.

Lásd: *A fék ellenőrzése* 228. oldalon.

### Kipufogódob

A kipufogódob minimálisra csökkenti a zajszintet, és elvezeti a kipufogógázokat a kezelő közeléből.

Hiányzó vagy hibás kipufogódob esetén ne használja a terméket. A hibás kipufogódob növeli a zajszintet és a tűzveszélyt.



### FIGYELMEZTETÉS:

A kipufogódob erősen felhevül használat közben és után, illetve, amikor a motor alapjáraton működik. Legyen óvatos gyúlékony anyagok és/vagy gőzök közelében a tűzveszély elkerülése érdekében.

### A hangfogó ellenőrzése

- Rendszeresen ellenőrizze a kipufogódob megfelelő rögzítését és épségét.

## Fűnyírás lejtőn



**FIGYELMEZTETÉS:** A termék használata előtt olvassa el az alábbi figyelmeztetéseket.

- A lejtőn történő fűnyírás növeli annak kockázatát, hogy nem tudja megfelelően irányítani a terméket, és az felborul. Ez sérüléshez vagy halálhoz vezethet. Lejtős talajon mindig óvatosan nyírja a fűvet. Ha nem tud feltoltni egy lejtőn, vagy bizonytalannak érzi magát, inkább ne nyírja le a fűvet.
- Távolítsa el a köveket, ágakat és egyéb akadályokat.
- A lejtőkön felfelé és lefelé irányban, ne pedig keresztben nyírja a fűvet.
- Ne közelkedjen lefelé a lejtőn felemelt vágóasztallal.
- Ne használja a traktort 15 foknál meredekebb lejtőn.

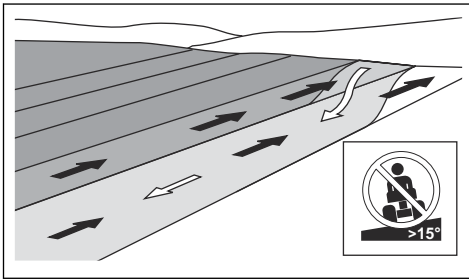

- Az indítást és leállítást ne a lejtőn végezze.
- Finoman és lassan haladjon a lejtőkön.
- Ne végezzen hirtelen sebesség- vagy irányváltoztatást.
- Ne végezzen a szükségesnél több fordulást. Amikor lefelé közlekedik a lejtőn, lassan és fokozatosan végezze a fordulást. Alacsony sebességgel haladjon. Óvatosan végezze a fordulást.
- Legyen óvatos, és kerülje a barázdákat, mélyedéseket és talajemelkedéseket. Nem egyenletes talajon nagyobb a termék felborulásának veszélye. A magas fű akadályokat rejthet.
- Ne nyírjon fűvet peremek, árkok vagy töltések közelében. Ha egy kerék átkerül egy meredek lejtő, illetve árok peremén, vagy ha a perem beomlik, a fűnyíró hirtelen felborulhat.
- Nedves fűvet ne nyírjon. A csúszós felületen a gumiabroncsok nem tudnak megkapaszkodni, így a fűnyíró csúszik.
- Ne tegye le a lábát a talajra a termék stabilizálása érdekében.
- Fokozott óvatossággal haladjon, ha olyan kiegészítő vagy egyéb tárgy van felszerelve a fűnyíróra, amely instabillá teheti azt.

## Üzemanyaggal kapcsolatos biztonság



**FIGYELMEZTETÉS:** A termék használata előtt olvassa el az alábbi figyelmeztetéseket.

- Az üzemanyag gyúlékony, a benzingőz pedig robbanékony. A sérülések, tűz és robbanás megelőzése érdekében körültekintően kezelje az üzemanyagot.
- Ne lélegezzen be az üzemanyaggőzöket. Az üzemanyaggőzök mérgezőek, és sérüléseket okozhatnak. Gondoskodjon megfelelő légáramlásról.
- Ne távolítsa el a tanksapkát, illetve ne töltsön be üzemanyagot járó motor mellett.
- Az üzemanyag betöltése előtt várja meg, amíg a motor lehűl.
- Ne töltsön be üzemanyagot beltérben. A nem elegendő mértékű légáramlás fulladás vagy szén-monoxid miatt egészségkárosodást, akár halált is okozhat.
- Ne dohányozzon az üzemanyag és a motor közelében.
- Ne helyezzen forró tárgyakat az üzemanyag és a motor közelébe.
- Ne töltsön be üzemanyagot szikra vagy nyílt láng közelében.
- Tankolás előtt nyissa meg lassan a tanksapkát, engedje ki óvatosan a nyomást.
- A bőrre kerülő üzemanyag sérüléseket okozhat. Ha üzemanyag került a bőrére, szappannal és vízzel távolítsa el.
- Ha a kiömlött üzemanyag a ruhájára csöppent, öltözzön át azonnal.
- Ne töltsön teljesen tele az üzemanyagtartályt. Hő hatására az üzemanyag kitágul. Hagyjon egy kis helyet az üzemanyagtartály tetejénél.
- Húzza meg teljesen az üzemanyagtartály sapkáját. Ha az üzemanyagtartály sapkája nincs meghúzva, tűzveszélyt okozhat.
- A termék beindítása előtt helyezze a terméket legalább 3 m távolságra az üzemanyag-feltöltés helyétől.
- Ne indítsa be a terméket, ha üzemanyag vagy motorolaj került rá. Távolítsa el a nem kívánt üzemanyagot és motorolajat, és a motor beindítása előtt hagyja megszáradni a terméket.
- Vizsgálja meg rendszeresen a motort szivárgás szempontjából. Ha az üzemanyagrendszer szivárog, a szivárgás megszüntetéséig ne indítsa be a motort.
- Ne az ujaival ellenőrizze, hogy jelen van-e szivárgás a motoron.
- Az üzemanyagot kizárólag jóváhagyott tartályban tartsa.
- Amikor a termék és az üzemanyag tárolás alatt áll, ügyeljen, hogy az üzemanyag és az üzemanyagadagoló ne okozhassanak károkat.

- Az üzemanyagot jóváhagyott edénybe engedje le, kültéren, szikráktól és lángtól távol.

## Az akkumulátorral kapcsolatos biztonsági előírások



**FIGYELMEZTETÉS:** A sérült akkumulátor robbanást vagy sérülést okozhat. Ha az akkumulátor deformálódott vagy sérült, vegye fel a kapcsolatot egy hivatalos Husqvarna szervizműhellyel.



**FIGYELMEZTETÉS:** A termék használata előtt olvassa el az alábbi figyelmeztetéseket.

- Az akkumulátor közelében viseljen védőszemüveget.
- Ne viseljen órát, ékszereket vagy egyéb fémtárgyakat az akkumulátor közelében.
- Az akkumulátor gyermekektől elzárva tartandó.
- Jól szellőző helyiségben töltsse az akkumulátort.
- Az akkumulátor töltések legalább 1 m távolságot biztosítson a gyúlékony anyagoktól.
- Selejtezze le a kicserélt akkumulátort. Lásd *Hulladékkezelés264. oldalon.*
- Az akkumulátorból robbanásveszélyes gázok szabadulhatnak fel. Ne dohányozzon az akkumulátor közelében. Tartsa az akkumulátort nyílt lángtól és szikráktól távol.

## Biztonságos szállítás

- A termék szállításához jóváhagyott szállítójárművet használjon.
- A termék szállítására nemzeti jogszabályok általi korlátozások vonatkozhatnak.
- A termék szállításhoz történő biztonságos rögzítéséért a szállítójármű sofőrije tartozik felelősséggel. Lásd: *Szállítás262. oldalon.*

## Biztonsági utasítások a karbantartáshoz



**FIGYELMEZTETÉS:** A termék nehéz, és sérüléseket, anyagi kárt vagy a környező terület károsodását okozhatja. Ne végezzen karbantartást a motoron vagy a vágóasztalon az alábbi feltételek teljesülése nélkül:

- A motor le van állítva.
- A termék vízszintes felületen van leparkolva.

- A rögzítőfék be van húzva.
- Az indítókulcs el van távolítva.
- A vágóasztal le van kapcsolva.
- A gyertyapipák le vannak véve.



**FIGYELMEZTETÉS:** A motorból származó kipufogógázok szén-monoxidot tartalmaznak, amely szagtalan, mérgező, rendkívül veszélyes gáz. Ne működtesse a járművet zárt vagy nem megfelelően szellőző helyen.



**FIGYELMEZTETÉS:** A terméken végzett karbantartási műveletek előtt olvassa el az alábbi figyelmeztetéseket.

- A legjobb teljesítmény és a maximális biztonság érdekében rendszeresen végezze el a termék karbantartását a karbantartási ütemezés szerint. Lásd: *Karbantartási terv244. oldalon.*
- Az áramütés sérülést okozhat. Ne érintse meg a kábeleket járó motor mellett. Ne próbálja ki a gyújtásrendszert az ujjával.
- Ne indítsa be a motort, ha a védőburkolatokat eltávolították. A mozgó vagy forró alkatrészek miatt fokozottan fennáll a sérülés veszélye.
- Várja meg, amíg a termék lehűl, mielőtt karbantartási munkát végezne a motor közelében.
- A kések nagyon élesek, könnyen megvághatja magát. Gondoskodjon a kések körüli védelemről, vagy használjon védőkesztyűt a késekkel való munkavégzés során.
- A tisztításhoz mindig állítsa a vágóasztalt szervizpozícióba. Ne parkolja le a terméket árok vagy lejtő peremén annak érdekében, hogy hozzáférjen a vágóasztalhoz.



**VIGYÁZAT:** A termék használata előtt olvassa el az alábbi övintézkedéseket.

- Ne fordítsa át a motort, ha a gyújtógyertyát vagy a gyertyapipát eltávolították.
- Ügyeljen arra, hogy a csavarok és csavaranyák alaposan meg legyenek húzva, és hogy a felszerelés jó állapotban legyen.
- Ne módosítsa a szabályozók beállítását. Ha a motorfordulatszám túl nagy, a termék alkotóelemei károsodhatnak.
- A terméket csak a gyártó által biztosított vagy ajánlott berendezésekkel hagyják jóvá.

# Összeszerelés

## Bevezető



**FIGYELMEZTETÉS:** Figyelmesen olvassa el a biztonságról szóló fejezetet, mielőtt összeállítaná a terméket.

## Termék eltávolítása a csomagolásból

1. Vegye ki a dobozból a termékkel együtt szállított alkatrészeket.
2. Távolítsa el a zárópaneleket.
3. Távolítsa el az oldalpaneleket, és helyezze őket egy sík felületre.
4. Távolítson el minden csomagolóanyagot.
5. Távolítsa el a terméket a dobozból, és ügyeljen, hogy ne maradjanak alkatrészek a dobozban.

## Összeszerelő szerszámok

- 1/2"-es (13 mm) csavarkulcs
- 7/16"-es (11 mm) villáskulcs (2 db)
- Abroncsnyomásmérő
- Kés
- Fogó
- Dugókulcs készlet (opcionális)

## Különálló alkatrészek, amelyeket fel kell még szerelni

A traktor nincs teljesen összeszerelve. A következő alkatrészeket a traktor megvásárlásakor külön mellékeljük.



Kulcs, 2 db



Lejtőlap, 1 db



Hattlapfejű csavar, 2 db



Anya, 2 db

## A fűgújtóhoz tartozó alkatrészek

A traktor nincs teljesen összeszerelve. A következő alkatrészeket a traktor megvásárlásakor külön mellékeljük.



Retesz



Teljes kar/toldat



Tartókonzolok



Hajlított merevítőrúd



Retesz húzórugója



Fűgújtó behelyezve kar



5/16 x 18 x 1,5 hüvelykes kapupánt csavarok



5/16 x 18 záróanyák



Teljes kar burkolata



10-24 x 1/2 félgömbfejű csavar



Kereszttámasz



Fűgyújtó fogantyúja



Fejes csapszeg



Kapocs



3/8 x 16 x 3/4 csavar



10-24 anya



Elülső váz



Forgócsap



3/8 x 16 x 1" anya



3/8 x 16 x 1 hüvelykes kapupánt csavarok

## A fűgyújtó doboz felszerelése

1. Hajtsa ki a tasakot, és tegye a jobb oldalával felfelé.

2. Távolítsa el a 2 csavart és a 2 anyát (A) a felső váz elejéről.

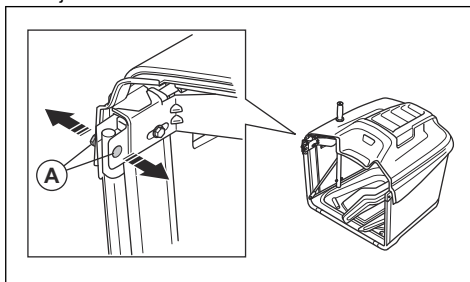

3. Helyezze fel a fűgyújtót oldalra.

4. Nyomja át az elülső váz (C) végeit (B) a szövethurkain.

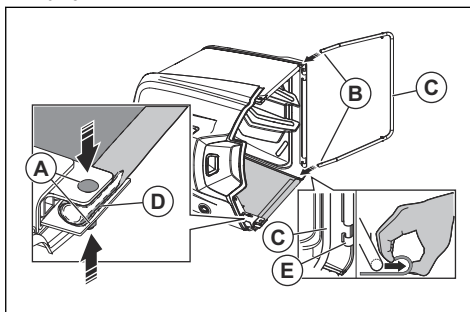

5. Nyomja át a 2 csavart (A) a szöveten (D) és a vázokon.

6. Szerelje fel a 2 anyát.



**VIGYÁZAT:** Legfeljebb 11 Nm nyomatékot alkalmazzon.

7. Nyomja be az elülső vázat a fűgyújtó padlója előtti kapszokba (E).

8. Nyomja át a 4 fejes csapszeget (F) a vázokon és a 2 keresztámaszon (G).

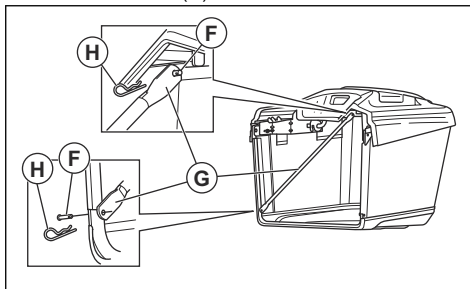

9. Szerelje fel a 2 rögzítőrugót (H).



10. Nyomja át a fűgyújtó fogantyúját (I) a fűgyújtó tetején lévő nyíláson.

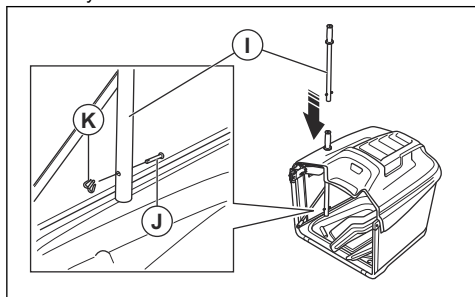

11. Szerelje be a fejes csapszeget (J) és a kapcsot (K).

## A fűgyújtó konzoljainak felszerelése

1. Szerelje fel a fűgyújtó konzolt (A), és húzza meg a 2 csavart és a 2 anyát (B). Ügyeljen arra, hogy a konzolok (C) felső szélei egy vonalba essenek.

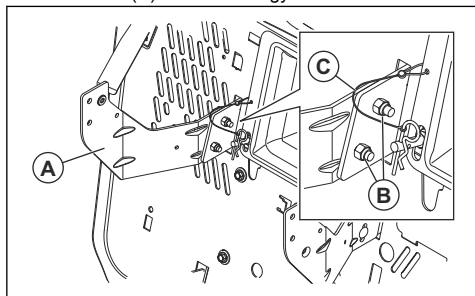

2. Szerelje be a hajlított merevítőrudat (D) és a 4 kerek fejű csavart (E).

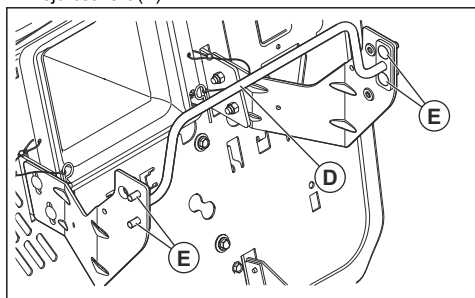

3. Szerelje fel a 2 forgócsapot (F).

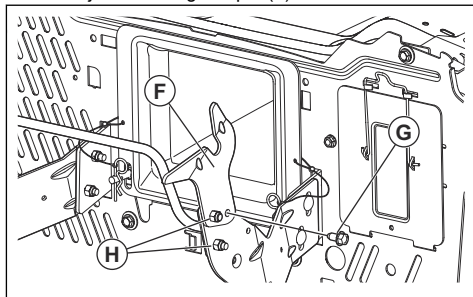

4. Szerelje be a 2 alátétfejú csavart (G).  
5. Szerelje fel a 4 anyát (H).

## A fűgyújtó konzoljainak beállítása

A fűgyújtó konzoljainak helyzete módosítható.

1. A fűgyújtó konzoljainak függőleges helyzetének beállításához kövesse az alábbi lépéseket.

a) Lazítsa meg a 4 anyát.

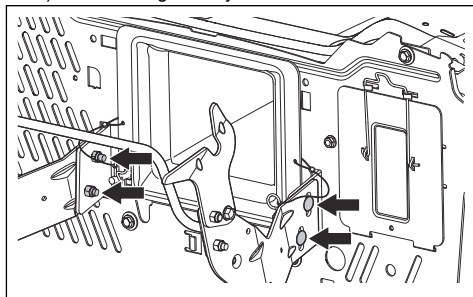

- b) Állítsa a konzolokat a megfelelő helyzetbe.  
c) Húzza meg teljesen a 4 anyát.  
d) Ellenőrizze, hogy nincs-e hézag a fűgyújtó és a sárvédő között.

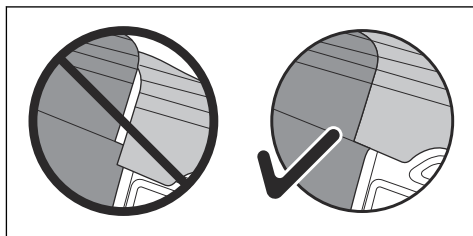

2. A fűgyújtó vízszintes helyzetének beállításához kövesse az alábbi lépéseket.

- a) Mérje meg a távolságot (A) a sárvédő és a fűgyújtó teteje között.

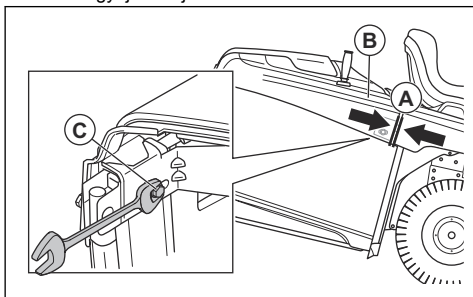

- b) Vegye ki a fűgyújtót (B).  
 c) Lazítsa meg a 2 anyát (C).  
 d) Állítsa a fűgyújtó keretet a megfelelő pozícióba. A megfelelő távolság (A) körülbelül 0,25 hüvelyk (6 mm).  
 e) Húzza meg teljesen a 2 anyát.

## A fűgyújtó rugós reteszeinek felszerelése

A fűgyújtó rugós reteszei a hátsó lemezen található, mindkét alsó saroknál 1-1 db.

**Megjegyzés:** A fűgyújtó függőleges helyzetének módosítása esetén szükség lehet a fűgyújtó rugós reteszeinek beállítására.

1. Állítsa le a motort, és aktiválja a rögzítőféket.
2. Távolítsa el a rugós reteszek 4 csavarját.

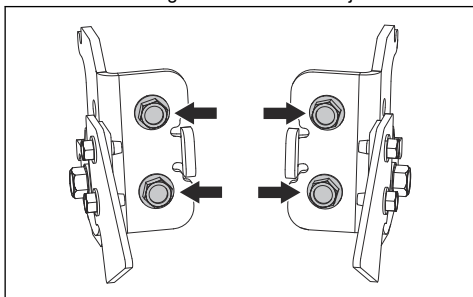

3. Szerelje be a rugós reteszeket (A) a hátlapon (B) lévő furatokba.

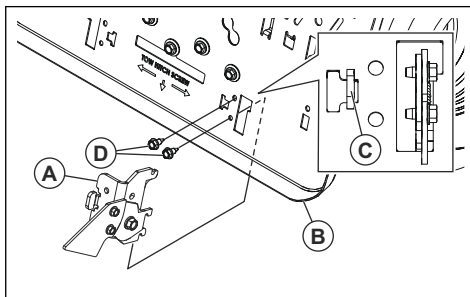

4. Győződjön meg arról, hogy a rugós reteszek csatlakoznak a hátlapon lévő nyílásokhoz (C).
5. Helyezze be a 4 csavart (D).
6. Helyezze be a 2 rugót (E).

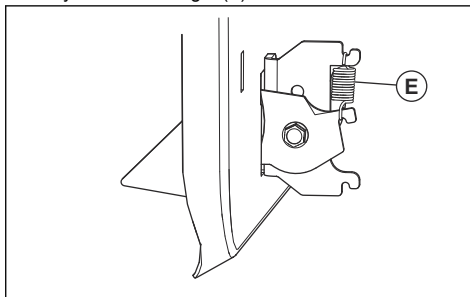

## A fűgyújtó teljes karjának/toldatának felszerelése és beállítása

1. Állítsa le a motort, és aktiválja a rögzítőféket.
2. Szerelje le a középső kidobógaratot. Lásd: *A központi garat eltávolítása és felszerelése 251. oldalon.*
3. Távolítsa el a csavart (A).

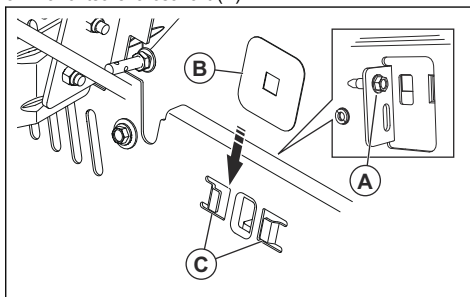

4. Helyezze a teljes kar burkolatát (B) a nyílásokba (C).

5. Nyomja át a kart (D) a teljes kar burkolatán, és szerelje be a csavart (A).

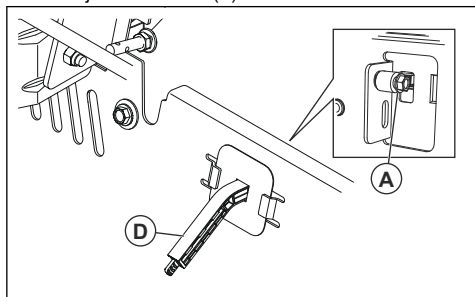

6. Ha a teljes kar beállítása szükséges, végezze el a következő lépéseket.
- Ha a fű nehéz vagy nedves, távolítsa el a csavart, és állítsa a teljes kart teljesen visszahúzott helyzetbe. Szerelje vissza a csavart.
  - Ha a fű könnyű vagy száraz, távolítsa el a csavart, és állítsa a teljes kart teljesen kihúzott helyzetbe. Szerelje vissza a csavart.

## A fűgyűjtő behelyezve kar felszerelése

- Állítsa le a motort, és aktiválja a rögzítőféket.
- Helyezze a behelyezve kart (A) a hátlapon lévő nyílásokba.

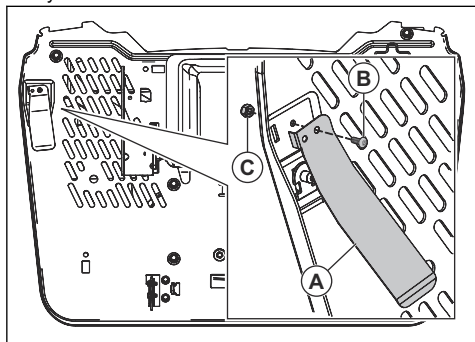

- Helyezze be a csavart (B) és az anyát (C).

## A vontatási kapcsolószerkezet felszerelése

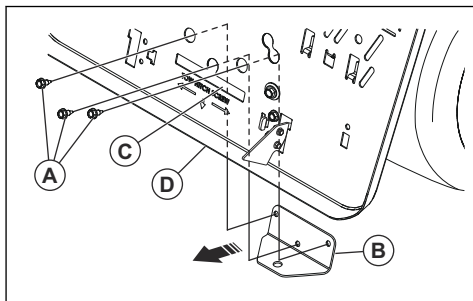

- Távolítsa el a 3 csavart (A) a vontatási kapcsolószerkezetről (B).
- Helyezze a vontatási kapcsolószerkezetet a hátlapon (D) lévő nyílásba (C).
- Szerelje be a 3 csavart a hátlapon keresztül, és húzza meg őket.

## Az ülés beállítása

- Emelje meg az ülést, és távolítsa el az ülésbeállító gombot (A).
- Lazítsa meg az ülésbeállító gombot (B).

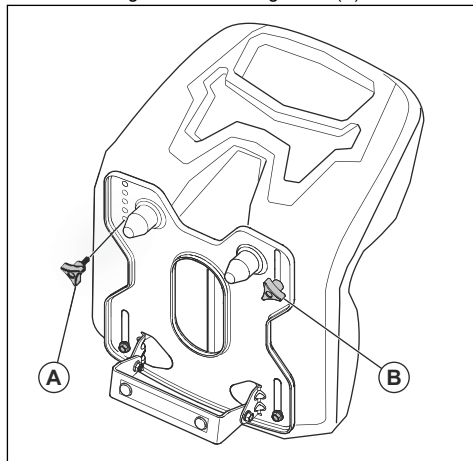

- Mozgassa az ülést olyan helyzetbe, hogy a fékpedál és a tengelykapcsoló-pedál lenyomható legyen.
- Igazítsa az üléslemezben lévő, az ülésbeállító gomb (A) számára kialakított nyílást az ülésben lévő nyíláshoz.
- Helyezze vissza és szorítsa meg az ülésbeállító gombot (A).
- Szorítsa meg az ülésbeállító gombot (B).

## Az akkumulátor csatlakoztatása



**FIGYELMEZTETÉS:** Elektromos áramütés veszélye. Győződjön meg róla, hogy a gyújtáskapcsoló KIKAPCSOLT helyzetben van, és az indítókulcsot eltávolították.

A kábelcsatlakozások a termék jobb oldalán, a hátsó kerék feletti lemezen találhatóak.

1. Győződjön meg róla, hogy a piros kábel (A) szorosan illeszkedik az indító mágnesstekercshez.

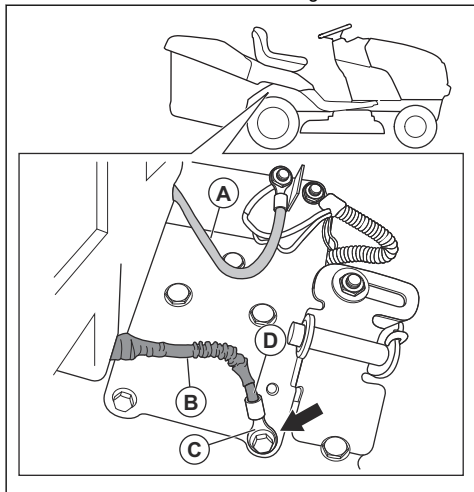

2. Ügyeljen arra, hogy a védőhüvely (B) ne érjen hozzá a fekete kábel (D) csatlakozóvégéhez (C).
3. Egy 13 mm-es (½ hüvelyk) kulcs vagy dugókulcs segítségével távolítsa el a földelőcsavart (E) és a fekete kábelt (F).

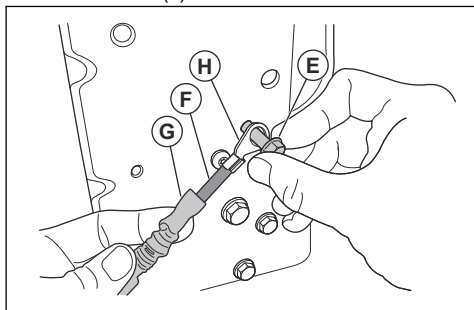

4. Húzza vissza a védőhüvelyt (G) az érintkező végéről (H).
5. Szerelje fel az érintkező végét a lemeze a földelőcsavarral.
6. Húzza meg a földelőcsavart.

7. Szemrevételezze a fekete kábelt, és győződjön meg arról, hogy a védőhüvely egyik része sem érintkezik a földelőcsavar fejével.
8. Szükség esetén lazítsa meg a földelőcsavart, húzza vissza a védőhüvelyt, majd húzza meg ismét a földelőcsavart.

## A termék eltávolítása a védőlemezről

1. Emelje fel a vágóasztalt a legmagasabb pozíciójába. Használja az emelőkart.
2. A rögzítőfék kiengedéséhez nyomja le a tengelykapcsoló/fékpédált.
3. Állítsa a szabadonfutó karját „sebességváltó kikapcsolva” helyzetbe *Szállítás, tárolás és ártalmatlanítás* 262. oldalán.
4. Nyomja előre felé a terméket a védőlemezről történő eltávolításához.
5. Távolítsa el a terelőlemez védőelemét a traktorhoz rögzítő hevedert.

## Összeszerelés utáni ellenőrzés

- Győződjön meg arról, hogy minden szerelési utasítás el lett végezve.
- Győződjön meg arról, hogy nem maradtak hátra alkatrészek a csomagolásban.
- Ellenőrizze, hogy az akkumulátor elő lett készítve és fel lett megfelelően töltve.
- Ellenőrizze, hogy az ülés csavarjai meg vannak-e húzva, és hogy az ülés megfelelően van-e beállítva.
- Ellenőrizze, hogy a gumiabroncsokban megfelelő-e a légnyomás.
- A legjobb fűnyírási eredmények érdekében biztosítsa, hogy a vágóasztal kereszt- és hosszirányban egyaránt kiegyensúlyozott legyen. A kiegyensúlyozott vágóasztal érdekében győződjön meg arról, hogy a gumiabroncsok megfelelően fel vannak fújva.
- Vizsgálja meg a vágóasztalt és az ékszíjakat. Győződjön meg arról, hogy az ékszíjak elvezetése megfelelő a tárcsák körül és az ékszíjvezetőkön belül.
- Vizsgálja meg az elektromos vezetékeket. Ellenőrizze, hogy a vezetékek és csatlakozók biztonságosan rögzülnek.
- Ellenőrizze, hogy a szabadonfutás karja „sebességváltó bekapcsolva” helyzetben van. Lásd: *Szállítás* 262. oldalán.
- Ellenőrizze, hogy a motorolaj szintje megfelelő.
- Győződjön meg arról, hogy a tartály a megfelelő típusú üzemanyaggal van feltöltve.
- Győződjön meg arról, hogy ismeri az összes kezelőszerv helyét és funkcióját.
- Győződjön meg arról, hogy a fékrendszer biztonságos üzemmódotban van.

- Győződjön meg arról, hogy a kezelőjelenlét-rendszer és a hátrameneti rendszer (ROS) megfelelően működik. Lásd: *A kezelőjelenlét-rendszer (OPC) ellenőrzése228. oldalon* és *A hátrameneti rendszer (ROS) ellenőrzése228. oldalon*.

- Az első használat előtt távolítsa el a levegőt a sebességváltóból. Lásd: *Levegő eltávolítása a sebességváltóból256. oldalon*.

## Üzemeltetés

### Bevezető



**FIGYELMEZTETÉS:** A termék használata előtt figyelmesen olvassa el a biztonságról szóló fejezetet.

### Tankolás



**FIGYELMEZTETÉS:** A benzin rendkívül gyúlékony. Legyen óvatos, és a tankolást mindig kültéren végezze. Lásd: *Üzemanyaggal kapcsolatos biztonság229. oldalon*.



**VIGYÁZAT:** Mindig a megfelelő üzemanyag típust használja. A nem megfelelő üzemanyag típus a termék károsodását okozza.

- Használja a megfelelő típusú dízelüzemanyagot. Lásd: . Az üzemanyaggal kapcsolatos további tudnivalókat illetően tekintse át a motorhoz tartozó, a motor gyártója által mellékelte kézikönyvet.
- Minden használat előtt ellenőrizze az üzemanyagszintet, és szükség esetén tankoljon.
- Ne töltsen tele az üzemanyag tartályt. Hagyjon legalább 2,5 cm helyet.

### A termék elindítása

#### A termék elindítása előtti teendők



**FIGYELMEZTETÉS:** A traktor működtetése előtt olvassa el a biztonságra vonatkozó fejezetet és a működtetési utasításokat.

1. Ellenőrizze a motorolajszintet. Lásd: *A motorolajszint ellenőrzése254. oldalon*.
2. Töltsen fel az üzemanyag tartályt üzemanyaggal. Lásd: *Tankolás237. oldalon*.
3. Kapcsolja ki a szabadonfutó üzemmódot. Lásd: *A traktor szabadonfutási helyzetbe állítása242. oldalon*.
4. Üljön be a kezelőülésbe kezelési helyzetbe.
5. Húzza be a rögzítőféket. Lásd: *A rögzítőfék be- és kikapcsolása239. oldalon*.

6. Ellenőrizze, hogy a vágóasztal ki van-e kapcsolva. Lásd: *A vágóasztal felemelése és leengedése240. oldalon*.

#### Meleg motor indítása

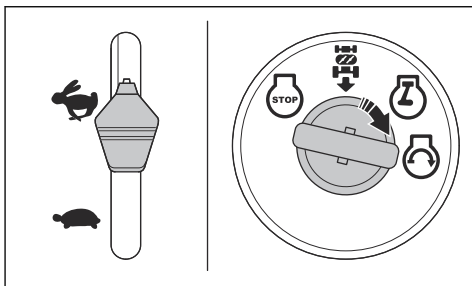

1. Üljön bele az ülésbe.
2. Ellenőrizze, hogy a vágóasztal ki van-e kapcsolva. Lásd: *A vágóasztal felemelése és leengedése240. oldalon*.
3. Állítsa a vágóasztalt vonulási helyzetbe. Lásd: *A vágóasztal vonulási vagy fűnyírási helyzetbe állítása239. oldalon*.
4. Helyezze a gázadagolót a gyors állásba.
5. Nyomja le teljesen a fékpedált, és tartsa lenyomva.
6. Helyezze be az indítókulcsot a gyújtáskapcsolóba.
7. Fordítsa az indítókulcsot „START” helyzetbe, majd engedje el az indítókulcsot, amikor a motor beindult.



**VIGYÁZAT:** Az indítómotort ne járassa percnként kb. 15 másodpercnél hosszabb ideig.

8. Ha a hőmérséklet alacsony, hagyja melegedni a motort, mielőtt elkezdené a fűnyírást.

## Hideg motor indítása

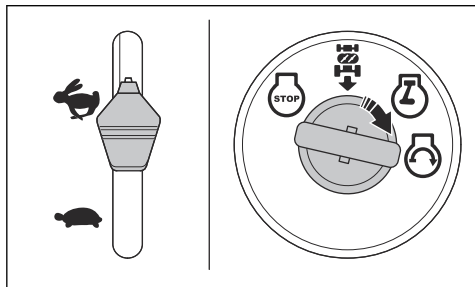

1. Üljön bele az ülésbe.
2. Ellenőrizze, hogy a vágóasztal ki van-e kapcsolva. Lásd: *A vágóasztal telemelése és leengedése* 240. oldalon.
3. Állítsa a vágóasztalt vonulási helyzetbe. Lásd: *A vágóasztal vonulási vagy fűnyírési helyzetbe állítása* 239. oldalon.
4. Állítsa a gázadagolót a közepes gáz pozícióba.
5. Húzza ki a hidegindító kart.

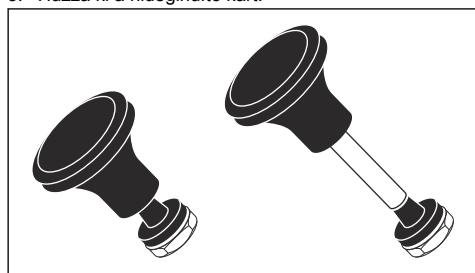

6. Nyomja le teljesen a fékpedált, és tartsa lenyomva.
7. Helyezze be az indítókulcsot a gyújtáskapcsolóba.
8. Fordítsa az indítókulcsot „START” helyzetbe, majd engedje el az indítókulcsot, amikor a motor beindult.



**VIGYÁZAT:** Az indítómotort ne járassa percnként kb. 15 másodpercnél hosszabb ideig.

9. Amikor a motor beindult, állítsa a gázadagolót gyors helyzetbe a motor bemelegítéséhez. Ha a hőmérséklet alacsony, néhány perc szükséges a motor bemelegedéséhez.



**VIGYÁZAT:** Ha a környezeti hőmérséklet 40 °C (4 °F) alatti, a traktor használata előtt 1 percig alpjáraton kell járattatni a motort. Ez lehetővé teszi a sebességváltó bemelegítését. Győződjön meg arról, hogy a fékpedál teljesen fel van engedve.

10. Nyomja be a hidegindító kart.

## A motor beindítása alacsony töltöttségű akkumulátorral



**FIGYELMEZTETÉS:** Az ólom-sav akkumulátorok robbanásveszélyes gázokat termelhetnek. Tartsa az akkumulátorokat szikráktól, lángtól és füstölgő anyagoktól távol. Mindig viseljen szemvédő felszerelést az akkumulátorok közelében.

Ha az akkumulátor túl gyenge a motor beindításához, akkor fel kell tölteni.

Ha az indítókábeleket használja a vészhelyzeti indításhoz, kövesse az alábbi eljárásokat:

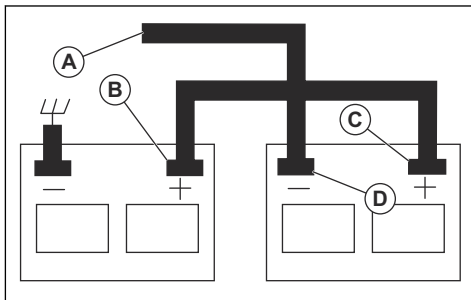

1. Csatlakoztassa a PIROS kábel egy-egy végét a két akkumulátor (B-C) POZITÍV (+) akkumulátorsarujához.



**VIGYÁZAT:** Ügyeljen arra, hogy ne jöjjön létre rövidzárlat a termék alvázával.

2. Csatlakoztassa a FEKETE kábel egyik végét egy teljesen feltöltött akkumulátor NEGATÍV (-) sarujához (D).
3. Csatlakoztassa a FEKETE kábel (A) másik végét egy megfelelő alvázfödeléshez, távol az üzemanyagtartálytól és az akkumulátortól.
4. Miután a gyenge akkumulátor teljesen feltöltődött, távolítsa el a FEKETE kábelt az alvásról.
5. Válassza le a FEKETE kábelt a teljesen feltöltött akkumulátorról.
6. Válassza le a PIROS kábelt a két akkumulátorról.

## Az összekötőkábelek leválasztása

**Megjegyzés:** A csatlakoztatással ellentétes sorrendben válassza le az összekötőkábeleket.

1. Válassza le a FEKETE kábelt az alvásról.
2. Válassza le a FEKETE kábelt a teljesen feltöltött akkumulátorról.
3. Válassza le a PIROS kábelt a 2 akkumulátorról.

## A vágóasztal vonulási vagy fűnyírási helyzetbe állítása

Szállítás és vonulás közben a vágóasztalnak vonulási helyzetben kell lennie.

- A vágóasztal vonulási helyzetbe állításához húzza a vágásmagasságot szabályozó kart az ülés irányába, és állítsa a legmagasabb vágásmagasságot beállító pozícióba.
- A vágóasztal fűnyírási pozícióba állításához állítsa be a megfelelő vágásmagasságot. Lásd: *A vágási magasság beállítása* 239. oldalon.

## A vágási magasság beállítása

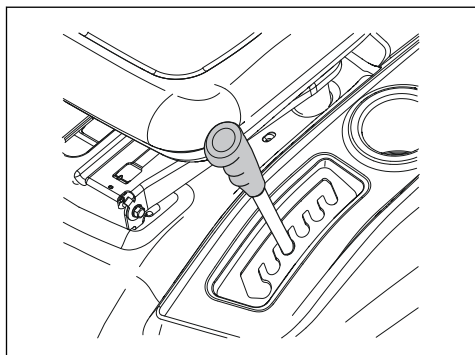

- Húzza az emelőkart az ülés irányába, és a megfelelő vágásmagasság érdekében helyezze az egyik bevágásba.

## Haladás előrefelé és hátrafelé

A mozgás iránya és sebessége az előremeneti és a hátrameneti pedállal szabályozható.

1. Indítsa be a motort.
2. Engedje ki a rögzítőféket. Lásd: *A rögzítőfék be- és kikapcsolása* 239. oldalon.
3. A haladás megkezdéséhez lassan nyomja le az előremeneti pedált (A) vagy a hátrameneti pedált (B).

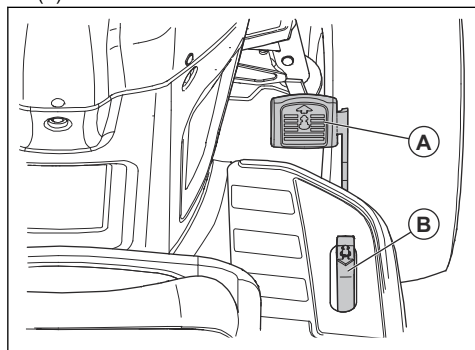

**Megjegyzés:** Az előremeneti és a hátrameneti pedál a lenyomása után visszaáll a semleges pozíciójába.

4. A sebesség növeléséhez nyomja le jobban az előremeneti pedált vagy a hátrameneti pedált.

## A rögzítőfék be- és kikapcsolása

1. A rögzítőfék aktiválásához nyomja le a fékpedált (A) a legalacsonyabb helyzetébe.

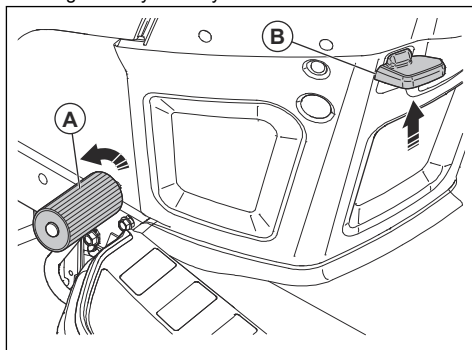

2. Lenyomott fékpedál mellett húzza fel a rögzítőfék karját (B).
3. Engedje fel a fékpedált.
4. Engedje el a rögzítőfék karját.

**Megjegyzés:** Győződjön meg arról, hogy a rögzítőfék biztonságosan rögzíti a traktort.

5. A rögzítőfék kiengedéséhez nyomja le a fékpedált.

## A termék leállítása



**FIGYELMEZTETÉS:** Mindig állítsa le a traktort, húzza be a rögzítőféket, és vegye ki az indítókulcsot, mielőtt elhagyja a kezelőülést.



**VIGYÁZAT:** A meleg motorból kilépő kipufogógáz égési sérülést okozhat a fűben. Ennek megelőzése érdekében mindig állítsa le a motort, amikor a traktort füves részekben állítja le.

1. Nyomja le teljesen a fékpedált (A), amíg a traktor teljesen meg nem áll.

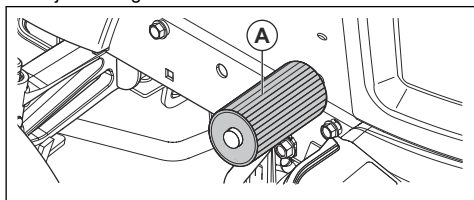

2. Kapcsolja ki a vágóasztalt. Lásd: *A vágóasztal felemelése és leengedése* 240. oldalon.
3. Állítsa a gázadagolót lassú helyzetbe, és hagyja a motort alapljárton működni néhány percig.
4. Állítsa a vágóasztalt vonulási helyzetbe. Lásd: *A vágóasztal vonulási vagy fűnyírési helyzetbe állítása* 239. oldalon.
5. Fordítsa az indítókulcsot „STOP” helyzetbe, majd húzza ki a gyújtáskapcsolóból.

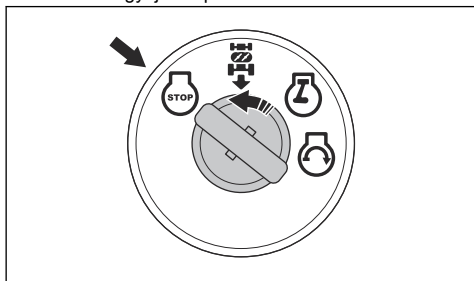

## A gázadagoló használata

A gázadagoló szabályozza a motor fordulatszámát és a vágóasztalban lévő kések fordulatszámát.

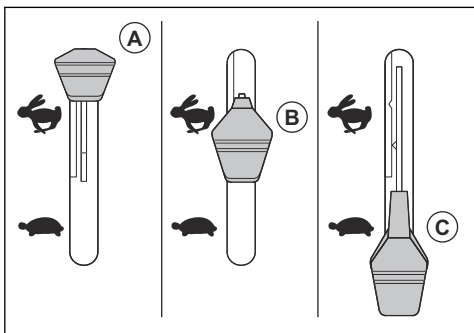

- Hideg motor indításakor állítsa a gázadagolót hidegindító helyzetbe (A). Lásd: *Hideg motor indítása* 238. oldalon.
- Állítsa a gázadagolót gyors helyzetbe (B), hogy a motor teljes fordulatszámon működjön. Fűnyírás közben mindig állítsa a gázadagolót gyors helyzetbe.
- Állítsa a gázadagolót lassú helyzetbe (C), hogy a motor alapljárton működjön.

## A fordulatszámartó használata

A fordulatszámartót csak sima, egyenes felületen használja előremenethez. A fordulatszámartó automatikusan inaktíválódni fog, ha a fordulatszámartó használati körülményei kedvezőtlennek válnának.

1. Nyomja le az előremeneti pedált (B). Tartsa az előremeneti pedált olyan helyzetben, amely a terepnek megfelelő sebességen tartja.

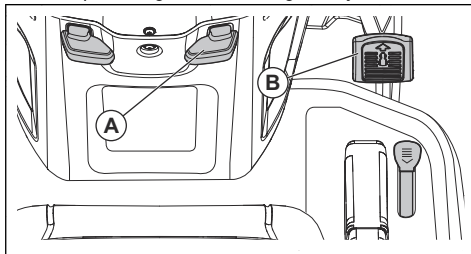

2. Húzza felfelé a fordulatszámartó kart (A), és tartsa meg ebben a helyzetben, miközben felengedi az előremeneti pedált.
3. A fordulatszámartó kar aktiválásához engedje el a kart.
4. A fordulatszámartó inaktíválásához nyomja le a fékpedált, vagy érintse meg az előremeneti pedált.

## A fényszóró használata

- A munkalámpák bekapcsolásához állítsa a kapcsolót (A) helyzetbe.

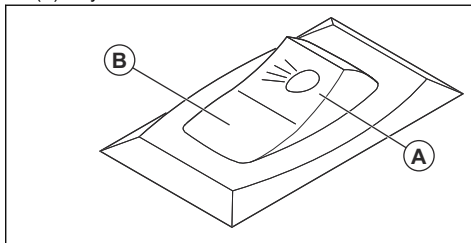

- A lámpák kikapcsolásához állítsa a kapcsolót (B) helyzetbe.

## A vágóasztal felemelése és leengedése

A traktor kezelőjelenlét-rendszerrel (OPC) rendelkezik. Ha járó motor mellett hagyja el az ülést és be van kapcsolva a vágóasztal, a motor leáll.

Maradjon nehéz terepeken és dombokon is teljes mértékben és középen az ülésben, hogy a motor biztonságosan megfelelően működjön, és ne álljon le.

1. Válassza ki a helyes vágásmagasságot. Lásd: *A vágási magasság beállítása* 239. oldalon.



2. Mozdítsa el a tartozék tengelykapcsolójának a karját.

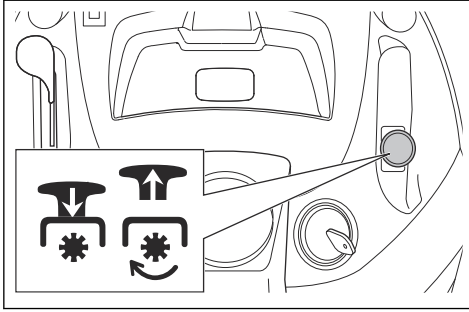

- a) A vágóasztal bekapcsolásához húzza felfelé a tartozék tengelykapcsolójának a karját.
- b) A vágóasztal kikapcsolásához nyomja le a tartozék tengelykapcsolójának a karját.

## Az EZ mulcskészítő kar működtetése

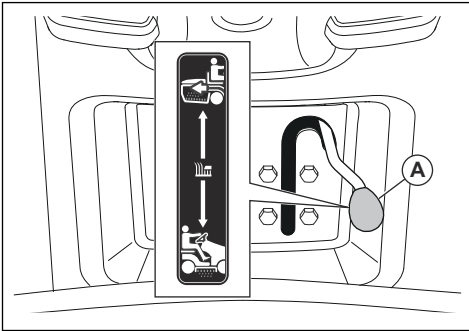

1. A mulcszó funkció bekapcsolásához állítsa a mulcskészítő kart (A) alsó állásba.
2. A mulcszó funkció kikapcsolásához állítsa a mulcskészítő kart (A) a felső állásba.

## A hátrameneti rendszer (ROS) használata

**Megjegyzés:** Ha bekapcsolt vágóasztal mellett próbál tolatni a traktorkel, a motor azonnal leáll. Kapcsolja be az ROS-t, ha a vágóasztal bekapcsolt állapotában tolatna a traktorra.



**FIGYELMEZTETÉS:** Tolatás előtt és közben mások biztonsága érdekében nézzen lefelé és a traktor mögé.

1. Az ROS aktiválásához fordítsa el az indítókulcsot az óramutató járásával ellentétes irányban a ROS bekapcsolva helyzetbe (A).

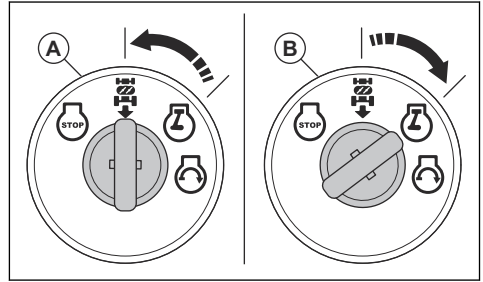

2. A mozgás megkezdéséhez nyomja le lassan a hátrameneti pedált.
3. Az ROS kikapcsolásához fordítsa az indítókulcsot az óramutató járásával megegyező irányba, motor bekapcsolva helyzetbe.

## A megfelelő fűnyírási eredmény elérése

- A legjobb teljesítmény elérése érdekében rendszeresen végezze el a termék karbantartását a karbantartási ütemezés szerint. Lásd: *Karbantartási terv244. oldalon.*
- Ne nyírjon nedves fűvet. A nedves fű csökkenti a fűnyírás hatékonyságát.
- Ne használjon abroncsláncot, ha a vágóasztal a traktorra van szerelve.
- Ügyeljen arra, hogy a vágóasztal vízszintesen álljon. Lásd: *A vágóasztal párhuzamosságának beállítása251. oldalon.*
- Ha a fű magas, kezdje nagy vágásmagassággal, majd fokozatosan csökkentse azt.
- Ha a fű magas és vastag, haladjon lassan a traktorra.
- A fű nyírásakor használjon teljes gázt.
- A fűnyírást szabálytalan mintában végezze.
- Ha fák, bokrok vagy ösvények közelében vág, használja a vágóasztal bal oldalát. A kés körülbelül a vágóasztal oldalától 15 mm-re vág.



1. Állítsa a vágóasztalt vonulási helyzetbe. Lásd: *A vágóasztal vonulási vagy fűnyírási helyzetbe állítása239. oldalon.*
2. Távolítsa el a fűgyűjtőt vagy a hátsó kidobás terelőlemezt (tartozék), ha fel van szerelve.
3. Helyezze a mulcsozó dugót a hátsó lemezen keresztül a vágóasztal garatadapterébe.
4. Csatlakoztassa a 2 szíjat a fűgyűjtő kosár tartókarjainak furataihoz.
5. Szerelje fel a fűgyűjtőt kosarat vagy a hátsó kidobás terelőlemezt.
6. A mulcsozó dugó eltávolításához fordított sorrendben végezze el a lépéseket.

## A hátsó kidobóelterelő felszerelése (tartozék)

A traktor hátsó kidobóelterelővel is használható.

1. Állítsa a vágóasztalt vonulási helyzetbe. Lásd: *A vágóasztal vonulási vagy fűnyírási helyzetbe állítása239. oldalon.*
2. Vegye ki a fűgyűjtőt.
3. Távolítsa el a mulcsozó dugót (tartozék), ha van.

4. Szerelje fel a kidobógaratot a hátlapon lévő nyíláson keresztül, és helyezze rá a vágóasztal-adaptert.
5. Szerelje fel a 2 szárnyas anyát.
6. Szerelje fel a hátsó kidobóelterelőt a hátlapra a 4 csavar segítségével.
7. Húzza meg teljesen a csavarokat.
8. A hátsó kidobóelterelő eltávolításához fordított sorrendben végezze el a fenti lépéseket.

## A fűgyűjtő (tartozék) felszerelése

A traktor fűgyűjtővel is használható.

1. Állítsa a vágóasztalt vonulási helyzetbe. Lásd: *A vágóasztal vonulási vagy fűnyírási helyzetbe állítása239. oldalon.*
2. Távolítsa el a hátsó kidobóelterelőt (tartozék) vagy a mulcsozó dugót (tartozék), ha fel van szerelve.
3. Helyezze a kidobógaratot a hátsó lemezen keresztül a vágóasztal garatadapterébe.
4. Szerelje fel a 2 szárnyas anyát.
5. Szerelje be a fűgyűjtőt.
6. A fűgyűjtő eltávolításához végezze el ugyanezt a folyamatot fordított sorrendben.

---

## Karbantartás

---

### Bevezető



**FIGYELMEZTETÉS:** A termék karbantartása előtt olvassa el és értelmezze a biztonsággal foglalkozó fejezetet.

---

## Karbantartási terv

Karbantartási terv		Minden használat előtt	8 óránként	25 óránként	50 óránként	100 óránként	Évszakkonként	Tárolás előtt
Termék	Ellenőrizze a fék működését.	X	X					
	Ellenőrizze az abroncsnyomást.	X	X					
	Végezze el a kezelőjelenlét-rendszer (OPC) ellenőrzését.	X						
	Ellenőrizze a hátrameneti rendszert (ROS).	X						
	Keressen kilazult kötőelemeket.	X				X		X
	Ellenőrizze a késeket kopás és sérülés szempontjából.			X <sup>2</sup>				
	Kenje meg a terméket. Lásd: <i>Kenési terv245. oldal</i> .			X				X
	Ellenőrizze az akkumulátor töltöttségi szintjét.			X				
	Végezze el az akkumulátor és a saruk tisztítását.			X				X
	Tisztítsa le a kormánylemezről a ráakódott hulladékot. Lásd: <i>A termék tisztítása246. oldal</i> .			X				
	Ellenőrizze a hajtóműegység hűtőventilátorát.			X				
	Ügyeljen arra, hogy a vágóasztal vízszintesen álljon.					X		
	Ellenőrizze az ékszíjakat.						X	

Karbantartási terv		Minden használat előtt	8 óránként	25 óránként	50 óránként	100 óránként	Évszakkonként	Tárolás előtt
Motor	Ellenőrizze a motorolajszintet.	X	X					
	Végezzen motorolajcserét (olajszűrővel ellátott típusok esetében).				X <sup>1</sup>			X
	Végezzen olajcserét (olajszűrő nélküli típusok esetében).			X <sup>1</sup>				X
	Tisztítsa meg a légszűrőt.			X <sup>3</sup>				
	Tisztítsa meg a hűtőrcsot.			X <sup>3</sup>				
	Végezze el a kipufogódob és a szikrafogó ellenőrzését.					X		
	Cserélje ki az olajszűrőt (ha van).					X <sup>1</sup>	X	
	Tisztítsa meg a motor hűtőbordáit.					X <sup>3</sup>		
	Cserélje a gyújtógyertyát.					X	X	
	Cserélje ki a levegőszűrő papírbetéjét.					X <sup>3</sup>		
	Cserélje ki az üzemanyagszűrőt						X	
	Végezze el a kipufogódob ellenőrzését. Lásd: <i>A hangfogó ellenőrzése228. oldalon.</i>					X		

## Kenési terv



**VIGYÁZAT:** Ne végezzen kenést azokon a forgási pontokon, amelyeknek különleges nejlon csapágyaik vannak. A ragadós kenőanyagokra szennyeződések tapadhatnak fel. A szennyeződések csökkentik a speciális nejloncsapágyak élettartamát. Ha a nejloncsapágyakat kenni kell, csak kis mennyiségű és száraz kenőanyagot használjon.

- 1 Végezze gyakrabban, ha nagy terhelés mellett vagy magas hőmérsékleten működteti a traktort.  
1 Végezze gyakrabban, ha nagy terhelés mellett vagy magas hőmérsékleten működteti a traktort.  
3 Ha szennyezett környezetben használja a traktort, gyakrabban végezze a műveletet.  
3 Ha szennyezett környezetben használja a traktort, gyakrabban végezze a műveletet.  
1 Végezze gyakrabban, ha nagy terhelés mellett vagy magas hőmérsékleten működteti a traktort.  
3 Ha szennyezett környezetben használja a traktort, gyakrabban végezze a műveletet.  
3 Ha szennyezett környezetben használja a traktort, gyakrabban végezze a műveletet.

veszély. Azonnal cserélje ki vagy pótolja a törött vagy hiányzó öblítő csatlakozót.

**Megjegyzés:** Védőburkolattal ellátott típusoknál az öblítő csatlakozó a bal oldali védőburkolaton található, a hátsó kerék előtt.

1. Parkolja le a traktort a pázsiton egy nyílt területen, tömlővel ellátott kerti csap közelében.



**VIGYÁZAT:** Ne irányítsa a traktor kidobogaratát épületek vagy járművek felé.

2. Ellenőrizze, hogy a vágóasztal ki van-e kapcsolva. Lásd: *A vágóasztal felemelése és leengedése 240. oldalon.*
3. A motor leállításához fordítsa el az indítókulcsot a STOP helyzetbe.
4. Húzza be a rögzítőféket.
5. Távolítsa el a fűgyűjtő csúszdát vagy a mulcsozó dugót, ha fel van szerelve.
6. Helyezze rá a fúvókaadapert a kerti tömlő (A) végére. Ellenőrizze, hogy a kerti tömlő teljesen a fúvókaadapterhez csatlakozik-e.

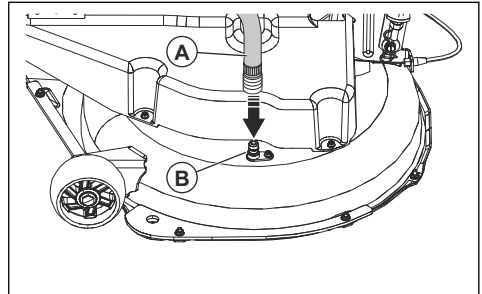

7. Húzza hátra a fúvókaadapert reteszelőperemét, majd nyomja rá a fúvókaadapert az öblítőnyílásra (B).
8. Óvatosan húzogassa meg a kerti tömlőt, meggyőződve róla, hogy az teljesen csatlakoztatva van.
9. A reteszelőperem visszaengedésével rögzítse az adaptert az öblítő csatlakozóhoz.
10. Nyissa meg a vizet.
11. Üljön bele a traktor ülésébe, és indítsa be a motort.



**VIGYÁZAT:** Vizsgálja meg ismét a területet, meggyőződve arról, hogy a terület szabad.

12. Helyezze a gázadagolót a gyors állásba.
13. Kapcsolja be a vágóasztalt, és működtesse addig, amíg a vágóasztal tiszta nem lesz. Lásd: *A vágóasztal felemelése és leengedése 240. oldalon.*

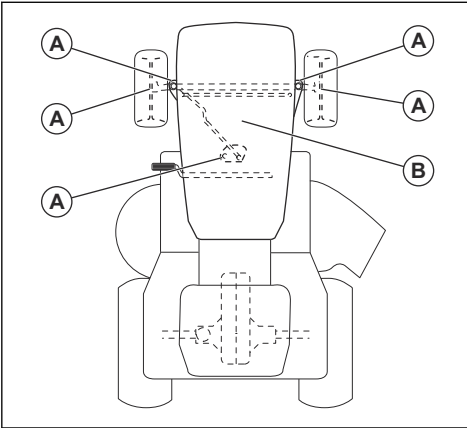

A. Általános kenés. Kenje meg a tengely zsírzószemét, az első kerékcsapágyat, a kormánymű fogait.

B. Motor kenése. Lásd: *A motor kenése 254. oldalon.*

## Traktor

### A termék tisztítása

Ne használjon kerti tömlőt vagy nagynyomású tisztítót a felület tisztítására; ez alól kivételt jelent az öblítőnyílás. Ügyeljen, nehogy víz kerüljön a motorba és a sebességváltóba. A motorba vagy sebességváltóba bekerülő víz csökkentheti a termék élettartamát. Használjon sűrítet levegőt vagy lombfúvót a fű, levelek és hulladék eltávolítására.

- Minden nem kívánt anyagot távolítson el a motorról, az akkumulátorról, az ülésről és a termék egyéb alkatrészeiről.
- Tisztítsa le a szennyeződések a kormánylemezről. A szennyeződések korlátozzák a tengelykapcsoló/ fékpedál tengelyének mozgását, ami az ékszíjak meglazulásához és az előremeneti mozgás csökkenéséhez vezet.



**VIGYÁZAT:** Kerülje az összes becsípődési pontot és mozgó alkatrészt.

- Tartsa benzintől, olajtól és egyéb anyagoktól mentesen a felületeket és a kerekeket.
- A felületek károsodásának megelőzése érdekében használjon járműipari használatra alkalmas viaszot.

### A vágóasztal öblítőnyílásának használata

A vágóasztalon található egy öblítő csatlakozó, amely a vágóasztal tisztítórendszerének része.



**FIGYELMEZTETÉS:** Ne használja a traktort törött vagy hiányzó öblítő csatlakozóval. Kirepülő tárgyak okozta

14. Kapcsolja ki a vágóasztalt. Lásd: *A vágóasztal felemelése és leengedése* 240. oldalon.
15. A motor leállításához fordítsa el az indítókulcsot a STOP helyzetbe.
16. Zárja el a vizellátást.
17. Húzza hátra a fúvókaadapter reteszelőperemét, és váltsa le az adaptert az öblítő csatlakozóról.
18. Vigye át a terméket egy száraz területre.
19. Kapcsolja be a vágóasztalt, és hagyja addig működni, amíg a vágóasztal meg nem szárad.

## A gázadagoló bovdien beállítása

A gázadagoló beállítását elvégzik a gyárban, és nincs szükség beállítások elvégzésére. Ha beállításra van szükség, tekintse át a motor kézikönyvét.

## Biztonsági zárok és relék ellenőrzése

**Megjegyzés:** A meglazult vagy károsodott kábelek a termék nem megfelelő működését okozhatják, leállíthatják a terméket, illetve megakadályozhatják a beindítását.

- Ellenőrizze a kábeleket.

## A fényszóróizzó cseréje

1. Nyissa ki a motorházfedelet.
2. Fordítsa el kissé az izzófoglalatot az óramutató járásával ellentétes irányba, és húzza ki a hűtőrács mögötti helyéről.
3. Cserélje ki az izzót a foglalatban.
4. Nyomja be az izzófoglalatot a rács mögötti helyére.
5. A beszereléshez fordítsa el kissé az izzófoglalatot az óramutató járásával megegyező irányba.
6. Zárja le a motorházfedelet.

## Az abroncsok ellenőrzése

**Megjegyzés:** Az abroncslyukak tömitése és a lassú szivárgás miatti lapos abroncsok megelőzése érdekében vásároljon tömitőanyagot az illetékes alkatrész-kereskedőnél. Az abroncsötmitő az abroncs kiszáradása miatti mállást és korróziót is megelőzi.

- Győződjön meg arról, hogy az összes abroncsban megfelelő a nyomás (a helyes PSI értéket lásd az abroncsok oldalán).
- Tartsa benzintől, olajtól és rovarirtó szerektől mentesen az abroncsokat, mert ezek a gumi károsodását okozhatják.
- Tartsa az abroncsokat rönköktől, kövektől, gödröktől, éles tárgyaktól és egyéb veszélyes tárgyaktól távol, mert ezek az abroncs károsodását okozhatják.

## A gumiabroncsok javítása

1. Emelje meg és biztonságosan támassza alá az első tengelyt.



**VIGYÁZAT:** Egyszerre egy tengelyt emeljen meg és támasszon alá.

2. Távolítsa el a porvédőt (A), a rögzítőgyűrűt (B), az alátétet (C) és a négyzetes éket (D).

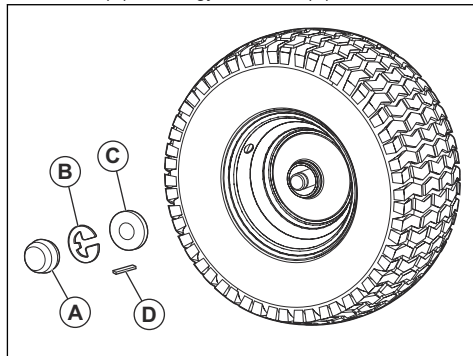

**Megjegyzés:** Csak a hátsó kerekeknél van négyzetes ék.

3. Távolítsa el a kereket a tengelyről.
4. Szerelje le a gumiabroncsot a keréktárcsáról.
5. Javítsa meg az abroncsot.

**Megjegyzés:** Használjon abroncs-tömitőanyagot a gumiabroncson keletkezett lyukak eltömítéséhez. Az abroncsötmitő az abroncs kiszáradása miatti mállást és korróziót is megelőzi.

6. Szerelje fel a gumiabroncsot a keréktárcsára.
7. Szerelje fel a kereket, az alátétet, a négyzetes éket és a rögzítőkapcsot a tengelyre. Ügyeljen rá, hogy a rögzítőkapocs megfelelően be legyen szerelve a tengely hornyába.
8. Szerelje fel a porvédőt.

## A hajtósíjak ellenőrzése

A síjak nem állathatóak.

- 100 üzemóránként vizsgálja meg, hogy nem láthatók-e állapotromlás és kopás jelei a hajtósíjakon.
- Cserélje ki a hajtósíjakat akkor, ha a túlzott kopásuk miatt elkezdenek mozogni.

## A hajtóműegység hűtőventilátorának karbantartása



**VIGYÁZAT:** Ne kísérelje meg a ventilátor vagy a hajtóműegység tisztítását, amikor a motor jár, illetve amikor a hajtóműegység forró.



**VIGYÁZAT:** Ne használjon nagy víznyomással működő tisztítót vagy gőztisztítót. Víz kerülhet a csapágyakba és az elektromos csatlakozásokba, ami a korrózió révén a termék károsodását okozhatja.

A jó hűtés érdekében tartsa tisztán a hajtóműegység ventilátorát és a hűtőbordákat.

- A vízzel való tisztítás előtt tisztítsa meg egy kefével. Távolítsa el a fűmaradványokat és szennyeződések a hajtóműegység ventilátoráról és a hűtőbordák körül.
- Vizsgálja át a hűtőventilátort, hogy biztosan tiszta és károsodásoktól mentes legyen.

## A differenciálmű szivattyúfolyadékának vizsgálata

- Győződjön meg arról, hogy nem szivárog a differenciálmű szivattyúfolyadéka.
- HA szivárog a differenciálmű szivattyúfolyadéka, forduljon a legközelebbi jóváhagyott szervizközponthoz vagy csoporthoz.

## Az első kerék kerékösszetartásának és kerékdőlésének beállítása

Az első kerék kerékösszetartását és kerékdőlését a gyárban helyesen beállították. Az első kerék kerékösszetartása és kerékdőlése nem állítható.

- Ha a gyári beállítás szerinti kerékösszetartás vagy kerékdőlés módosul, forduljon egy jóváhagyott szervizközponthoz.

## Biztosítékcseré

A traktor kétféle járműipari használatra alkalmas biztosítókkal van felszerelve. A biztosítéktartó a műszerfal mögött található.

1. Tartsa meg a biztosítéktartót, és húzza ki a kiégett biztosítékot.
2. Helyezzen új biztosítékot a biztosítéktartóba.

## A motorházfedél és a hűtőrács egység eltávolítása és felszerelése

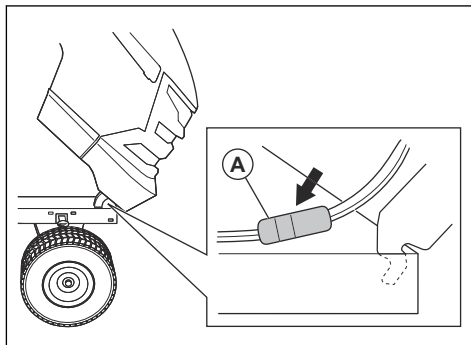

1. Nyissa fel a motorházfedelet.
2. Kösse szét a fényszórókábel-fehér csatlakozóját (A).
3. Maradjon a traktor előtt. Tartsa meg a motorházfedelet az oldalainál. Döntse a motorházfedelet a motor irányába, majd emelje fel, hogy eltávolítsa a traktorról.
4. A beszerelést fordított sorrendben végezze el.

## A hajtó ékszj eltávolítása

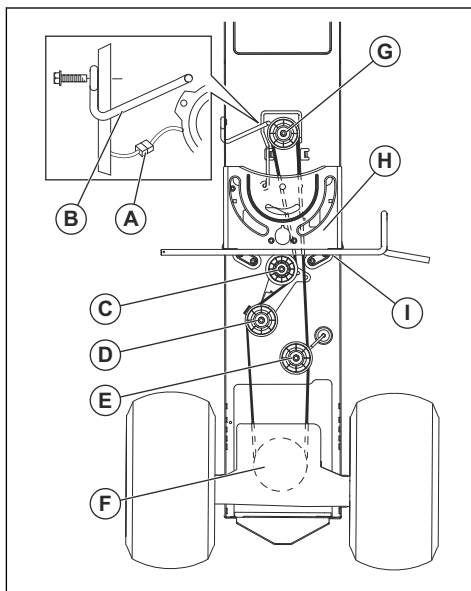

1. Parkolja le a terméket vízszintes felületen.
2. Húzza be a rögzítőféket. Lásd: *A rögzítőfék be- és kikapcsolása239. oldalon.*
3. Szerelje le a vágóasztalt. Lásd: *A vágóasztal le- és felszerelése251. oldalon.*



**Megjegyzés:** Körültekintően járjon el a hajtó ékszíjjal és az ékszij vezetőivel és tartójával.

4. Válassza le a tengelykapcsoló bovden vezetőkköteget (A).
5. Vegye le a gép jobb oldalán lévő ékszijtartót.
6. Vegye le a hajtó ékszíjat az álló feszítőtárcsáról (C) és a tengelykapcsoló-szíjtárcsáról (D).
7. Vegye le a hajtó ékszíjat a középső közlőszíjtárcsákról (C).
8. Húzza a hajtó ékszíjat a termék hátsó része felé. Óvatosan távolítsa el a hajtó ékszíjat a váltómű tárcsájáról a hűtőventilátor felett (F).
9. Vegye le a hajtó ékszíjat a motor tárcsájáról és a tengelykapcsoló-tárcsáról (G).
10. Mozgassa a hajtó ékszíjat a termék hátsó része felé a kormánylemezről lefelé (H).
11. Távolítsa el az ékszíjat a termékből.

## Elem

### Az akkumulátor és a saruk tisztítása

Az akkumulátor és a saruk korrodálódása és a rajtuk felgyűlt szennyeződések miatt az akkumulátor veszíthet a töltöttségéből.

1. Távolítsa el a saruvédőt.
2. Válassza le a FEKETE akkumulátorkábelt.
3. Válassza le a PIROS színű akkumulátorkábelt, és távolítsa el az akkumulátort a termékből.
4. Permetezze le az akkumulátort vízzel, és hagyja megszáradni.
5. Tisztítsa meg a sarukat és az akkumulátorkábel végeit drótkéfével.
6. Kenje meg a sarukat zsírral vagy hasonlóval.
7. Helyezze be az akkumulátort. Lásd: *Az akkumulátor csatlakoztatása* 236. oldalon.

### Az akkumulátor cseréje



**FIGYELMEZTETÉS:** Áramütés és égési sérülés veszélye. Ne használjon fém csuklópántot és más fém ékszert. Az akkumulátorsarukhoz érő fémtárgyak égési sérüléseket, áramütést okozhatnak és az akkumulátor rövidzárlatát okozhatják.

1. Keresse meg az ezüst földelőcsavart (A) a termék jobb oldali lemezén, a jobb hátsó gumiabroncs felett.

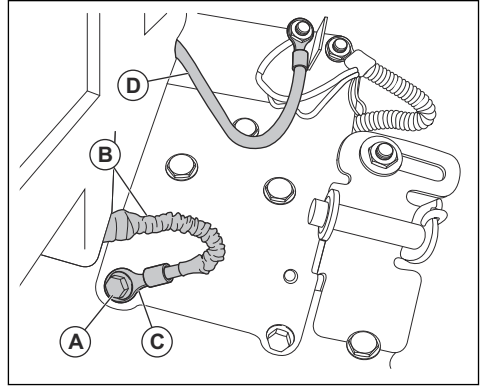

2. 13 mm-es (1/2 hüvelyk) csavarkulcs vagy dugókulcs segítségével távolítsa el az ezüst földelőcsavart. Ne dobja ki az ezüst földelőcsavart.
3. Húzza el a védőhüvelyt (B) a fekete (negatív) akkumulátorkábel csatlakozóvégétől (C).
4. 11 mm-es (7/16 hüvelyk) csavarkulcs vagy dugókulcs segítségével távolítsa el a nagyobb méretű piros (pozitív) akkumulátorkábelt (D) az indító mágnesstekercsről.

**Megjegyzés:** Ne távolítsa el a kisebb méretű piros vezetőket a mágnesstekercsen lévő kábelkötegből.

5. A termék mögül nyissa ki az akkumulátorajtót (E), majd vegye le az akkumulátorajtó tartóelemét (F) az akkumulátorajtó tartóiról (G).

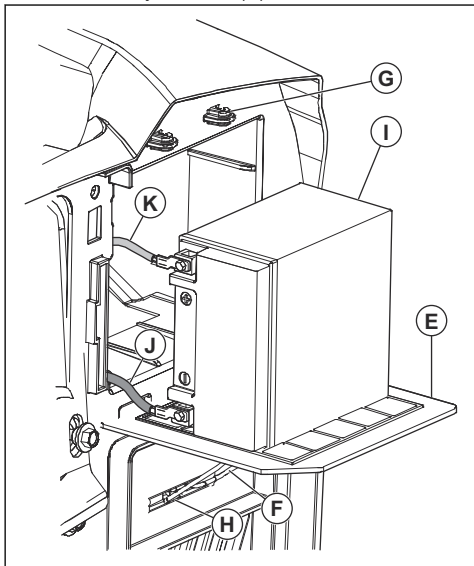

6. Helyezze az akkumulátorajtó tartóelemét az akkumulátorajtó alatti nyílásba (H).
7. A csatlakoztatott 2 kábellel együtt húzza ki az akkumulátort (I) az akkumulátortérből.
8. Helyezze az akkumulátort az akkumulátorajtóra.
9. Válassza le a fekete színű (negatív) akkumulátorkábelt (J), majd távolítsa el a csavart és az anyacsavart.
10. Válassza le a piros színű (pozitív) akkumulátorkábelt (K), majd távolítsa el a csavart és az anyacsavart.
11. Óvatosan vegye ki az akkumulátort a termékből.
12. Helyezzen be egy új akkumulátort.
13. Csatlakoztassa a piros (pozitív) akkumulátorkábelt (L) a csavarral (M) és a négyszögletű anyával (N).

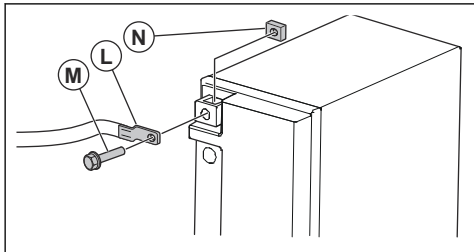

14. Csatlakoztassa a fekete (negatív) akkumulátorkábelt a csavarral és a négyszögletű anyával.
15. Zárja be az akkumulátorajtót, majd rögzítse az akkumulátorajtó tartóban lévő akkumulátorajtó-tartóval.

## Az összekötőkábelek csatlakoztatása



**FIGYELMEZTETÉS:** Fennáll a robbanás veszélye, mivel az akkumulátorból robbanásveszélyes gázok szabadulhatnak fel. A feltöltött akkumulátor negatív saruját soha ne csatlakoztassa és ne közelítse a gyenge akkumulátor negatív sarujához.



**VIGYÁZAT:** Ne használja a termék akkumulátorát más járművek indításához.

1. Csatlakoztassa a piros akkumulátorkábel egyik végét a gyenge akkumulátor POZITÍV (+) akkumulátorsarujához (A).

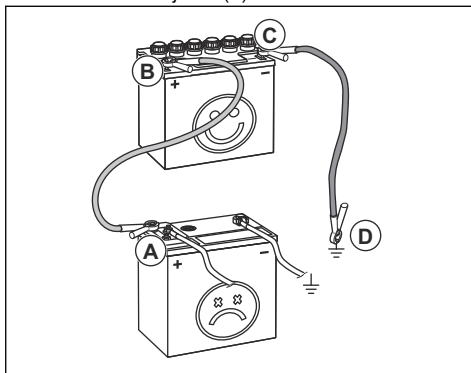

2. Csatlakoztassa a piros akkumulátorkábel másik végét a feltöltött akkumulátor POZITÍV (+) akkumulátorsarujához (B).



**FIGYELMEZTETÉS:** Ne engedje, hogy a piros akkumulátorkábel végei hozzáérjenek az alvázhhoz. Ez rövidzárlatot okoz.

3. Csatlakoztassa a fekete akkumulátorkábel egyik végét a feltöltött akkumulátor NEGATÍV (-) akkumulátorsarujához (C).
4. Csatlakoztassa a fekete akkumulátorkábel másik végét egy ALVÁZTESTELÉSHEZ (D), távol a benzintartálytól és az akkumulátortól.

## Az összekötőkábelek leválasztása

**Megjegyzés:** A csatlakoztatással ellentétes sorrendben válassza le az összekötőkábeleket.

1. Válassza le a FEKETE kábelt az alvásról.
2. Válassza le a FEKETE kábelt a teljesen feltöltött akkumulátorról.
3. Válassza le a PIROS kábelt a 2 akkumulátorról.

# Vágóasztal

## A vágóasztal le- és felszerelése

**Megjegyzés:** Ha a vágóasztaltól eltérő tartozékokat használ, az első függesztőkart és a hátsó emelőkarokat le kell szerelni a traktorról. A tengelykapcsoló bovdén rugóját is be kell helyezni a műszerfal alsó részén lévő kábelvezetőbe.

1. Kapcsolja ki a vágóasztalt. Lásd: *A vágóasztal felemelése és leengedése* 240. oldalon.
2. Állítsa le a terméket. Lásd: *A termék leállítása* 239. oldalon.
3. Engedje le a vágóasztalt a legalacsonyabb helyzetbe.
4. Távolítsa el a központi garatot. Lásd: *A központi garat eltávolítása és felszerelése* 251. oldalon.
5. Vegye le a féltengely borítását (A).

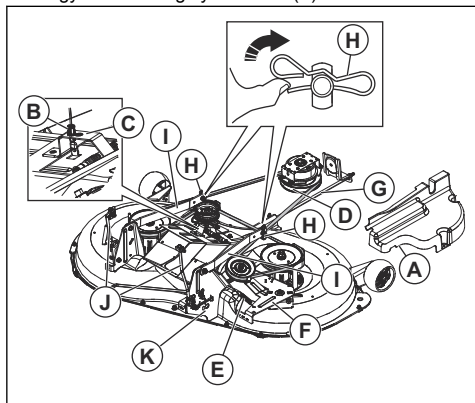

6. Távolítsa el a tengelykapcsoló-bovdent (B), nyomja meg a fület (C), és húzza ki a tengelykapcsoló-bovdent a tartókonzorból.
7. Távolítsa el az ékszíjat a tengelykapcsoló-szíjtárcsáról (D).
8. Óvatosan távolítsa el a tengelykapcsoló-bovdén rugóját (E) a feszítőkarról (F).
9. Kösse le az első függesztőkart (G) a vágóasztalról, majd távolítsa el a rögzítőrugót és az alátétet.
10. Távolítsa el a kapcsokat (H), és kösse le a függesztőkarokat (I) az alvázcsoportokról.
11. Kösse le a hátsó emelőkarokat (J) a vágóasztal mindkét oldalán a hátsó tartókonzolkáról (K).
12. Távolítsa el a vágóasztalt a traktorról.
13. A vágóasztal visszaszereléséhez fordított sorrendben végezze el a lépéseket. Ügyeljen arra, hogy a kidobónyílás a traktor jobb oldalán legyen.

**Megjegyzés:** Mielőtt a vágóasztalt a traktor alá helyezné, a függesztőkarokat állítsa előre néző helyzetbe.

## A központi garat eltávolítása és felszerelése

1. Vegye ki a fűgyűjtőt.
2. Távolítsa el a kapcsokat (A).

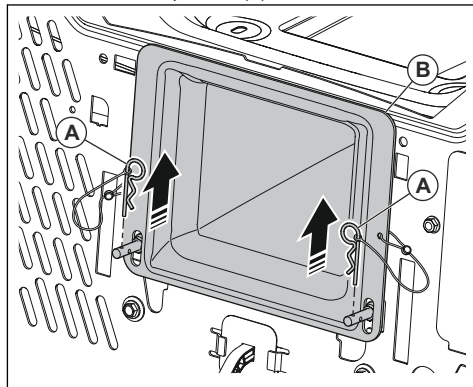

3. A termék mögött állva húzza ki a központi garatot (B).

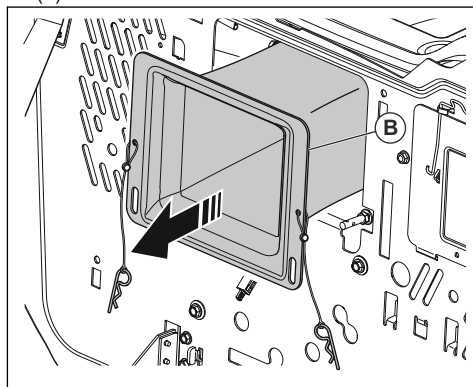

4. A beszerelést fordított sorrendben végezze el.

## A vágóasztal párhuzamosságának beállítása

### A vágóasztal oldalirányú beállításának szemrevételezéses ellenőrzése

Ha a vágásmagasság nem azonos a traktor jobb és bal oldalán, a vágásmagasság beigazítható. Állítson a vágóasztal azon oldalán lévő vágásmagasságon, ahol alacsonyabb az érték.

1. Ellenőrizze, hogy a gumibroncsokban megfelelő-e a légnyomás.
2. Parkolja le a terméket vízszintes felületen.

- Menjen a vágóasztal azon oldalára, ahol alacsonyabb a vágásmagasság.

**Megjegyzés:** Egyes típusoknál csak a bal oldalon végezhető beállítás.

- Állítsa be a vágásmagasságát egy 3/4"-es kulccsal.

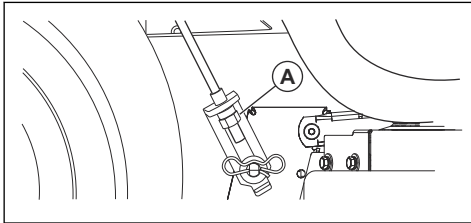

**Megjegyzés:** Az állítónya minden egyes fordulata kb. 4,7 mm-rel (3/16") módosítja a vágóasztal magasságát.

- A vágóasztal leengedéséhez forgassa balra az emelési állítóanyát (A).
  - A vágóasztal felemeléséhez fordítsa jobbra az emelési állítóanyát (A).
- Végezzen némi fűnyírást, és vizsgálja meg az eredményt. Szükség esetén módosítson a beállításon.

#### A vágóasztal precíziós oldalirányú beállítása

- Ellenőrizze, hogy a gumiabroncsokban megfelelő-e a légnyomás.
- Parkolja le a terméket vízszintes felületen.
- Állítsa a vágóasztalt vonulási helyzetbe. Lásd: *A vágóasztal vonulási vagy fűnyírási helyzetbe állítása* 239. oldalon.
- Állítsa be úgy a külső késhegyeket, hogy egy vonalba kerüljenek a vágóasztallal két szélével.



#### FIGYELMEZTETÉS:

A vágóasztal kései élesek, sérülést okozhatnak. Használjon védőkesztyűt.

- Mérje le a kés alsó éle és a talaj közötti (B) távolságot a bal és a jobb oldalon is.

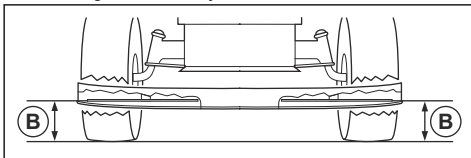

**Megjegyzés:** A távolságnak a két oldalon azonosnak kell lennie.

- Állítsa be a vágásmagasságát egy 3/4"-es csavarkulccsal.

**Megjegyzés:** Az állítónya minden egyes fordulata kb. 4,7 mm-rel (3/16") módosítja a vágásmagasságot.

- A vágóasztal leengedéséhez forgassa balra az emelési állítóanyát (A).

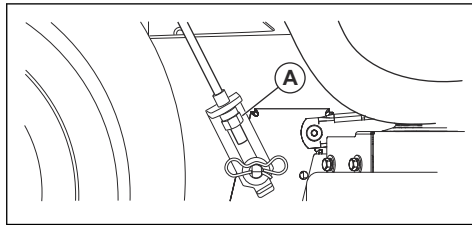

- A vágóasztal felemeléséhez fordítsa jobbra az emelési állítóanyát (A).
- Mérje meg ismét a távolságot. Végezze addig az állítást, amíg a két oldal egyforma nem lesz.
  - Végezzen némi fűnyírást, és vizsgálja meg az eredményt. Szükség esetén módosítson a beállításon.

#### A vágóasztal hosszanti beállítása

A vágóasztal hosszanti beállítása előtt végezze el az oldalirányú beállítását. Lásd: *A vágóasztal oldalirányú beállításának szemrevételezéses ellenőrzése* 251. oldalon.

- Ellenőrizze, hogy a gumiabroncsokban megfelelő-e a légnyomás.
- Parkolja le a terméket vízszintes felületen.
- Állítsa a vágóasztalt vonulási helyzetbe. Lásd: *A vágóasztal vonulási vagy fűnyírási helyzetbe állítása* 239. oldalon.
- Fordítsa el a késeket úgy, hogy egyenesen előre álljanak.



#### FIGYELMEZTETÉS:

A vágóasztal kései élesek, sérülést okozhatnak. Használjon védőkesztyűt.

- Mérje meg a távolságot a talaj, valamint a kés hátsó (A) és első (B) vége között.

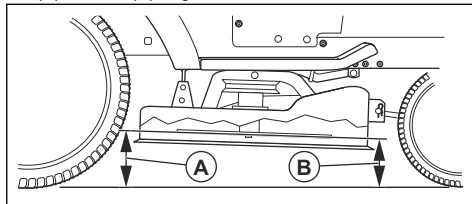

**Megjegyzés:** A legjobb vágási eredmények biztosítása érdekében a fűnyírókéseket úgy kell beállítani, hogy az első végük kb. 3,1–12,7 mm-

rel (1/8" – 1/2") alacsonyabban legyen a hátsó végüknél, mikor a fűnyíró a legmagasabb fokozatban áll.

6. A beállításhoz menjen a traktor elejéhez.
7. 11/16" méretű csavarkulccsal lazítsa meg az ellenanyát (C), és hajtsa el az emelési állítóanyát (D).

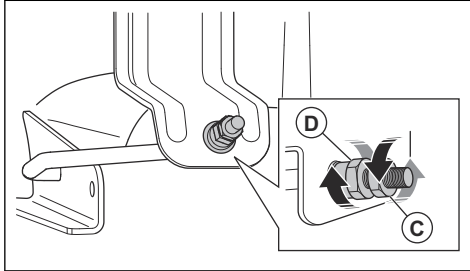

8. Állítsa be a vágóasztal magasságot 3/4"-es csavarkulccsal.

**Megjegyzés:** Az állítónya minden egyes fordulata kb. 3,1 mm-rel (1/8") módosítja a vágóasztal magasságát.

- a) A vágóasztal leengedéséhez forgassa az emelési állítóanyát az óramutató járásával ellentétes irányban.
  - b) A vágóasztal emeléséhez fordítsa az emelési állítóanyát az óramutató járásával egyező irányban.
9. Mérje meg ismét az első és a hátsó távolságot.
  10. Végezze addig a beállítást, amíg a kés elülső vége 3,1–12,7 mm-rel (1/8" – 1/2") alacsonyabbra nem kerül a hátsó végénél.
  11. Tartsa meg az emelési állítóanyát a kulccsal, és húzza meg az ellenanyát.

## A kések cseréje

A legjobb eredmények érdekében tartsa éles állapotban a fűnyírókéseket. A meghajlott vagy károsodott késeket cserélje ki.



**VIGYÁZAT:** Csak a gyártó által jóváhagyott csereket használjon. Veszélyes a termék gyártója által nem jóváhagyott kést használni. Ez a termék károsodását okozhatja, és érvénytelenítheti a garanciát.

1. Állítsa a vágóasztalt vonulási helyzetbe. Lásd: *A vágóasztal vonulási vagy fűnyírási helyzetbe állítása* 239. oldalon.

2. Távolítsa el a csavart (A) az óramutató járásával ellentétes irányba forgatva, majd vegye le a kést (B).

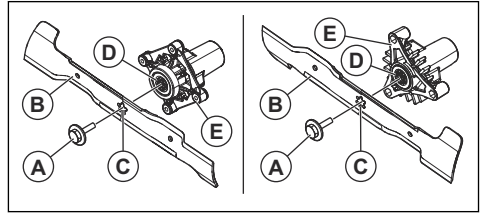

## FIGYELMEZTETÉS:

A vágóasztal kései élesek, sérülést okozhatnak. Használjon védőkesztyűt.

3. Szerelje fel az új vagy élezett kést és a csavart.



## VIGYÁZAT:

A késen lévő középső nyílásnak (C) illeszkednie kell a késtengely egységen (E) lévő csillaghoz (C).

4. Húzza meg a késtartó csavart 62–75 Nm (45–55 ft lbs) nyomatékkal.

## A vágóasztal ékszíjának eltávolítása

1. Parkolja le a fűnyírot vízszintes felületen, és aktiválja a rögzítőféket. Lásd: *A termék leállítása* 239. oldalon.
2. Állítsa a vágóasztalt a legalacsonyabb vágásmagasságba. Lásd: *A vágási magasság beállítása* 239. oldalon.
3. Távolítsa el a felgyülemllett szennyeződések és fűvet a tengelyekről és a vágóasztal felső felületéről.
4. Vegye le az ékszíjat (A) a motor tengelyén lévő tengelykapcsoló-szíjtárcsáról (B).

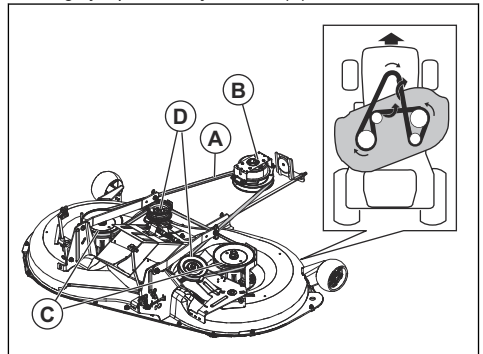

5. Vegye le az ékszíjat a késtengely-szíjtárcsáról (C) és a feszítő szíjtárcsáról (D).



1. Állítsa le a traktort vízszintes talajon.
2. Távolítsa el az olajtöltő sapkát és a nivópálcát, és rongy segítségével tisztítsa meg őket.
3. Helyezze a nivópálcát az olajtöltő csőbe. Ne tekerje rá az olajtöltő sapkát az olajtöltő csőre.
4. Vegye ki a nivópálcát. Használja a pálcán található mércét az olajsint megállapítására. Szükség esetén töltsön be annyi olajat, amennyi szükséges a nivópálca „FULL” (tele) jelzésének eléréséhez. Ne töltsen túl a motort olajjal.

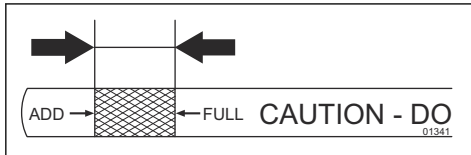

5. Helyezze a nivópálcát az olajtöltő csőbe. Ügyeljen arra, hogy az olajbetöltő sapka szorosan rá legyen csavarva a csőre.

**Megjegyzés:** A motorolaj cseréjét illetően lásd: *A motorolaj cseréje255. oldalon.*

## A motorolaj cseréje

**Megjegyzés:** Minden olajnak meg kell felelnie az API SJ-SN szervizkategóriájának.

**Megjegyzés:** Az olaj szabadabban folyik ki, ha a motor meleg.

Ügyeljen arra, hogy a termék vízszintes felületen álljon, mielőtt nekikezd a motorolaj cseréjének. Az olajcsere előtt adja meg a lehetséges hőmérsékleti tartományt.

Megfelelő tartályban gyűjtse az olajat.

1. Emelje fel a motorháztetőt.
2. Távolítsa el a rögzítőt (A) az alsó védőburkolatról (B).

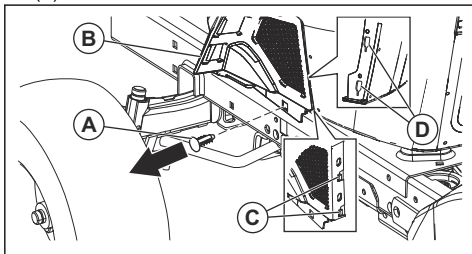

**VIGYÁZAT:** Óvatosan távolítsa el az alsó védőburkolatot (A), ezáltal biztosítva, hogy a burkolat fülei (C) n elegendenek töröktek.

3. Mozdítsa el az alsó védőburkolatot (B), hogy a burkolat fülei (C) kiszabaduljanak az alsó védőburkolaton (B) lévő ék alakú nyílásokból (D), majd távolítsa el.
4. Távolítsa el az olajtöltő sapkát és a nivópálcát.



**VIGYÁZAT:** Ügyeljen, hogy olajcsere közben ne kerüljön szennyeződés a motorba.

5. Szerelje fel a leeresztőcsövet (E) az olajleeresztő szelepre.

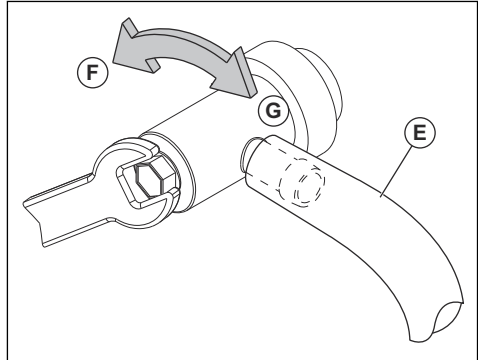

6. Fordítsa el az óramutató járásával ellentétes irányban a szelepet egy 10 mm-es csavarkulccsal az olajleeresztő szelep (F) megnyitásához.
7. Fordítsa el a szelepet az óramutató járásával megegyező irányban a bezárásához (G), ha megtörtént az olaj leeresztése.

**Megjegyzés:** A leeresztőszelep zárva tartásához 10 mm-es csavarkulcs használatával alkalmazzon kis meghúzási nyomatékot. Ne húzza meg túlságosan szorosan.

8. Távolítsa el a leeresztőcsövet, és tartsa meg.
9. Töltsen fel új olajjal a motort az olajtöltő olajpálca csővéen keresztül.

**Megjegyzés:** Lassan töltsön be olajat a motorba. Ne töltsön be túl sok olajat a motorba. A megközelítő őr tartalmat illetően lásd: *Műszaki adatok264. oldalon.*

10. Használja az olajtöltő olajpálcán található skálát az olajsint ellenőrzésére.
  - a) Helyezze be a nivópálcát a csőbe, és engedje, hogy az olajtöltő sapka hozzáérjen a cső tetejéhez.
  - b) Ne szorítsa rá a sapkát a csőre, amikor az olajsint ellenőrzését végzi.
  - c) Ügyeljen arra, hogy az olajsint a nivópálcán található skála „FULL” jelöléséig érjen.

- d) Szorítsa rá a sapkát a csőre, amikor az ellenőrzést végzi.

## Az olajsűrű cseréje



**FIGYELMEZTETÉS:** Használjon védőkesztyűt. Ha motorolaj kerül a testére, vízzel és szappannal mossa le.

- Engedje le a motorolajat az olajtartályból. Lásd: *A motorolaj cseréje255. oldalon.*
- Forgassa el a motorolajsűrűt az óramutató járásával ellentétes irányban annak eltávolításához.
- Kenjen némi friss, tiszta motorolajat az új sűrű gumitömítésére.
- Az új olajsűrű felszereléséhez forgassa a sűrűt az óramutató járásával megegyező irányba, amíg a gumitömítés fel nem fekszik, majd húzza meg további fél fordulattal.
- Töltsen fel az olajtartályt új motorolajjal. Lásd: *A motorolaj cseréje255. oldalon.*
- Indítsa be a motort, és járassa alapláriati fordulatszámon 3 percig.
- Állítsa le a motort, és ellenőrizze, hogy nem észlelhető-e szivárgás az olajsűrűnél.

**Megjegyzés:** Ha olajszivárgás észlelhető, húzza meg jobban az olajsűrűt.

- Töltsön még az olajtartályba motorolajat az új olajsűrű által felszívott motorolaj pótlásához.

## A levegősűrű megtisztítása

Elszennyeződött légsűrűvel a motor nem fog megfelelően működni. Poros körülmények esetén gyakrabban végezze el a légsűrű tisztítását.

## A levegősűrű megtisztítása

**Megjegyzés:** A motor túlmelegedésből adódó károsodásának elkerülése érdekében a légsűrűt szennyeződésektől mentesen kell tartani.

- A levegősűrűt drótkefével vagy sűrített levegővel kell megtisztítani a szennyeződések eltávolítása érdekében.

## A motorhűtő rendszer karbantartása

**Megjegyzés:** Az eltömődött fűszűrő, a szennyeződött vagy teli hűtőbordák és/vagy az eltávolított fűvótoldalék-készülék ház stb. miatt a motor túlmelegedhet, és motorkárosodás léphet fel.

- Ügyeljen arra, hogy a fűszűrő, a hűtőbordák és a motor többi külső felülete mindig tiszta legyen.
- 100 üzemóránként (szélsőségesen poros és koszos körülmények esetén ennél gyakrabban) távolítsa

el a fűvótoldalék-készülék házat és a motorhűtő rendszer egyéb alkatrészeit. Szükség szerint végezze el a hűtőbordák és a külső felületek tisztítását. Ügyeljen arra, hogy a motorhűtő rendszer alkatrészei helyesen legyenek beszerelve.

## A gyújtógyertyák cseréje

A gyújtógyertya típusa és házaja (házagbeállítás) a következő helyen látható: .

- A gyújtógyertyákat minden fűnyírás idején kezdetén vagy 100 üzemóránként ki kell cserélni.

## A beépített üzemanyagsűrű cseréje

**Megjegyzés:** A beépített üzemanyagsűrűt legalább évente ki kell cserélni.

Cserélje ki a beépített sűrűt akkor, ha eltömődik, és akadályozza az üzemanyag karburátor felé fennálló áramlását.

- Hagyja lehűlni a motort.
- Távolítsa el a beépített üzemanyagsűrűt (B), és dugók használatával zárja le az üzemanyag-vezeték szakaszait.
- Tegye be a helyére az új beépített üzemanyagsűrűt az üzemanyag-vezetékben, úgy, hogy a nyíl a karburátor felé nézzen.
- Győződjön meg arról, hogy nem állnak fenn szivárgások az üzemanyag-vezetéken, és hogy a bilincsek a helyes állásban vannak.
- Ha üzemanyag fröccsen ki, azonnal tisztítsa meg a terméket.

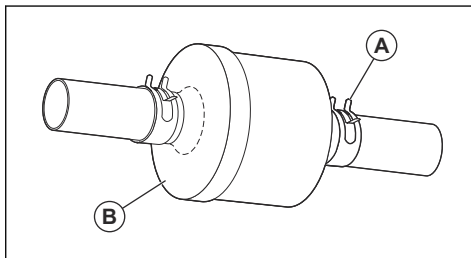

## Levegő eltávolítása a sebességváltóból



**VIGYÁZAT:** A motor működése közben ne aktiválja vagy inaktíválja a szabadonfutó kerék karját.

A kiváló teljesítmény megtartása érdekében a termék első működtetése előtt távolítsa el a levegőt a sebességváltóból.

A sebességváltó cseréje esetén a termék működtetése előtt távolítsa el a levegőt az új sebességváltóból.



1. Parkolja le a terméket vízszintes, tiszta és nyílt terepen.
2. Állítsa le a motort, és aktiválja a rögzítőféket.
3. Helyezze a szabadonfutó kerék vezérlőjét a kikapcsolva állásba. Lásd: *Szállítás262. oldalon.*
4. Indítsa be a motort. A motor beindulását követően mozgassa a gázadagolót a lassú állásába, majd inaktiválja a rögzítőféket
5. Hajtsa végre az alábbi lépéseket háromszor.
 

---

**Megjegyzés:** Az eljárás során a meghajtókerekek mozgása fordulhat elő.

---

  - a) Nyomja az előremeneti pedált teljesen előre, és tartsa lenyomva 5 másodpercig, mielőtt felengedi.
  - b) Nyomja a hátrameneti pedált teljesen hátra, és tartsa lenyomva 5 másodpercig, mielőtt felengedi.
6. Állítsa le a motort, és aktiválja a rögzítőféket.
7. Helyezze a szabadonfutó kerék vezérlőjét a bekapcsolva állásba. Lásd: *Szállítás262. oldalon.*
8. Üljön bele a traktor ülésébe, és indítsa be a motort. Amikor a motor beindult, állítsa a gázadagolót félsebességű állásba.
9. Engedje ki a rögzítőféket.
10. Működtesse a terméket előre felé körülbelül 5 ft (1,5 m) távolságnyt, majd hátrafelé 5 ft (1,5 m) távolságnyt. Ismételje meg ezt az eljárást 3 alkalommal.

---

## Hibaelhárítás

---

Probléma	Ok	Teendő
A motor nem indul.	Nincs üzemanyag az üzemanyagtartályban.	Töltse fel az üzemanyagtartályt.
	A gázadagoló nem a megfelelő helyzetben van.	Lásd az indítási utasításokat.
	Meghibásodott a gyújtógyertya.	Cserélje a gyújtógyertyát.
	Piszkos a levegőszűrő.	Tisztítsa meg vagy cserélje ki a levegőszűrőt.
	Eltömődött az üzemanyagszűrő.	Cserélje ki az üzemanyagszűrőt.
	Víz került az üzemanyagba.	Üritse le az üzemanyagot az üzemanyagtartályból és a karburátorból. Töltse fel az üzemanyagtartályt új üzemanyaggal, és cserélje ki az üzemanyagszűrőt.
	A vezetékek lazák vagy sérültek.	Végezze el az összes kábel ellenőrzését.
	A motor szelepei nincsenek megfelelően beállítva.	Forduljon egy hivatalos szakszervizhez.
	A motor befulladt.	Várjon 2–3 percet, mielőtt újra megpróbálná beindítani a motort.
Az üzemanyag az üzemanyagtartályban nem megfelelő.	Cserélje le az üzemanyagtartályban lévő üzemanyagot.	

<b>Probléma</b>	<b>Ok</b>	<b>Teendő</b>
Az indítómotor nem fordítja át a motort.	Túl alacsony az akkumulátorfeszültség.	Töltse fel az akkumulátort.
	A tartozék-tengelykapcsolója karja bekapcsolt helyzetben van.	Kapcsolja ki a tartozék-tengelykapcsolót.
	A tengelykapcsoló-/fékpedál nincs teljesen lenyomva.	A motor beindításakor nyomja le teljesen a tengelykapcsoló-/fékpedált.
	Nem megfelelő a csatlakozás az akkumulátorsaruk kábelcsatlakozóinál.	Ellenőrizze az akkumulátor csatlakozásait.
	A főbiztosíték kiégett.	Cserélje ki a főbiztosítékot.
	Meghibásodott a gyújtáskapcsoló.	Forduljon egy hivatalos szakszervizhez.
	A tengelykapcsoló-/fékpedál biztonsági csatlakozója hibás.	Forduljon egy hivatalos szakszervizhez.
	Az indítómotor vagy a behúzótekercs hibás.	Forduljon egy hivatalos szakszervizhez.
	A kezelőjelenlét-rendszer (OPC) hibás.	Végezze el a kábelek, csatlakozók és csatlakozások ellenőrzését. Ha a hiba nem járul el, forduljon jóváhagyott szervizközponthoz. Ne működtesse a traktort hibás kezelőjelenlét-rendszerrel.
A motor nem egyenletesen jár.	Meghibásodott a gyújtógyertya.	Cserélje a gyújtógyertyát.
	A karburátor beállítása nem megfelelő.	Forduljon egy hivatalos szakszervizhez.
	Piszkos a levegőszűrő.	Tisztítsa meg vagy cserélje ki a levegőszűrőt.
	Az üzemanyagtartály sapkáján lévő visszacsapó szelep hibás.	Cserélje ki az üzemanyagtartály sapkáját.
	Az üzemanyagtartály már majdnem üres.	Töltse fel az üzemanyagtartályt üzemanyaggal.
	Víz került az üzemanyagba.	Ürítse le az üzemanyagot az üzemanyagtartályból és a karburátorból. Töltse fel az üzemanyagtartályt új üzemanyaggal, és cserélje ki az üzemanyagszűrőt.
	A hidegindító rendszer be van kapcsolva, és a motor meleg.	Kapcsolja ki a hidegindítót.
	Az üzemanyag-keverék vagy az üzemanyag típusa nem megfelelő.	Ürítse le az üzemanyagot az üzemanyagtartályból és a karburátorból. Töltse fel az üzemanyagtartályt a megfelelő keverékű vagy típusú üzemanyaggal.
	Eltömődött az üzemanyagszűrő	Cserélje ki az üzemanyagszűrőt.
	Meghibásodott a gyújtógyertya.	Cserélje a gyújtógyertyát.
	Szennyeződés került a karburátorba vagy az üzemanyag-vezetékbe.	Tisztítsa meg a karburátort és az üzemanyag-vezetékeket.

<b>Probléma</b>	<b>Ok</b>	<b>Teendő</b>
A motor túl forró.	A motor túlterhelődött.	Csökkentse a munkaterhelést.
	A hűtőlevegő-beömlő vagy a hűtőbordák eltömődtek.	Tisztítsa meg a hűtőlevegő-beömlőt és a motor hűtőbordáit.
	A hűtőventilátor meghibásodott.	Forduljon egy hivatalos szakszervizhez.
	Túl alacsony a motorolajszint.	Ellenőrizze a motorolajszintet. Szükség esetén töltsön be motorolajat.
	Meghibásodott a gyújtáskapcsoló.	Forduljon egy hivatalos szakszervizhez.
	Meghibásodott a gyújtógyertya.	Cserélje a gyújtógyertyát.
Alacsony a teljesítmény.	Túl nagy a sebesség fűnyírás közben.	Haladjon alacsonyabb munkasebességgel.
	A gázadagoló hidegindítási helyzetben van.	Állítsa a gázadagolót gyors helyzetbe.
	A vágóasztal alatt fű, levelek vagy nem kívánt anyagok halmozódnak fel.	Tisztítsa meg a vágóasztalt.
	Piszkos a levegőszűrő.	Tisztítsa meg vagy cserélje ki a levegőszűrőt.
	Túl alacsony a motorolajszint.	Ellenőrizze a motorolajszintet. Szükség esetén töltsön be motorolajat.
	A motorolaj szennyezett.	Cseréljen motorolajat.
	Meghibásodott a gyújtógyertya.	Cserélje a gyújtógyertyát.
	Az üzemanyagszűrő elszennyeződött.	Cserélje ki az üzemanyagszűrőt.
	Az üzemanyag az üzemanyagtartályban nem megfelelő.	Cserélje le az üzemanyagtartályban lévő üzemanyagot.
	Víz került az üzemanyagba.	Üritse le az üzemanyagot az üzemanyagtartályból és a karburátorból. Töltse fel az üzemanyagtartályt új üzemanyaggal, és cserélje ki az üzemanyagszűrőt.
	A gyújtógyertya kábele kilazult.	Csatlakoztassa és húzza meg a gyújtógyertya kábelét.
	A hűtőlevegő-beömlő vagy a hűtőbordák eltömődtek.	Tisztítsa meg a hűtőlevegő-beömlőt és a motor hűtőbordáit.
	A kipufogódob eltömődött vagy károsodott.	Tisztítsa meg vagy cserélje ki a kipufogódobot.
	Laza vagy sérült vezetékek.	Végezze el az összes kábel ellenőrzését.
	A motor szelepei nincsenek megfelelően beállítva.	Forduljon egy hivatalos szakszervizhez.

Probléma	Ok	Teendő
Rezgés tapasztalható a terméken.	A kések kilapultak.	Húzza meg a kések csavarjait.
	Egy vagy több kés megsérült vagy nincs egyensúlyban.	Egyensúlyozza ki, vagy cserélje ki a késeket.
	A motor kilapult.	Húzza meg a motor csavarjait.
Az akkumulátor nem töltődik.	A főbiztosíték kiégett.	Cserélje ki a főbiztosítékot.
	Meghibásodott az akkumulátor.	Cserélje ki az akkumulátort.
	A töltőkábel levált.	Csatlakoztassa a töltőkábelt.
	Nem megfelelő a csatlakozás az akkumulátorsaruk kábelcsatlakozójánál.	Ellenőrizze az akkumulátor csatlakozásait.
A motor akkor is működik, amikor a kezelő feláll az ülésből, miközben a vágóasztal be van kapcsolva.	A kezelőijelenlét-rendszer (OPC) hibás.	Végezze el a kábelek, csatlakozók és csatlakozások ellenőrzését. Ha a hiba nem járul el, forduljon jóváhagyott szervizközponthoz. Ne működtesse a traktort hibás kezelőijelenlét-rendszerrel.
A fűnyírókések nem tudnak elfordulni.	Elakadás a tengelykapcsoló mechanizmusban.	Szüntesse meg az elakadást.
	A vágóasztal ékszíja kopott vagy sérült.	Cserélje ki a vágóasztal ékszóját.
	A szíjfesztítő tárcsa elakadt.	Cserélje ki a szíjfesztítő tárcsát.
	Egy késtengely elakadt.	Cserélje ki a késtengelyt.

Probléma	Ok	Teendő
A fű kidobása nem megfelelő.	Túl alacsony a motorfordulatszám.	Állítsa a gázadagolót gyors helyzetbe.
	Túl nagy a munkasebesség.	Haladjon alacsonyabb munkasebességgel.
	A fű nedves.	A fűnyírás megkezdése előtt várja meg, míg a fű megszárad.
	A vágóasztal szintje nem megfelelő.	Állítsa be a vágóasztal párhuzamoságát. Lásd: <i>A vágóasztal párhuzamoságának beállítása</i> 251. oldalon.
	Az abroncsnyomás nem megfelelő.	Ellenőrizze az abroncsnyomást. Szükség esetén állítsa be az abroncsnyomást.
	A kések kopottak, sérültek vagy lazák.	Cserélje ki a késeket, vagy húzza meg a kések csavarjait.
	Fű vagy szennyeződés rakódott le a vágóasztal alatt.	Tisztítsa meg a vágóasztalt.
	A vágóasztal ékszíja kopott vagy sérült.	Cserélje ki a vágóasztal ékszíját.
	A kések nem megfelelően vannak felszerelve.	Szerelje fel a pengéket az éles széllel lefelé.
	Nem megfelelőek a kések.	Cserélje ki a késeket az alkatrész kézikönyvben szereplő megfelelőkre.
A vágóasztal levegőnyílásai eltömődtek a késtengelyek körül felgyűlt fűtől és szennyeződésektől.	Tisztítsa meg a késtengelyek környezetét a szellőzőnyílások szabaddá tétele érdekében.	
A fényszóró nem működik.	A főkapcsoló ki van kapcsolva.	Kapcsolja be a főkapcsolót.
	Az izzó hibás.	Cseréljen izzót.
	A fényszóró főkapcsolója hibás.	Cserélje ki a fényszóró főkapcsolóját.
	A fényszóró kábele nincs csatlakoztatva.	Végezze el a kábelek és a csatlakozások ellenőrzését.
	Rövidzárlat van a fényszóró kábelében.	Forduljon egy hivatalos szakszervizhez.

Probléma	Ok	Teendő
A traktor lassan, egyenetlen sebességgel vagy egyáltalán nem mozog.	A traktor szabadonfutás üzemmódban van.	Húzza ki a szabadonfutás karját. Lásd: <i>A traktor szabadonfutási helyzetbe állítása</i> 242. oldalon.
	A rögzítőfék be van húzva.	Engedje ki a rögzítőféket.
	A hajtás ékszíja laza vagy sérült.	Cserélje ki a hajtás ékszóját.
	Levegő került a hajtóműbe.	Végezze el a hajtómű légtelenítését. Lásd: <i>Levegő eltávolítása a sebességváltóból</i> 256. oldalon.
	Nem kívánatos anyagok vannak a kormánylemezen (ha a kormánylemez fel van szerelve).	Tisztítsa meg a terméket.
	Hiányzik a négyzetes ék a tengelyről.	Szerelje be a négyzetes éket. Lásd: <i>A gumibroncsok javítása</i> 247. oldalon.
Nem kielégítő a fűnyírási eredmény.	A kések csorbák vagy sérültek.	Élezze meg, vagy cserélje ki a késeket.
	A vágóasztal nincs szintben.	Állítsa be a vágóasztal párhuzamoságát. Lásd: <i>A vágóasztal párhuzamoságának beállítása</i> 251. oldalon.
	A fű nedves.	A fűnyírás megkezdése előtt várja meg, míg a fű megszárad.
	A fű hosszú.	Kezdje nagy vágási magassággal, majd fokozatosan csökkentse.
	Az abroncsnyomás nem megfelelő.	Ellenőrizze az abroncsnyomást. Szükség esetén állítsa be az abroncsnyomást.
	Túl nagy a munkasebesség.	Haladjon alacsonyabb munkasebességgel.
	A vágóasztal ékszíja kopott vagy sérült.	Cserélje ki a vágóasztal ékszóját.
A motor leállításkor durrog.	A gázadagoló nincs lassú helyzetben.	Lásd: <i>A termék leállítása</i> 239. oldalon.
A motor leáll, amikor megpróbál tolatni.	A hátrameneti rendszer (ROS) nincs bekapcsolva.	Kapcsolja be a hátrameneti rendszert (ROS). Lásd: <i>A hátrameneti rendszer (ROS) használata</i> 241. oldalon.

## Szállítás, tárolás és ártalmatlanítás

### Szállítás

**Megjegyzés:** A károsodás megelőzése érdekében zárja le és csatlakoztassa a motorháztetőt a termékhez a szállítás során. A megfelelő eszközökkel csatlakoztassa a motorháztetőt a termékhez (kötél, kábel stb.).

A termék mozgatásakor a szabadonfutó kerék vezérlését szabadonfutó állásba kell helyezni

a sebességváltó inaktíválásához. A szabadonfutó kerék vezérlése a termék hátsó vonólemeznél található.

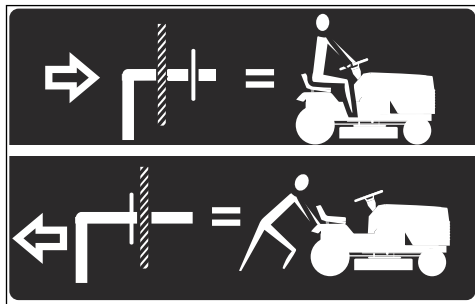

1. Emelje fel a tartozékot a legmagasabb állásba a tartozékemelő vezérlővel.
2. Húzza a szabadonfutó kerék vezérlőjét kifelé a vágatba, majd engedje el, hogy inaktívált állásban maradjon.

3. Ne mozgassa a terméket két (2) mph (3,2 km/h) értéknél nagyobb sebességgel.
4. A sebességváltó ismételt aktiválásához végezze el visszafelé a fent leírt eljárást.

### Biztonságos vontatás

- Csak a Husqvarna által jóváhagyott vontatófelszerelést használjon.
- Használja a vonórudat a felszerelés csatlakoztatására.
- Ne vontasson a megengedett maximális tömegnél nehezebb felszerelést.
- Ügyeljen arra, hogy vontatáskor senki más ne tartózkodjon a termék közelében.
- Ne végezzen vontatást lejtőkön vagy nehéz terepen.
- Vontatáskor alacsony fordulatszámom működtesse a terméket.

## Tárolás

A fűnyírás szezon végén vagy 30 napnál hosszabb tárolás előtt készítse fel a terméket a tárolásra. Ha az üzemanyag 30 napig vagy még tovább marad a tartályban, a ragadós részecskék a karburátor eltömődését okozhatják. Ez kedvezőtlenül befolyásolja a motor működését.

A részecskék kialakulásának elkerülése érdekében használjon stabilizátort. Alkil üzemanyag használata esetén nincs szükség stabilizátorra. Hagyományos üzemanyag használata esetén ne váltson alkil üzemanyagra. Ez az érzékeny gumirészek megkeményedését okozhatja. A stabilizátort az üzemanyagtartályban vagy a tárolóedényben lévő üzemanyaghoz adja hozzá. Mindig a stabilizátor gyártója által megadott keverési arányt alkalmazza. A stabilizátor hozzáadását követően legalább 10 percig járassa a motort, hogy a stabilizátor a karburátorba kerülhessen.



**FIGYELMEZTETÉS:** Ne tárolja az üzemanyaggal teli terméket zárt vagy rossz szellőzésű helyen. Az üzemanyaggőzök nyílt lánggal, szikrával vagy őrlánggal – például fűtőkazánban, forróvíz-tárolóban és ruhaszáritóban – való kapcsolatba kerülése tűzveszélyes.



**FIGYELMEZTETÉS:** A tűzveszély csökkentése érdekében távolítsa el a fűvet, leveleket és más gyúlékony anyagokat

a termékből. A tárolás előtt várja meg, amíg lehűl a termék.

- Tisztítsa meg a terméket az alábbiak szerint: *A termék tisztítása* 246. oldalon. Javítsa ki a festékhibákat a rozsdásodás elkerülése érdekében.
- Vizsgálja meg, nincsenek-e kopott, illetve sérült részek a fűnyírón, valamint húzza meg a kilazult csavarokat és csavaranyákat.
- Vegye ki az akkumulátort. Tisztítsa meg, töltsse fel és tartsa hűvös helyen.
- Cserélje le a motorolajat, és gondoskodjon megfelelően a fáradt olajról.
- Üritse ki a benzintartályt. Indítsa be a motort, és járassa addig, amíg nem marad üzemanyag a karburátorban.

**Megjegyzés:** Ne ürítse ki az üzemanyagtartályt és a karburátort, ha stabilizátor hozzáadása történt.

- Távolítsa el a gyertyákat, és öntsön nagyjából egy evőkanálnyi motorolajat minden hengerre. Forgassa meg kézzel a motort az olaj elosztásához, majd helyezze vissza a gyertyákat.
- Kenje meg a zsírozszemeket, a csuklókat és a tengelyeket.
- Tárolja a terméket tiszta és száraz helyen, letakarva.
- A tároláshoz vagy szállításhoz használjon takaróeszközt a kereskedőnél szerezheti be.

## Hulladékkezelés

- A vegyi anyagok veszélyesek lehetnek, és tilos kiönteni őket a talajra. A használt vegyi anyagokat adja le egy szakszervizben vagy egy erre kijelölt gyűjtőponton.
  - Amikor a termék elhasználódott, küldje el a kereskedőhöz vagy egy megfelelő újrahasznosítási pontra.
  - Az olaj, olajszűrő, üzemanyag és akkumulátor negatív hatásokat gyakorolhat a környezetre.
- Kövesse a helyi újrahasznosítási előírásokat és a vonatkozó szabályozásokat.
  - Ne selejtezze le az akkumulátort a háztartási hulladékkal együtt.
  - Juttassa el az akkumulátort egy Husqvarna szervizműhelybe vagy adja le egy erre kijelölt gyűjtőponton.

## Műszaki adatok

	TC 242TX
<b>Motor</b>	
Motormárka	KAWA
Motortípus	FR651V-
Névleges motorteljesítmény, HP/kW <sup>21</sup>	18,9/14,1
Max. motorfordulatszám, ford./perc	2550 ±100
Alapjárat fordulatszám, ford./perc	1550 ±150
Maximális előremeneti sebesség, mph/km/h	4,2/6,7
Maximális hátrameneti sebesség, mph/km/h	2,2/3,5
Üzemanyag, minimális oktánszám, ólommentes, max. 10% etanol és max. 15% MTBE, AKI/RON	87/91
Üzemanyagtartály űrtartalma, gallon/l	3,5/13,25
Olajtípus 32 °F / 0 °C felett (API: SJ-SN):	SAE 10W30
Olajtípus 32 °F / 0 °C alatt (API: SJ-SN):	SAE 5W30
Olajmennyiség olajszűrővel, uncia/liter	64/1,89
Olajmennyiség olajszűrő nélkül, uncia/liter	58/1,71
Kenőrendszer	Nyomás olajszűrővel
Hűtőrendszer	Légűtéses
Légszűrő	Kettős
Generátor V, áramerősség 3600 ford./perc fordulatszámon	12 V, 15 A, 3600 ford./perc mellett
Motor indítása	Elektromos indítás 12 V
<b>Tömeg</b>	

<sup>21</sup> A teljesítménybesorolás a motor gyártója által megadott módon az átlagos bruttó kimeneti teljesítmény a motormodell egy jellegzetes, gyári motorjának megadott fordulatszámán, amelyet SAE szabványok használatával mérnek meg a motor bruttó teljesítményére vonatkozóan. Tekintse át a motor gyártójának a motorra vonatkozó műszaki adatait.



	<b>TC 242TX</b>
Tömeg üres tartályokkal, font/kg	633/287
<b>Vágóasztal</b>	
Lapátok száma	2
Kés hossza, hüvelyk/cm	19,9/50,55
Vágásszélesség, hüvelyk/mm	42,5/108
Vágásmagasság, hüvelyk/cm	1,5–3,8/3,8–10,2
<b>Abronsok</b>	
Abronsnyomás, hátul – elől, kPa/bar/PSI	103/15/1
Első gumiabroncsok, hüv.	15 x 6-6
Hátsó broncsok, pázsitra való, pneumatikus, hüv.	18 x 9.5-8
Fékek	Mechanikus rögzítőfék
<b>Elektromos rendszer</b>	
Típus	12 V
Akkumulátor	14 A
Gyújtógyertya	BPR4ES
Szikraköz, hüvelyk/mm	0,030/0,76
Gyújtógyertya meghúzási nyomatéka, lb-ft/Nm	16/22
<b>Zajkibocsátás</b> <sup>22</sup>	
Hangteljesítményszint, dB(A)-ben mérve	99
Hangteljesítményszint, garantált, L <sub>WA</sub> dB(A)	100
<b>Zajszintek</b> <sup>23</sup>	
Hangnyomásszint a kezelő fülénél, L <sub>pA</sub> dB(A)	80
<b>Rezgésszintek</b> <sup>24</sup>	
Rezgésszint a kormánykeréknél, m/s <sup>2</sup>	3,40
Rezgésszint az ülésben, m/s <sup>2</sup>	0,41

<sup>22</sup> A környezetben a 2000/14/EK sz. EK irányelvvel összhangban hangteljesítményként mért zajkibocsátás (L<sub>WA</sub>). A gép jelentésben szereplő hangteljesítményszintjét a legmagasabb szintet produkáló eredeti vágófel-szereléssel mérték. A garantált és a mért hangteljesítmény közötti különbségnek az az oka, hogy a garantált hangteljesítmény tartalmazza a mérési eredményben lévő ingadozást és az azonos modellű gépek közti eltéréseket is a 2000/14/EK jelű irányelv értelmében.

<sup>23</sup> A termék ekvivalens hangnyomásszintjére vonatkozó jelentési adatok 1 dB (A) tipikus statisztikus ingadozással (szórással) rendelkeznek.

<sup>24</sup> Az ekvivalens rezgésszintre vonatkozó jelentési adatok az 1 m/s<sup>2</sup> tipikus statisztikus ingadozásával (szórásával) rendelkeznek.

# Szervizelés

## Szerviz

Évente végeztesen ellenőrzést hivatalos szervizközpontban, hogy biztos legyen abban, hogy a termék biztonságosan működik és a legjobb teljesítményt nyújtja az intenzív fűnyírási időszakban.

Érdemes a kihalás után időszakra elvégeztetni a szervizelést és átvizsgálást.

Pótalkatrészek rendelésekor adja meg a gyártási évet, a fűnyíró modelljét és típusát, valamint sorozatszámát.

Csak eredeti pótalkatrészeket használjon.

## Megfelelőségi nyilatkozat

### EU megfelelőségi nyilatkozat

A Husqvarna AB, SE 561 82 Huskvarna, SVÉDORSZÁG a saját felelősségére kijelenti, hogy a jelzett termék:

<b>Leírás</b>	<b>Ülő helyzetben vezérelhető, belső égésű motorral működő fűnyírótraktor</b>
Márka	Husqvarna
Platform / Típus / Modell	TC 242TX
Sarzs	2022-es és újabb sorozatszámok

teljes mértékben megfelelnek a következő EU-irányelveknek és rendeleteknek:

<b>Irányelv/rendelet</b>	<b>Leírás</b>
2006/42/EK	„gépre vonatkozó”
2011/65/EU	„bizonyos veszélyes anyagok alkalmazásának korlátozásával kapcsolatos”
2014/30/EU	„elektromágneses megfelelőségre vonatkozó”
2000/14/EK, 2005/88/EK	„kültéri zajkibocsátásra vonatkozó”

Az alábbi harmonizált szabványok és/vagy műszaki előírások kerültek alkalmazásra: EN ISO 12100:2010, EN ISO 14982:2009, EN ISO 5395-1 & 3:2013, EN ISO 3744:2010, EN ISO 11094:1991, EN 1032:2009, EN IEC 63000:2018.

A zajértékek a 2000/14/EK irányelv VIII. mellékletének megfelelően a használati utasításban, a műszaki adatokat tartalmazó fejezetben, valamint az aláírt EU-megfelelőségi nyilatkozatban található.

A szállított ülő helyzetben vezérelhető, belső égésű motorral működő fűnyírótraktor megfelel a vizsgálaton átesett példadarabnak.

A Husqvarna AB képviseletében, SE 561 82 Huskvarna, SVÉDORSZÁG, 2021-06-07

Claes Losdal

A műszaki dokumentációk felelőse



# SUGGESTED GUIDE FOR SIGHTING SLOPES FOR SAFE OPERATION

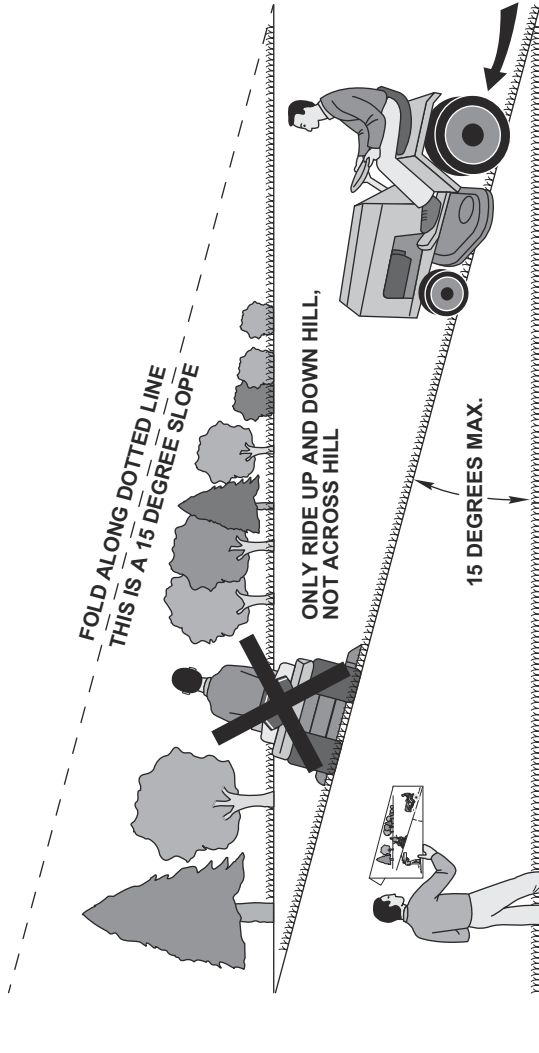

1. Fold this page along dotted line indicated above.
2. Hold page before you so that its left edge is vertically parallel to a tree trunk or other upright structure.
3. Sight across the fold in the direction of hill slope you want to measure.
4. Compare the angle of the fold with the slope of the hill.



[www.husqvarna.com](http://www.husqvarna.com)

Původní pokyny  
Originalne upute  
Izvirna navodila

Oryginalne instrukcje  
Původné pokyny  
Eredeti útmutatás



1141910-50



2022-11-24